

# 100 YEARS

100 שנות נסיון | 100% איכות

CATALOG



2023/24



תחנת הכוח הראשונה בישראל  
חיפה, 1932

---





**1926**  
אברהם שוגורנסקי מתמנה  
לנציג סימנס לאזור ועובר  
לחיפה



**1921**  
פתיחת חנות החשמל  
הראשונה בפלסטינה



**1968**  
אוריאל שי רוכש בעלות על  
הסניף התל-אביבי של החברה  
וממשיך לבדו את הפעילות  
תחת השם אוריאל שי בע"מ



**1949**  
עם קום המדינה מעברתים  
האב אברהם והבנים שלמה  
ואוריאל את שם משפחתם לשי  
- אוריאל מתמנה כסגן אלוף  
בצה"ל לנספח הצבאי הראשון  
של ישראל בתורכיה



**1945**  
החברה מקבלת את הנציגות של  
מספר חברות עולמיות ידועות ביניהן  
MEGGER ENGLAND, ;  
חברות כגון: KLAUKE GERMANY, SCHMERSAL  
GERMANY



**2016**  
כיום כשיכום ביניים ניתן לומר  
שהחברה המשפחתית מתהדרת  
בתארים נדירים אלה: 95 שנות  
פעילות, דור רביעי פעיל בניהול  
החברה, והחברה תופסת מקום  
של כבוד בשורה הראשונה של  
היבואניות והספקיות של ענף  
החשמל בארץ



**2004**  
הדור הרביעי שי גרינבאום בוגר  
המרכז הבינתחומי בהרצליה  
מצטרף לחברה ומזרים תוספת  
של מרץ וחדשנות לפעילות  
החברה



**1996**  
החברה עוברת תהליך הסמכה  
לתקן איכות ISO9000 על ידי  
מכון התקנים הישראלי

# Our Timeline

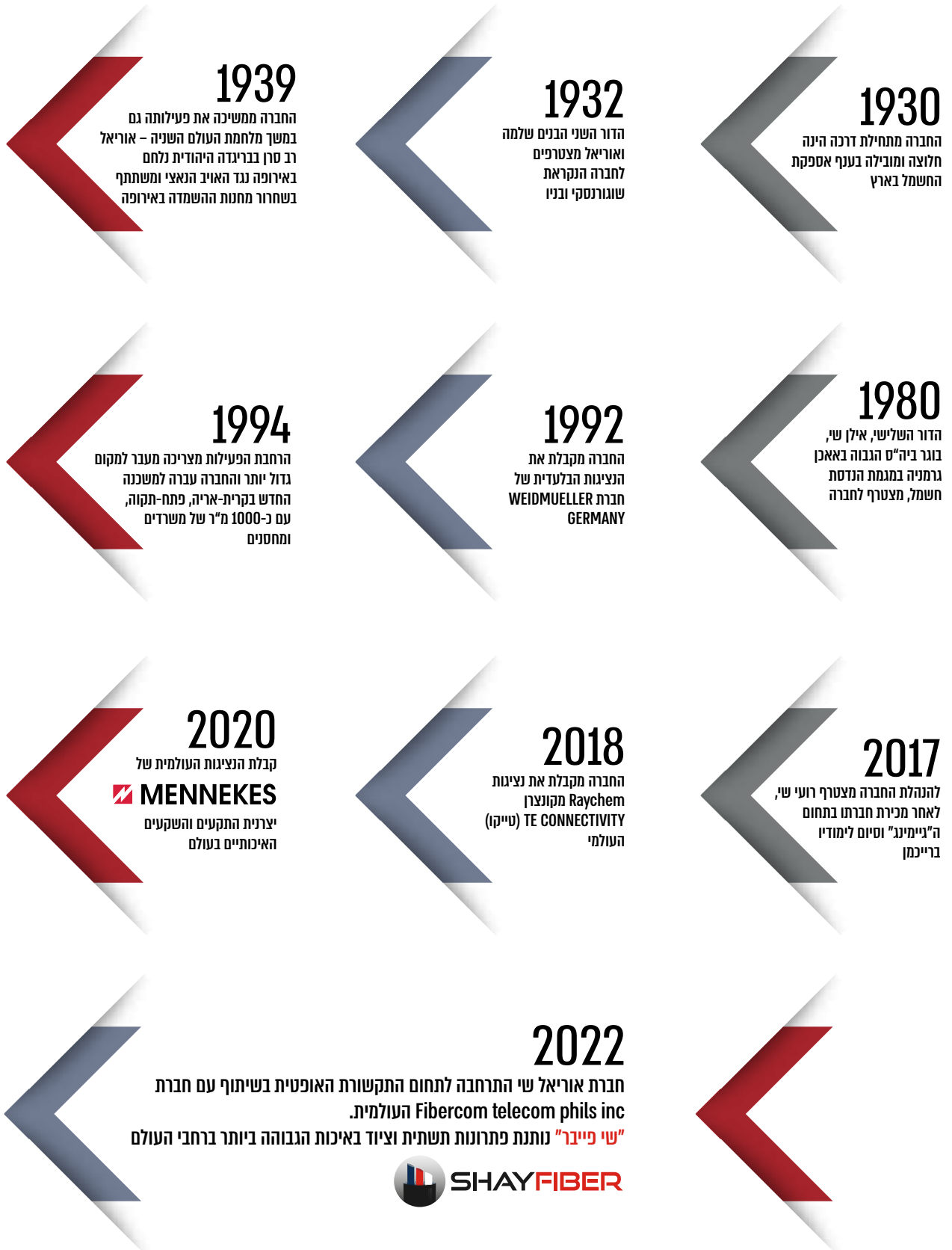

# תוכן עניינים

## Table of Content

אביזרי חיבור  
לכבלים  
פרק 3

90 עמ'

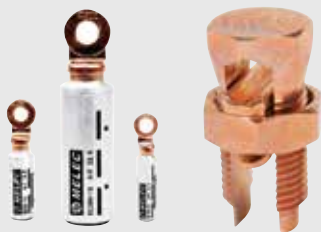

**Klauke**  
A Textron Company

**MELEC**

כלים וציוד לעבודות  
חשמל  
פרק 2

52 עמ'



**CBS**

**KATIMEX**

**Klauke**  
A Textron Company

**Weidmüller** 

**GREENLEE**  
A Textron Company

מכשירי מדידה  
פרק 1

14 עמ'



**Megger**

**Testboy**  
Great Germany

**HT**

**CEM**

ציוד בקרה והתראה  
פרק 6

עמ' 206



EMAS®

SCHMERSAL

WERMA  
SIGNALTECHNIK

ציוד ללוחות חשמל  
פרק 5

עמ' 164



EMAS®

Weidmüller ⚡

CKS®

מהדקים ללוח וציוד  
עזר  
פרק 4

עמ' 118



Weidmüller ⚡

# תוכן עניינים

## Table of Content

מטאבו  
פרק 9

עמ' 264



נתיכים ואביזרים  
פרק 8

עמ' 248



שקעים ותקעים  
פרק 7

עמ' 228



מוצרי בקרה  
ואוטומציה  
פרק 11

אביזרי כבלים  
מתח גבוה ונמוך  
פרק 10

עמ' 276

עמ' 266



Weidmüller 

 TE  
connectivity





## בודק מתח ורציפות Megger



PROFI III LCD

TPT420

MET1000

תאור מוצר	דגם	מק"ט
בודק מתח תצוגת LCD ולדים 1500VDC 12-1000VAC בדיקת רציפות ובדיקת מתח בקוטב אחד מוגן מים ואבק IP64, פנס מובנה	TPT420	5491
צבת זרם קומבי פתוחה 200A AC/DC TRMS, מדידת מתח 1000V AC/DC TRMS, חיווי לדים LCD	MET1000	55239
בודק מתח דו קוטבי דיגיטלי 1400VDC	PROFI III LCD	23190
נרתיק MEGGER עבור בודק מתח מידות 70X300 מ"מ		55121



## רבי מודד וצבתות למערכות סולאריות



ECLIPSE

HT9025

HT65

תאור מוצר	דגם	מק"ט
צבת אמפרמטר 1500VDC - 1000A עם אוגר נתונים וחיבור בלוטוס, מתאים למערכות סולאריות 1500V	HT9025	5198
צבת אמפרמטר משולבת עם מצלמה טרמית, 1500VDC חיבור בלוטוס, מתאימה למערכות סולאריות 1500V	ECLIPSE	5199
רב מודד עם תחום DC 1500V מדידת זרם מתאים למערכות סולאריות 1500V	HT65	5265





## מכשירים לבדיקת מתקנים סולאריים



מק"ט	דגם	תאור מוצר
5170	PV CHECK's	מכשיר בדיקה חדיש למערכות סולאר. מומלץ לבדיקות "קבלה" - וידוא העמידה של המערכת בדרישות הבטיחות והתקן IEC 62446 לפני החיבור לרשת החשמל
5175	SOLAR I-V	לבדיקה כוללת של מערך הפאנלים של מערכת פוטו-וולטאית לכל מרכיבי המערכת בו זמנית, נצילות הממירים ואיכות הרשת.
5141	SOLAR-IVE	IV500W בתוספת צבתות זרם, חיישן טמפרטורה SOLAR02-1
5142	IV500W	בודק רב תכליתי לבדיקת הנצילות של מערך הפנלים של מערכות פוטו וולטאיות מול תא יחוס הבדק את הקרינה וטמפרטורת הסביבה ואפשרות לבדיקת כל תא ותא בנפרד, מדידת עוצמת הקרינה ע"י אביזר SOLAR02 (לא כלול). מתאים ל-1500V.
5176	SOLAR 300N	בודק רב תכליתי למערכות פוטו-וולטאיות לניתוח איכות המערכת לפי תקן אירופאי EN5016, מדידת הספקי כניסה ויציאה, חיבור לרגשי עוצמת האור והטמפרטורה, שמירת נתונים וחיבור למחשב
5171	PV-ISOTEST	בדיקת תקינות מתקני סולאר 1500VDC מכשיר חדיש לבדיקת בידוד במערכות פוטו-וולטאיות המאפשר איתור מקום הזליגה בסטרינג



PV-ISOTEST	SOLAR 300N	PV CHECK's	SOLAR-IVE	IV500W	SOLAR I-V	תאור	cv
0	1	0	1	0	0	מתאם שלט רחוק לקרינה וטמפרטורה	SOLAR 02
0	1	0	1	1	1	חיישן קרינה	HT304N
0	1	0	1	0	0	חיישן טמפרטורה	PT300N
0	3	0	1	0	0	AC צבת זרם 200 אמפר	HT4005K
0	0	1	0	0	0	DC צבת זרם 10-100 אמפר	HT4004N
0	0	1	0	0	0	DC צבת זרם 10-100 אמפר	HT4004
0	1	0	1	1	1	מד זווית קרינה-אינקלינומטר	M304
1	1	1	1	1	1	USB תוכנה וכבל	TOPVIEW
1	1	1	1	1	1	תיק נשיאה	VA500

## מחברים למערכות סולאריות



CTF PV WM4



A-2546B



HS-700B



WSI 25



CUS101HEL

מק"ט	תאור מוצר
800153067	נקבה פנימי MC4
800153068	זכר פנימי MC4
800153069	כיסוי פלסטיק לנקבה MC4
800153070	כיסוי פלסטיק לזכר MC4
800124299	MC4 כיסוי פלסטי לזכר מיוחד לפנל
800124300	MC4 כיסוי פלסטיק לנקבה מיוחד לפנל
800122287	לוחץ MC4 עם מגביל עומק 2.5-6 מ"ר רצ"ט CTF PV WM4
122287	לוחץ MC4 למחברים 2.5-6 מ"ר
13639	לוחץ מחברי MC4 דגם משופר - 2.5,4,6 מ"ר A-2546B
13641	מקלף סטרינגים איכותי 0.5-6 מ"ר HS-700B
17171	סט מחברים זכר ונקבה למערכת סולארית MC4 תקן TUV

חדש!



## נתיכים מיוחדים לסולארי 1000VDC 10x38

מק"ט	תאור מוצר
20850	נתיך 10X38 HP10M10 מהיר 10 אמפר 1000 וולט DC
20851	נתיך 10X38 HP10M12 מהיר 12 אמפר 1000 וולט DC
20852	נתיך 10X38 HP10M15 מהיר 15 אמפר 1000 וולט DC
20853	נתיך 10X38 HP10M20 מהיר 20 אמפר 1000 וולט DC
20854	נתיך 10X38 HP10M25 מהיר 25 אמפר 1000 וולט DC
20855	נתיך 10X38 HP10M30 מהיר 30 אמפר 1000 וולט DC

חדש!

## נתיכים מיוחדים לסולארי 1500VDC 10x85

מק"ט	תאור מוצר	דגם
20861	נתיך 10X85 15A 1500VDC	HP15M15
20862	נתיך 10X85 20A 1500VDC	HP15M20
4000002611	נתיך 10X85 25A 1500VDC	Weidmüller
20864	נתיך 10X85 30A 1500VDC	HP15M30
20865	בית נתיך 10X85 1500VDC	HP15FHM32A
4000002613	בית נתיך 10X85 1500VDC	Weidmüller

חדש!

## מנתק נתיכים סולארי

מק"ט	תאור מוצר
21015	בית נתיך מודולרי 10X38 חד קוטבי מיוחד ל-1000VDC
800246936	מנתק נתיכים סולארי 1.5KV 10X85 WSI 25

# אוריאל שי שמחים להודיע על השקה של המותג הגרמני

h u g o m ü l l e r

## הוגו מולר



מק"ט 22310

טיימר מדרגות 16A  
MULLER 284210 עד 20 דקות



מק"ט 22370

שעון אנלוגי רחב 16A יומי  
עם רזרבה MULLER



מק"ט 22340

שעון אנלוגי צר 16A יומי-15  
דקות עם רזרבה MULLER



מק"ט 22350

שעון אסטרונומי 16A  
EASY MULLER 1 ערוץ



מק"ט 22320

שעון דיגיטלי 16A שבועי -30  
זכרונות MULLER - 230V



השקעים והתקעים התעשייתיים  
האיכותיים ביותר בעולם!

חדש באוראל שי



MADE IN  
GERMANY



 **MENNEKES**  
MY POWER CONNECTION

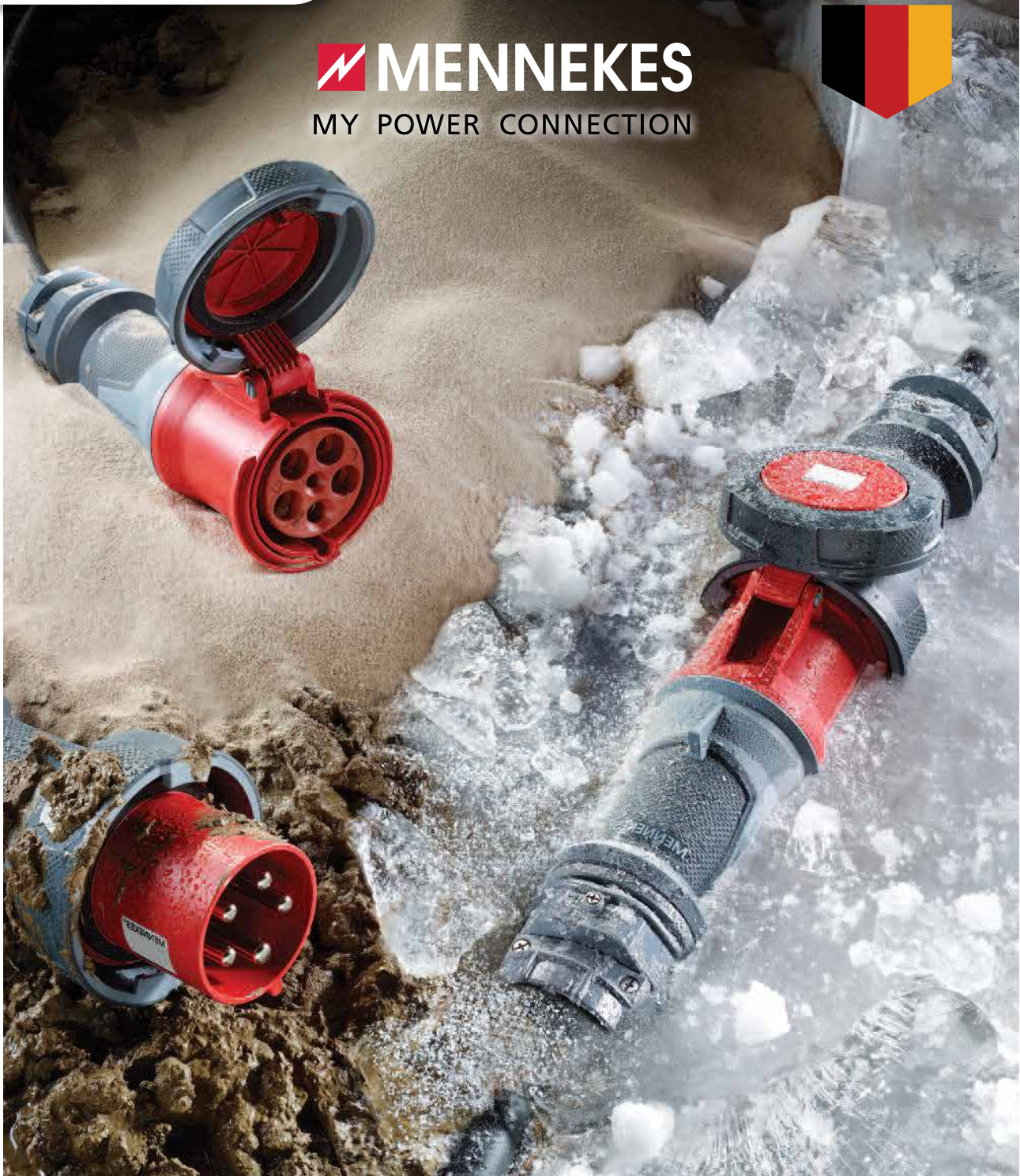

100  
YEARS

100 שנות נסיון | 100% איכות



MADE IN  
GERMANY



**חדש באוראל שי!**

**פתרונות טעינה לרכבים חשמליים**

**עמדות טעינה חכמות ומנוהלות**

**11kw/22kw**

**Weidmüller** 



# פרק 01



100  
YEARS

100 שנות נסיון | 100% איכות

# מכשירי מדידה



Megger<sup>®</sup>







MIT2500

MIT230

MIT220

חדש!

**פטנט ייחודי!**  
הגנה למניעת שריפת המכשיר מפגיעת מתח - מוגן מלא



MIT400



DT5505



## סדרה MIT200

מגרים בודקי טיב בידוד הסדרה הנפוצה עם תחום בידוד עד 1000 מגה אוהם ובדיקת רציפות בזרם 200 מילי אמפר תצוגה דיגיטלית עם קשת אנאלוגית במסך LCD, כולל מזוודת פלסטיק קשיחה ותעודת כיול

מק"ט	דגם	מתח בדיקה
5454	MIT220	250V,500V
5455	MIT230	250V,500V,1000V
5108	MIT2500	בודק בידוד מתח בדיקה עד 2500V, מתח בדיקה ניתן לכוון לפי בחירה 50, 100, 500, 1000, 1500, 2500V, בדיקת רציפות מהירה, כולל טיימר לבדיקות מתקדמות PI / DAR

## סדרה MIT400

**מגרים** - בודקי טיב בידוד עם תחום בידוד עד 100GΩ (20GΩ) ובדיקת רציפות בזרם 200 מילי אמפר תצוגה דיגיטלית עם קשת אנאלוגית במסך LCD, התראות למצב עובר לא עובר, גוף חזק ומרופד בגומי, אטום למים ואבק IP54, כולל מזוודת פלסטיק קשיחה ותעודת כיול

מק"ט	דגם	מתח בדיקה
5457	MIT400/2	250V,500V,1000V
5458	MIT410/2	50V,100V,250V,500V, 1000V

## בודק בידוד דיגיטלי דגם מהמזרח

בודק בידוד עם 4 מתחי בדיקה, תצוגה דיגיטלית גדולה ומאררת ולחצן עם אפשרות נעילה.

מק"ט	דגם	מתח בדיקה
23090	DT5505	125V, 250V,500V,1000V

מק"ט	דגם
18697	MIT200 נתיך עבור מגר
18698	MIT400 נתיך עבור מגר

\* לכל הדגמים ראה טבלת נתונים בעמוד ממול

## פרובים לדגמי Megger

מק"ט	דגם
5425	סט פרובים למכשירי מגר סדר MIT200, MIT400, LT300

DT5505	MIT430	MIT410	MIT400	MIT230	MIT220	MIT2500	דגם
							בדיקת בידוד
	✓	✓				✓	50V
✓	✓	✓				✓	100V
✓	✓	✓	✓	✓	✓	✓	250V
✓	✓	✓	✓	✓	✓	✓	500V
✓	✓	✓	✓	✓		✓ 2500V+	1000V
		✓	✓	✓	✓	✓	מניעת בדיקה במתח
4GΩ	200GΩ	100GΩ	20GΩ	1GΩ	1GΩ	200GΩ	תחום בידוד
✓						חדש! בדיקה מהירה	בדיקת רציפות
1KΩ	✓	✓	✓	✓	✓	✓	רציפות 100Ω
							כללי
	✓	✓	✓			✓	מדידת מתח 600V
	✓	✓	✓			✓	מדידת התנגדות
	✓	✓				15-400HZ	מדידת תדר
	✓	MIT420				✓	מדידת קיבוליות
✓	✓	✓	✓	✓	✓	✓	התראת מתח
✓	✓	✓	✓	✓	✓	✓	תצוגה עם קשת אנאלוגית
✓	✓	✓	✓			✓	תאורת תצוגה
	✓	✓	✓	✓	✓		נעילת לחצן בדיקה
	✓	✓	אופציה			אופציה	פרוב הפעלה מרחוק
	✓	✓				✓	בדיקת בידוד טיימר
	✓	✓				✓	בדיקת PI
	✓	✓				✓	בדיקת DAR
	✓	MIT420				✓	חבור למחשב
	✓	MIT430				✓	BLUETOOTH



LT300



LTW315



RCDT320



LRCD220



DT-5554



DT5301



### LT300 לופ טסטר בודק לולאת תקלה בזרם גבוה הדגם הבסיסי המחליף של דגם LT5

תאור	דגם	מק"ט
2 תחומים 20 אוהם ו-200 אוהם	LT300	5415

\* מסופק עם חוטי בדיקה

### דגמי LTW300

בדיקה עם 2 חוטים.

אופציה לבדיקה בתחום זרם נמוך ללא הקפצת ממסר פחת

תאור	דגם	מק"ט
לופ טסטר עם תחום זרם נמוך	LTW315	5401
לופ טסטר עם תחום זרם נמוך בדיקת לופ בין פאזה לפאזה	LTW325	5411
לופ טסטר רזולוציה גבוהה 0.001Ω	LTW425	5414

\* מסופק עם כבל תקע + חוטי בדיקה

### בודק ממסרי פחת בלבד

מאפשרים בדיקת זמן התגובה והתקינות של ממסרי פחת

תאור	דגם	מק"ט
RAMP בודק ממסרי פחת, זמן ההקפצה+זרם	RCDT320	5430

### בודק משולב לופ טסטר וממסרי פחת

תאור	דגם	מק"ט
לופ טסטר + בודק ממסרי פחת	LRCD220	5460

### בודק ממסרי פחת דיגיטלי דגם מהמזרח

תאור	דגם	מק"ט
בודק ממסרי פחת דיגיטלי	DT-5554	23087

### לופ טסטר דיגיטלי דגם מהמזרח

תאור	דגם	מק"ט
לופטסטר עם אפשרות לבדיקה ללא הקפצת פחת בבדיקה בזרם נמוך מ 15 מיליאמפר	DT5301	23088
סט חוטים ללופ-טסטר	DT5301	23089

### פרובים לדגמי Megger

דגם	מק"ט
סט פרובים למכשירי מגר סדרה LT300, MIT200, MIT400	5425
סט חוטים ל-לופ טסטר אנלוגי/דיגיטלי LT300	5416

\* לכל הדגמים ראה טבלת נתונים בעמוד ממול



RCDT320	LRCD220	LTW425	LTW325	LTW315	LT300	דגם
	✓	✓	✓	✓	✓	בדיקת לולאה לופ
	✓	✓	✓	✓		בדיקת לולאה ללא הקפצה
	✓	✓	✓	✓		זרם קצר חזוי PSC
		✓				לולאה ברזלוציה 0.001 אוהם
		✓				זרם קצר חזוי PSC 40KA
	✓	✓	✓	✓	✓	בדיקת לופ תלת פאזית
✓	✓					בדיקת ממסרי פחת RCD
✓	✓					בדיקת RCD RAMP
✓	✓					בדיקת ממסרי פחת אוטומטית
	✓	✓				בדיקת סדר פאזות
✓	✓	✓				מתח מגע
✓	✓	✓	✓	✓	✓	מידת מתח
✓	✓		✓	✓		מידת תדר
✓	✓	✓		✓		תאורת תצוגה
✓	✓	✓	✓	✓	✓	אטום מים אבק IP54
						חבור למחשב
✓	✓	✓	✓	✓	✓	מזודה קשיחה ואביזרים
		✓	✓			בדיקת לופ - פאזה-פאזה

מגר אדמה



DET3TC



GEO 416



DET4



M71



DT5300B



DET14C



T2000



T2100

תאור	דגם	מק"ט
מגר אדמה עם אפשרות למדידה עם 2 או 3 אלקטרודות סט אביזרים בסיסי כלול אטום IP54 אפשרות לחיבור צבת דגם ICLAMP.	DET3TC	5213
מגר אדמה 4 אלקטרודות, אפשרות למדידה עם 2 או 3 אלקטרודות + אלקטרודת יחוס, למדידת התנגדות סגולית של האדמה, סט אביזרים בסיסי כלול במכשיר. מופעל על ידי סוללות. ניתן להשתמש בסוללות נטענות.	DET4TD2	5489
מגר אדמה קטן לבדיקה עם 2 או 3 הדקים תחום 0.01 עד 50 קילו אוהם כולל סט בסיסי של יתדות וחטים.	M71	5184
מגר אדמה 2, 3, 4, הדקים תחום 0.01 עד 50 קילו אוהם. מאפשר מדידת ההתנגדות הסגולית של האדמה, כולל סט בסיסי של יתדות וחטים.	GEO416	5191
מגר אדמה בעל תצוגת LCD רחבה. מודד מתח AC/DC והתנגדות נמוכה. בודק התנגדות מסת אדמה, מתח אדמה, הקפאת קריאה כולל תאורת מסך אחורית וחיווי מתח סוללה.	DT5300B	23246

צבת מגר אדמה

תאור	דגם	מק"ט
צבת מגר אדמה, מתאים למדידת התנגדות האדמה במערכות מרובות הארקות ללא צורך בניתוק חבור הארקה, וללא צורך בתקיעת אלקטרודות באדמה. מודד 0.05 אוהם עד 15 קילו אוהם. צבת אליפטית מאפשר לפיתת פסי צבירה גם מידת פתיחת הלסתות 39 על 55 מ"מ.	DET14C	5210
צבת מגר אדמה ללא צורך בניתוק כל חלק מהמערכת	T2000	5205
צבת מגר אדמה T2100 MACRO/GSC לחיבור למכשיר HT	T2100	5206



אביזרים למגר אדמה

תאור	מק"ט
סט חוטים למגר אדמה באורכים 3, 10, 15 מטר	5422
זוג יתדות למגר אדמה	5423
חוט למגר אדמה 30 מטר על מתקן פלסטי	50003
חוט למגר אדמה 50 מטר על מתקן פלסטי	50004
תוף מאריך 50 מ' קומפקטי לבדיקת רציפות הארקה ומגר אדמה - ניתן לשרשור	55241



Megger



55241

### Megger 5KV / 10KV/ 15KV מגר בודקי בידוד

תאור	דגם	מק"ט
250 עד 5000 וולט ניתן לשינוי, עד 10 טרה אוהם, טיימר תצוגת זמן בדיקה I/R קריאת התנגדות וזרם. בדיקת PI, DAR, RAMP, בדיקה קצובת זמן.	MIT515	5103
50 עד 10,000 וולט ניתן לשינוי, עד 20 טרה אוהם, טיימר תצוגת זמן בדיקה I/R קריאת התנגדות וזרם, בדיקת PI. בדיקת PI, DAR, DD, SV, RAMP, שמירת תוצאות בזיכרון המכשיר.	MIT1025	5506
בודק בידוד 15KV - בדיקת בידוד קצובת זמן, עד 30 טרה אוהם, DAR, PI, DD, SV, RAMP, חסינות רעש גבוהה, 6 שעות עבודה רצופה	MIT1525	5509



MIT515



MIT1025



MIT1525

### Megger

### בודק ציוד מטלטל Portable Appliance Tester



PAT350

תאור	דגם	מק"ט
מכשיר הבודק ציוד מטלטל לפי דרישות התקן לבטיחות. בדיקות בידוד, חוזק דיאלקטרי 1.5 ו-3 קילו וולט. בדיקת זליגה, בדיקת פעולה, מאפשר בדיקה אוטומטית. נוח וקל לשימוש.	PAT350	5115

### Megger

### מד התנגדויות נמוכות מיקרואוהם - זרם בדיקה 10 אמפר



DLR010HD



תאור	דגם	מק"ט
מודד התנגדויות מיקרואוהם מטר 10A	DLR010HD	5511

### למה צריך למדוד התנגדויות נמוכות מאוד?

זרם, מפסקים, שנאים, חיבורי מצברים, ליפוכי מנוע ושנאי, מוטות כלובי מנועים, פסי צבירה עם חיבורי כבלים, חיבורים של חלקי מטוסים.

#### כיצד מתבצעת מדידת התנגדות נמוכה

ניתן למדוד התנגדויות על ידי 2 חוטים, 3 חוטים (או 4 חוטים) מינוח מקובל הוא גם 2 או 3 או 4 הדקים (הבדיקה המדויקת ביותר היא של 4 חוטים שמתאימה לתחום של פחות מ- 10 אוהם. בדיקה ב 4 חוטים מנטרלת את השפעת התנגדות החוטים והחיבורים. 4 חוטים הם 2 הדקי זרם ו-2 הדקי פוטנציאל (מתח) ראה תמונה 11 + . 12 . C1/C2 הם הדקי הזרם אשר מזרימים את הזרם לאורך ההתנגדות. P1/P2 הם הדקי המתח אשר מודדים את המתח בין 2 ההדקים. ההתנגדות מחושבת מחישוב חוק אוהם של  $R=U/I$ .

זמן כתוצאה מרעידות, שינויי טמפרטורה, קורוזיה, לחות רטיבות וכו'. בדיקות של התנגדויות נמוכות אחרי התקנה או אחרי שיפוץ מצד אחד, ובתור אחזקה מונעת באופן רוטיני בפרקי זמן יכולה למנוע נזקים לציוד לבני אדם ונזקים כספיים עצומים.

#### היכן יש למדוד התנגדויות נמוכות?

הצורך במדידת התנגדויות נמוכות קיים בתעשיות רבות למשל: חברות חשמל יצור, מפעלים פטרוכימיים, בתי זיקוק, מסילות ברזל, חברות תקשורת, יצור מכונות ורכב, תעשיות אויריות, משתמשי מצברים ואלפסק.

#### דוגמאות לציוד הדורש בדיקות התנגדויות נמוכות:

חיבורי מסילות, חברי הארקה, מגעי מפסקי

התנגדות נמוכה תהיה בדרך כלל בתחומי המיקרואוהם או המיליאוהם 1 microohm = 0.000001 Ohm, 1 miliohm = 0.001 Ohm מיליוניות של אוהם או אלפיות של אוהם.

#### למה צריך למדוד התנגדויות נמוכות מאוד?

חיבורים מכל סוג שהוא עלולים להוות נקודת תורפה כאשר ההתנגדות שלהם אינה מספיק נמוכה.

התנגדות גבוהה היא שווה ערך להתחממות במקרה של חיבור חשמלי או נקודת התרופפות במקרה של חיבור מכני.

הכשל שעלול לקרות במקרים של נקודות חיבור קריטיות הינו בעל השלכות של היווצרות נזק רב ולפעמים ממש הרוח אסון. חיבורים בעלי התנגדות גבוהה עלולים להיווצר מהתקנה לקויה, או התהוות לאחר

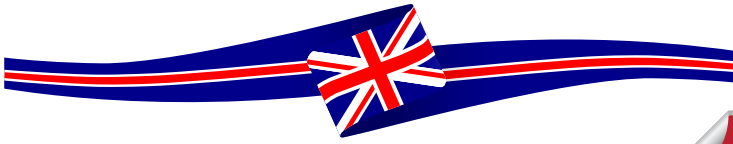

**מולטי מגר לבדיקת מתקנים**

מק"ט	דגם	תאור
MFTX1 5493		מולטי מגר לבדיקת מתקנים <b>הדגם החדש ביותר!</b> המכשיר המתקדם ביותר בסדרת ה MFT, מסך צבעוני, המכשיר כולל יכולת לעדכון תוכנת המכשיר, הוספת פונקציות חדשות והתאמה לתקנים חדשים ע"י הלקוח בצורה עצמאית.

מכשירי בדיקה רב תכליתיים סדרה MEGGER MFT  
 1800 לבדיקת מתקני חשמל כולל בדיקות בידוד,  
 לולאת תקלה (לופ-טסט), ממסרי פחת, מתח, סדר  
 פאזות. הגנות חשמליות יחודיות ברמה הגבוהה ביותר.  
 בטוח לחלוטין מפני חבור שגוי או מתח שמופיע בעת  
 הבדיקה (פטנט בלעדי). מכשירים אטומים למים ואבק.



**סדרה MFT1800**



MFT1845+



ECVA210



EVCC300

מק"ט	דגם	תאור
MFT1825 5484		מכשיר משולב כולל מגר, לופטסטר בודק ממסרי פחת, בדיקת סדר פאזות, מגר אדמה עם 3 קטבים. מדידת מתח, תדר ועוד...
MFT1835 5486		מכשיר משולב כולל מגר, לופטסטר בודק ממסרי פחת, בדיקת סדר פאזות, מגר אדמה עם 3 קטבים. מדידת מתח, תדר ובנוסף זכרון לאגירת נתונים, חיבור למחשב או טלפון חכם בטכנולוגיית "בלוטוס", בדיקת ממסרי פחת מדגם B, מדידות TRMS, שיטת המוט המצורף ושיטה ללא מוטות בבדיקת מגר אדמה אפשרות למצברים נטענים.
MFT1845+ 5487		מכשיר משולב חדש בעל מפרט זהה לדגם MFT1835 בעל מנגנון חדיש של "תוצאה אמינה" Confidence Result" בבדיקה ללא הקפצת פחת.
1006-408 5488		תיק נשיאה לסדרה MFT של MEGGER

**מתאמים לבדיקת עמדות טעינה Megger**



מק"ט	דגם	תאור
MFT1845+ 5495	ECVA210	אדפטור לבדיקת עמדות טעינה - TYPE 2 ל MFT1845+
5496	EVCC300	מאמת תקינות ובטיחות מטענים לרכב חשמלי



MFT-X1	MFT1845	MFT1835	MFT1825	MACROTEST G3	GSC60	HT74	HT75	COMBI521	COMBI519	דגם
✓	✓	✓	✓	✓	✓	✓	✓	✓	✓	בדיקת בידוד (מגר)
✓	✓	✓	✓	✓	✓	✓	✓	✓	✓	בדיקת לולאת תקלה - לופ טסט
✓	✓	✓	✓	✓	✓	✓	✓	✓	✓	בדיקת ממסרי פחת
				✓	✓					בדיקת מתקנים רפואיים
✓	✓	✓	✓	✓	✓	✓	✓	✓	✓	בדיקת סדר פאזות
✓	✓	✓	✓	✓	✓	✓	✓	✓	✓	מדידת מתח
✓	✓	✓	✓	✓	✓	✓	✓	✓	✓	בדיקת רציפות
✓	✓	✓	✓	✓	✓					מגר אדמה 4 טרמינלים
✓	✓	✓	✓	✓	✓	✓	✓	✓	✓	מדידת תדירות
✓	✓	✓	✓	✓	✓			✓	✓	מדידת זרם הקצר הצפוי
				✓	✓			✓	✓	בדיקת לולאה תקלה ברזולוציה גבוהה (חיבור ל IMP57*)
✓				✓	✓	✓	✓			מדידת זרם זליגה *
				✓	✓					מדידת מפל המתח על מעגלי הגנה של מתקנים ומכונות בזרם 10'א
				✓	✓			✓	✓	מדידות גדלים פיסיקאליים נוספים כגון: עוצמת אור, טמפרטורה, לחות, עוצמת רעש*
				✓	✓			✓	✓	אנלייזר מדידת זרם מתח הספק וכו' במערכת חד פאזית *
					✓					אנלייזר מדידת זרם מתח הספק וכו' במערכת תלת פאזית
					✓			✓	✓	אנליזה של הרמוניות
					✓					תופעות של חריגות מתח כגון פיקים וניתוקים (10 מילי ש')
				✓	✓			✓	✓	רשם אוגר נתונים
✓	✓	✓		✓	✓			✓	✓	תפריט עזרה על מסך המכשיר
						✓				בדיקת רשתות LAN
✓	✓	✓		✓	✓	✓	✓	✓	✓	זכרון פנימי וחיבור מחשב
								✓	✓	בדיקת עמדות טעינה לרכב חשמלי עם אדפטור מיוחד * דורש אביזר נוסף



**מכשיר משולב לבדיקת מתקנים**



COMBI519

COMBI521



MACROEVTEST



MACROTEST G3



GSC60

תאור	דגם	מק"ט
בודק מתקנים משולב דגם חדש ומשופר. מאפשר בדיקת עמדות טעינה באמצעות מתאם לבדיקת עמדות טעינה	COMBI519	5272
בודק מתקנים משולב דגם חדש ומשופר מאפשר בדיקת עמדות טעינה באמצעות מתאם לבדיקת עמדות טעינה	COMBI521	5273
בודק מתקנים חדיש דור 3, מסך מגע צבעוני, בדיקות בידוד לולאת תקלה ממסרי פחת, מגר אדמה, סדר פאזות תפריט עזרה, חיבור למחשב ולענן HT-CLOUD	MACROTEST G3	5173
בודק מתקנים (G3+EVTEST100) ועמדות טעינה	MACROEVTEST	5179
מכשיר משולב מתקדם כולל בדיקת בטיחות מתקנים ובדיקת איכות רשת	GSC60	5125



**מכשיר משולב לבדיקת מתקנים מחיר מוזל**

תאור	דגם	מק"ט
כולל: בדיקת בידוד ורציפות (מגר), בדיקת לולאת תקלה (לופטסטר), בדיקת מגר אדמה (*), בדיקת ממסרי פחת ועוד	TV445	23198
רב מודד כולל בודק מתקנים+ צבת זרם	JUPITER+ HT4006	5261



\* יתדות וחוטמים לבדיקת מגר אדמה לא כלולים



JUPITER+HT4006



TV445

**אדפטור זרם גבוהה לבדיקת לופ סטטר ברזולוציה גבוהה**

תאור	דגם	מק"ט
זרם בדיקה 200A/AC רזולוציה של 0.1mΩ (0.0001Ω) מתאים לחבור לדגמים הבאים: HT5035, SIRUIS89, GSC MACROTEST G3/ -   COMBI 519/521 MACROEVTEST	IMP57	5157



IMP57



### אביזרים



תאור	דגם	מק"ט
אדפטור לבדיקת עמדות טעינה EV-TEST100	EV-TEST100	5274
צבת זרם זליגה המתחבר לאנלייזר	HT96U	5181
צבת זרם קטנה 0-5A / 0-100A	HT4005N	5187
צבת זרם 10/100A AC/DC	HT4004N	5183
צבת זרם קטנה 200A AC	HT4005K	5138
צבת זרם לבדיקת ממסרי פחת עם G3	RCDX10	5168
מפריד קו למדידה עם צבת זרם	LINE SPLITTER	5143
מוליך בדיקה עם פרוב הפעלה מרחוק	PR400	5218



EV-TEST100



HT4005N



HT4005K



PR400



HT4004N



HT96U



LINE SPLITTER



חברת HT איטליה – החברה מספר אחת למכשירי מדידה בתחום הסולארי הפתרונות החדשים של HT לבדיקת ביצועים, אופטימיזציה, וגילוי תקלות

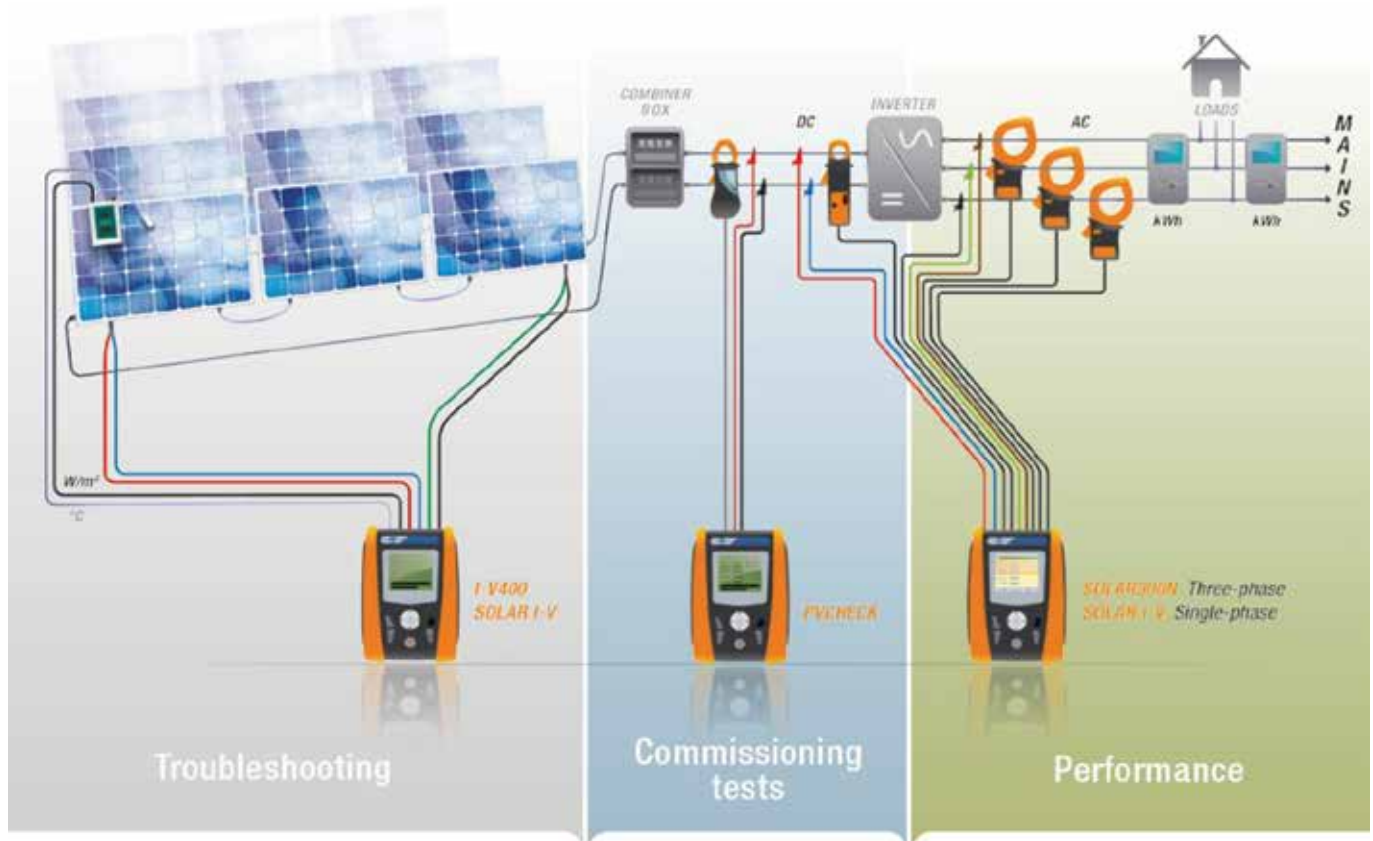

### דגם PVCHECKS

ביצוע בדיקות קבלה למתקנים סולאריים, בדיקות בטיחות חשמלית (IEC/EN62446) ובדיקות ביצועים למתקן סולארי בדידת הבדדה עד 1000 וולט מדידת מתח מעגל פתוח וזרם קצר Voc/Isc רציפות הארקה ב 200 מילי אמפר כולל צבת זרם 10-100 אמפר DC

### דגם SOLAR 300N

מכשיר משולב לבדיקת יעילות וניתוח איכות של מערכות סולאריות חד ותל פאזיות בהתאם לתקן EN50160 עם מסך מגע צבעוני כולל אביזרי קריאה מרחוק קרינה וטמפרטורה 3 צבבות זרם 200 אמפר AC, צבת זרם 10-100 אמפר DC. אביזרים כלולים.



**איתור תקלות** – במקרה של תקלה במערך הפנלים תפגע הפעילות של כל המערכת. יש צורך לגלות אם והיכן קיימת תקלה. מכשירי מדגם SOLAR I-Ve, I-V 400w, I-V 500w אידיאליים למטרה זו.

**בדיקות קבלה** – לוידוא עמידת המערכת בדרישות הבטיחות החשמליות לפי התקנים IEC62446. מכשירי מדגם PVCHECKS אידיאלי לבדיקה זו.

**בדיקת ביצועים** – רישום והשוואה של נתוני ביצועים הכרחיים למערך האחזקה היעיל של המערכת. המכשירים מדגמים SOLAR I-Ve, SOLAR300N, MPP300 הם המתאימים למטרה זו.

### דגמי I-V 400w, I-V 500w, SOLAR I-Ve

מדידת עקומת זרם מתח I-V CURVE על פנל אחד או יותר עד 1500 וולט 15 אמפר – (דגם I-V 400w - עד 1000 וולט)

מדידת מתח מעגל פתוח וזרם קצר Voc/Isc.

מאגר נתונים של עד 30 אלף סוגי פנלים.

מדידה אוטומטית של יותר סטרינגים במצב של AUTO SEQUENCE MODE.

התאמה לשימוש מול אפליקציות הענן של HT ANALYSIS – HT חיבור ליחידת מדידת קרינה HT304N כולל אביזר חיבור לקריאה מרחוק ובשילוב עם קריאת טמפרטורה וכן מדידת זרמי כניסה ויציאה ע"י צבת זרם – רק דגם SOLAR I-Ve



מכשירים לבדיקת מתקנים סולאריים

מק"ט	דגם	תאור
5170	PV CHECK's	מכשיר בדיקה חדיש למערכות סולאר. מומלץ לבדיקות "קבלה"- וידוא העמידה של המערכת בדרישות הבטיחות והתקן IEC 62446 לפני החיבור לרשת החשמל
5141	SOLAR-IVE	בודק איכות למערכות סולאריות 1500V וגילוי תקלות המשפיעות על כל המערכת, איתור של פגמים פגומים.
5142	IV500W	בודק רב תכליתי לבדיקת הנצילות של מערך הפנלים של מערכות פוטו וולטאיות מול תא יחוס הבדק את הקרינה וטמפרטורת הסביבה ואפשרות לבדיקת כל תא ותא בנפרד, מדידת עוצמת הקרינה ע"י אביזר SOLAR02 (לא כלול). מתאים ל-1500V.
5176	SOLAR 300N	בודק רב תכליתי למערכות פוטו-וולטאיות לניתוח איכות המערכת לפי תקן אירופאי EN5016, מדידת הספקי כניסה ויציאה, חיבור לרגשי עוצמת האור והטמפרטורה, שמירת נתונים וחיבור למחשב
5171	PV-ISOTEST	בדיקת תקינות מתקני סולאר 1500VDC מכשיר חדיש לבדיקת בידוד במערכות פוטו-וולטאיות המאפשר איתור מקום הזליגה בסטרינג



IV500W



PV CHECK's



SOLAR 300N



SOLAR I-V



PV-ISOTEST



PV-ISOTEST	SOLAR 300N	PV CHECK's	SOLAR-IVE	IV500W	SOLAR I-V	תאור	אביזר
0	1	0	1	0	0	מתאם שלט רחוק לקרינה וטמפרטורה	SOLAR 02
0	1	0	1	1	1	חיישן קרינה	HT304N
0	1	0	1	0	0	חיישן טמפרטורה	PT300N
0	3	0	1	0	0	צבת זרם 200 אמפר AC	HT4005K
0	0	1	0	0	0	צבת זרם 100-10 אמפר DC	HT4004N
0	0	1	0	0	0	צבת זרם 100-10 אמפר DC	HT4004
0	1	0	1	1	1	מד זווית קרינה-אינקליניומטר	M304
1	1	1	1	1	1	תוכנה וקבל USB	TOPVIEW
1	1	1	1	1	1	תיק נשיאה	VA500

## מכשירי בדיקה לאיכות רשת, ומתקנים סולאריים



### רבי מודד וצבתות למערכות סולאריות



ECLIPSE HT9025 HT65

מק"ט	דגם	תאור
5198	HT9025	צבת אמפרמטר 1500VDC - 1000A עם אוגר נתונים וחיבור בלוטוס, מתאים למערכות סולאריות 1500V
5199	ECLIPSE	צבת אמפרמטר משולבת עם מצלמה טרמית, 1500VDC חיבור בלוטוס, מתאימה למערכות סולאריות 1500V
5265	HT65	רב מודד עם תחום 1500V DC מדידת זרם מתאים למערכות סולאריות 1500V

### אביזרים



SOLAR02 HT304N

מק"ט	דגם	תאור
5101	SOLAR02	מכשיר נייד למדידת קרינה, טמפ' וזווית הטיה
5102	HT304N	תא ייחוס למדידת קרינה
5104	M304	בודק זווית השמש

### אנלייזרים למכשירים לבדיקת איכות רשת



PQA 823+ PQA 824 VEGA 78

מק"ט	דגם	תאור
5180	VEGA 78	אנלייזר רשת עם צבתות 3000 אמפר גמישות
5177	PQA 823	בודק איכות רשת 4 צבתות עד 3000 אמפר
5178	PQA 824	בודק איכות רשת 4 צבתות עד 3000 אמפר

### טבלאת השוואה למכשירים לאיכות רשת

דגם	VEGA 78	PQA823	PQA824
מתח וזרם תלת פאזי TRMS, מתח DC, אנרגיה, קוסינוס פי, בדיקת סדר פאזות	✓	✓	✓
צורת גל והרמוניות THD והיסטוגרמה של הרמוניות	✓	✓	✓
דיאגרמה וקטוריאליית זרמים ומתחים	✓	✓	✓
כמות הנתונים לבחירה בו זמנית	251	251	251
אנומליות של מתח ב 10 מילי שניות	✓	✓	✓
עקומת זרם התנעה INRUSH	✓	✓	✓
טרנזיאנטים מהירים של המתח 5 מיקרו שניות	✓	✓	✓
מסך צבעוני	✓	✓	✓
זכרון פנימי	15Mb	15Mb	15Mb
רמת תצוגה - פיקסלים	128x128	320x240	320x240
יציאה למחשב	USB	USB	USB
משקל / ק"ג	1.0	1.0	1.0



### מכשירים לבדיקת הארקה ובטיחות לפי תקנים



FULLTEST3

תאור	דגם	מק"ט
מכשיר לבדיקת בטיחות של מכונות ולוחות חשמל לפי תקנים IEC/EN 61439-1, IEC/EN 60204-1, ותקן ישראלי 1419 רציפות הארקה ב 10, 25 אמפר, בדיקת בידוד 100 עד 1000 וולט, בדיקה דיאלקטרית AC 250 עד 5100 וולט ז"ח וכן בדיקות רבות נוספות, זליגה, פריקה, לופ-טסטר, ממסרי פחת. חיבור למחשב	FULLTEST3	5123

# ציוד בדיקה לתחנות משנה ותחנות השנאה

## TEST INSTRUMENTS FOR TRANSFORMATION STATIONS AND SUB STATIONS

חברת **Megger** הינה החברה המובילה עולם בתחום ציוד מדידה עם מפעלי יצור בארה"ב, אנגליה, גרמניה ושוודיה. מכשירי מדידה ובדיקה לציוד תחנות השנאה (מתח עליון למתח גבוה), ותחמש"ים (מתח גבוה למתח נמוך).

### בדיקת שנאי הספק ושנאי מדידה TRANSFORMER TESTING

לשנאים ישנם מרכיבים רבים שצריכים להיבדק על מנת לוודא את מצבו. ליפופים, בידוד, ליבה, טאפ צ'יינגר, בושינגים, כלאי מתח יתר.

Windings and winding leads, transformer insulation, transformer core, tap changers, bushings, bushing CTs surge arresters  
קיימים מכשירים אשר יתנו פתרון למספר בדיקות של חלק מהמרכיבים של השנאים שפורטו למעלה. המכשירים מבצעים בדיקות קבלה, בדיקות שגרתיות ובדיקות דיאגנוסטיות.



מכשיר לבדיקת שנאים TRAX



MTO Transformer Ohmmeter  
- בודק התנגדות - בשנאים



בדיקת טנגנס דלתא  
factor Tan Delta  
DELTA 4000





**בדיקת ממסרי הגנה**

ייעודם של ממסרי הגנה הוא לחוש את מצב התקלה ולהמעיד (to trip) את מפסק הזרם. המכשירים מהדור החדש יודעים לבדוק ממסרים עם מיקרו-פרוססורים, ממסרי סוליד-סטטיט, ממסרים אלקטרו-מכניים וכן בדיקות חד או תלת פאזיות עם מסכים ותוכנות אנאליטיות לאפשר לבדוק הבנה יעילה של התוצאות.



**SMRT/FREJA - AUTOMATED  
COMPUTERIZED  
MODULAR RELAY TESTING  
FREJA549**



**בדיקת ממסרים תלת פאזי  
SVERKE 900 – 3 PHASE  
RELAY TESTING**



**בדיקת ממסרים חד פאזי  
SVERKER 750 – SINGLE  
PHASE RELAY TESTING**



**בדיקות למפסקי זרם ומנתקי הגנה**

מפסקי זרם מיועדים לשאת זרמי עומס במערכות כוח בתנאים רגילים, ולהפסיק את הזרם במקרה של אירוע, מצב בלתי רגיל או תקלה.

פעולתו התקינה של מפסק זרם תלוי במספר מרכיבים שהם ה מנתק interrupter, מערכת ההפעלה המכנית, ומגעי העזר והסלילים auxiliary contacts and coils.

כל המרכיבים האלה צריכים להיבדק על בסיס קבוע. בדיקה תקופתית והשוואה עם נתוני יצרן ראשוניים מאפשרים חיזוי מצב המפסק.

הבדיקות המומלצות כוללות בדיקות כגון זמן תגובה ומהלך, התנגדות המגעים, זרם מינימאלי וזרם הסליל. בדיקות המתאימות לטכנולוגיות השונות של מפסקי זרם pre/post insertion resistors, grading capacitors, dynamic (resistance pre-insertion). המדיה המבודדת של המפסק כמו אויר, גז, ואקום או שמן ובדיקות התלויות בסוג הרשת המורכבות על ידי חברות החשמל. resistors or synchronous switching as well as shunt capacitors for the circuit breaker.



**בדיקת מפסקי זרם  
EGIL**



**מיקרואוהמטרים זרם גבוה  
200 אמפר  
MOM2**



**אנלייזרים לבדיקת מנתקי  
זרם  
סדרה TM1800/TM1600**



**בדיקת מנועים**

במפעלים בעלי כמות גדולה של מנועים ובמפעלי תיקון ושיפוץ מנועים נדרשת בדיקה:

תקופתית – לצורך אחזקה מונעת.

או בדיקת קבלה של מנועים לפני הכנסתם לשימוש.

בהתאם למתח המנועים בין 4-12 ק"ו ואפשרות להגדלה עד 40 ק"ו יש לבצע בדיקות מתח נמוך ומתח גבוה, בדיקות בידוד.

בדיקת עמידות העמס יתר standards-compliant surge test הידוע כבדיקת בייקר היא הבדיקה האינדאלית לחשוף חולשות בידוד בין ליפוכים turn to turn insulation weakness

בדיקת תקלות ליפוכים, בין פאזות, בין סלילים ובידוד. זיהוי לכלוך שמשפיע על רמת הבידוד, זיהוי בעיות בחיבורים, חוסר איזון במנוע נתקים והתנגדויות גבוהות.

אפשרות להרחבה לבדיקת סלילי המתח הנמוך ועוגנים (אביזר ZTX low impedance coil accessory).



**ציוד לבדיקת מצברים**

מערכות מצברים לגיבוי במקרה של נפילת חשמל הופכות להיות חיוניות, מקובלות וגדולות יותר ויותר. הספק המצברים עלול לרדת במידה רבה לאומת נתוני היצרן המחושבים.

תא אחד או תאים חלשים יגרמו להפסקות ברציפות השירות ולנזק תפעולי וכלכלי גדול.

בדיקות תקופתיות לאבחון מצב המצברים נדרשות, בדיקות אלה כוללות בדיקות העכבת (impedance) או בדיקות הספק קיבולת (capacity) על מנת למנוע תקלות. בחירת הבדיקה המתאימה ליישום הינה חשובה.

**בדיקת הספק קיבולת – בדיקת פריקה**

בבדיקה זו מתבצעת פריקה בזרם קבוע, מתח קבוע והתנגדות קבועה.

**בדיקה עכבת התא bite = battery impedance test**

בבדיקה זו מוזרם זרם חילופין והעכבת של התאים נמדדת. ניתן לגלות תאים החורגים בעוד מועד.



TORCEL 900



BITE 3

**בדיקת התפרקויות חלקיות**  
**Partial discharge testing**



התפרקויות חלקיות מתחילות בחללים, סדקים בועות, בדיאלקטריקה של הבידוד המוצק או הנוזלי. מכיוון שההתפרקות מוגבלת רק לחלק של הבידוד היא נקראת התפרקות חלקית. ההתפרקויות החלקיות בבידוד מוצק מתרחשת בתוך חללים המלאים בגז. השדה החשמלי שנוצר בחלל הוא גבוה מאר מרחק זהה בבידוד המוצק. (קורונה)

התפרקויות חלקיות מתקיימות גם בפני השטח, במקרה והשדה החשמלי שיווצר הוא גדול מספיק כדי לגרום אותן במיוחד במקרים של בידודים מלוכלכים או רטובים.

בדיקת התפרקויות חלקיות נחוצה גם בבידוד של כבלים, בושינגים, ליפכי שנאים ומנועים וברכיבים רבים אחרים. בתקופת תחילת ההתיישנות של ציודים אלה, התדרדרות היא קשה לגילוי בשיטות הבדיקה הקונבנציונליות אך ידוע שמתקיימות התפרקויות חלקיות, אותן ניתן לגלות ולזות את מקורן.

חברת POWER DIAGNOSTIC BY MEGGER מציעה מגוון לבדיקות בשטח או במפעל לבדיקות של התפרקויות חלקיות.



PD LOC



PD SCAN





# מצלמות לבדיקה טרמית





### מצלמות טרמיות אינפרא אדום

מצלמות למגוון שימושים רב, לתחזוקה מונעת וגילוי תקלות בתחומי החשמל, הבניה, הבטחון וכו', מבנה קשוח ומוגן מפני זעזועים ונפילות

### טבלת מצלמות טרמיות



DT-986H	DT988	DT983	DT9868S	THT33	
23229	23227	23225	23224	5233	מק"ט
192x256	120x160	80x80	32x31	80x80	רזולוציה פיקסל
-20-550	-20-350	-20-350	-20-300	-20-380	תחום טמפ' מע' צלזיוס
<0.1	<0.1	<0.1	<0.15	<0.1	רגישות טרמית צלזיוס
UFDA	UFDA	UFPA	UPC	UFPA	סנסור
14	8-14	8-14	6	8-14	מגוון צבעים
טאצ' צבעוני 3.5"	צבעוני 2.8"	צבעוני 2.8"	צבעוני 2.2"	צבעוני 2.8"	מסך
IR+PIP+AF+ZOOM	IR+PIP	IR+PIP	-	PIP	תצוגת אינפרא
הקלטה ושמירה	הקלטה ושמירה	הקלטה ושמירה	הקלטה ושמירה	הקלטה ושמירה	וידאו אינפרא
HDMI	HDMI	HDMI	-	Bluetooth	יציאת וידאו

### מצלמת כיס טרמית



T-33



מק"ט	דגם	תאור
23071	T-33	מצלמה טרמית כיס 120x160 עד 400°

### מד טמפרטורה אינפרא לייזר



TM301

HT3302

DT820

מק"ט	דגם	תאור
23095	TM301	מעלות יחס 10:1 -30-530
5136	HT3302	מעלות יחס 12:1 -30-500
23232	DT820	מעלות יחס 12:1 -50-380

### בורסקופ - מכשיר וידאו למקומות בלתי נגישים



מק"ט	דגם	תאור
23264	BS100	בורסקופ מכשיר וידאו עם סיב אופטי גמיש
23265	GOOSENECK	צוואר 5 מ' לבורסקופ BS100

### מצלמות למדידת טמפ' אדם ללא מגע



DT-980Y

DT-8806H

מק"ט	דגם	תאור
23099	DT-8806H	מדחום אינפרא אדום ללא מגע למדידת טמפ' גוף אדם
5019	DT-980Y	מד חום אינפרא ללא מגע - מיועד לטמפ' גוף אדם



HT322



HT327

### רבי מודדים קומפקטיים קטגוריה 600V CATIV

תאור	דגם	מק"ט
רב מודד 600 וולט + תאורת תצוגה והקפאת קריאה תצוגה דיגיטלית 31/2 דיגיט, ספירה 1999, מדידת טמפרטורה	HT322	5253
רב מודד 1000 וולט + 10 אמפר TRMS תצוגה דיגיטלית 31/2 דיגיט, ספירה 3999	HT327	5257



HT62



HT61



HT63

### רבי מודדים מקצועיים קטגוריה 1000V TRMS CAT IV

תאור	דגם	מק"ט
רב מודד HT61 ספירה 6,000 TRMS - זרם 10A	HT61	5266
תצוגה דיגיטלית 4.5 דיגיט ספירה 3,999, 4-20Ma %	HT62	5262
תצוגה דיגיטלית 4.5 דיגיט ספירה 5,999, 4-20Ma %	HT63	5263



טבלת השוואה - רבי מודד HT איטליה

HT61	HT63	HT62	HT327	HT322	
✓	✓	✓	✓		TRMS
1000	1000	1000	750	600	AC/DC VOLT
10	10	10	10		AC/DC AMPER
✓	✓	✓	✓	✓	התנגדות / אוהם
✓	✓	✓	✓		תדר HZ
-	✓	✓	✓	✓	קיבוליות
✓	✓	✓	✓	✓	תאורת מסך
✓	✓	✓	✓	✓	כיבוי אוטומטי

## רב מודד CEM

### רב מודד קטגוריה 600V III CAT



DT920



DT922

מק"ט	דגם	תאור
23005	DT920	רב מודד 600 וולט + 10 אמפר תצוגה דיגיטלית 31/2 דיגיט, ספירה 1999
23010	DT922	רב מודד 600 וולט + 10 אמפר + קיבוליות תצוגה דיגיטלית 31/2 דיגיט, ספירה 3999

### רב מודד קטגוריה 1000V IV CAT



DT9915



DT9927T

מק"ט	דגם	תאור
23015	DT9915	תצוגה דיגיטלית 31/2 דיגיט, ספירה 1999, מדידת טמפרטורה 1000V, 10A
23020	DT9927T	תצוגה דיגיטלית 31/2 דיגיט, ספירה 3999 1000V, 10A, TRMS



DT9927



DT9915



DT922



DT920

DT9927	DT9915	DT922	DT920	
✓				TRMS
1000	1000	600	600	AC/DC VOLT
10	✓	✓	•DC	AC/DC AMPER
✓	✓	✓	✓	התנגדות / אוהם
✓	✓	✓		תדר HZ
✓	✓	✓		קיבוליות
✓	✓			תאורת מסך
✓	✓	✓		כיבוי אוטומטי

### Megger רב מודד קטגוריה CAT IV 1000V



AV0830

AV0835

AV0410

מק"ט	דגם	תאור
5474	AV0410	רב מודד TRMS דיגיטלי ספירה 5999 TRMS 1000V 10A
5476	AV0830	רב מודד דיגיטלי 4, 4.5, 4, 4.5 TRMS IP54 600V CATIV דיגיט ספירה 9999
5477	AV0835	רב מודד דיגיטלי 4, 4.5, 4, 4.5 TRMS IP54 600V CATIV דיגיט ספירה 9999



AV0835	AV0830	AV0410	
✓	✓	✓	TRMS
1000	600	1000/750	AC/DC VOLT
10	10	10	AC/DC AMPER
✓	✓	✓	התנגדות / אוהם
✓	✓	✓	תדר HZ
✓	✓	✓	קיבוליות
✓	✓	✓	תאורת מסך
✓	✓	✓	כיבוי אוטומטי

### רבי מודדים מיני



DT-118

NB4000-2

מק"ט	דגם	תאור
22242	NB4000/2	רב מודד פנקס כיס 600 וולט, מתח התנגדות רציפות קיבול, תדירות ובדיקת דיודות. כיבוי אוטומטי + כיסוי הגנה עם מניעת סגירה במצב ON
23030	DT118	רב מודד קטן, הגנת מתח, רגש מתח ללא מגע ופנס מובנה התנגדות, רציפות, כיבוי אוטומטי 1-61010-1 200mA 600V CATIII 600V DOUBLE MOULDED PLASTIC HOUSING מכשירים עם הגנה מלאה בפני מתח, כוללים דטקטור למתח
5279	HT12	רב מודד מיני עם צבת פתוחה 60 אמפר



HT12	DT118	NB4000/2	
600	600	600	AC/DC VOLT
60A	200mA		AC/DC AMPER
✓	✓	✓	התנגדות / אוהם
✓	✓	✓	תדר HZ
		✓	קיבוליות
✓	✓	✓	כיבוי אוטומטי



HT12





9015

9021

**צבתות זרם 600/10000 אמפר CATIII 1000V, 600V,**

מק"ט	דגם	תאור
5230	HT9012	צבת זרם AC 600A
5232	HT9014	צבת זרם AC 600A TRMS
5197	HT9015	צבת זרם AC/DC 600A TRMS
5196	HT9019	צבת זרם AC 1000A TRMS
5238	HT9021	צבת זרם AC/DC 1000A TRMS

HT9021	HT9019	HT9015	HT9014	HT9012	
✓	✓	✓	✓		TRMS
45	45	30	30	30	קוטר פתיחה מ"מ
1000	1000 (AC)	600	600 (AC)	600 (AC)	A AC/DC
1000	1000	1000	1000	1000	V AC/DC
✓	✓	✓	✓	✓	התנגדות
✓		✓	✓		קיבול
✓	✓	✓	✓		תדירות
✓		✓	✓		טמפרטורה

**צבתות זרם 1000 / 400 אמפר CATIII 1000V CATIII 600V אמפר 1500**

DT-350

DT-3351

מק"ט	דגם	תאור
23035	DT350	צבת זרם AC 400A ספירה 3999
23040	DT351	צבת זרם AC/DC 400A ספירה 3999
23057	DT3390	צבת זרם AC 1000A ספירה 9999
23059	DT3392	צבת זרם AC/DC 1000A TRMS ספירה 9999
23045	DT3351	צבת זרם INRUSH ' 1000A AC/DC TRMS זרם התנעה



DT3392

DT3390

DT3351	DT3392	DT3390	DT351	DT350	דגם
✓	✓	✓			TRMS
52	52	52	30	30	קוטר פתיחה מ"מ
1500	1000	600	400	400(AC)	A AC/DC
1000	1000	1000	600	600	V AC/DC
✓	✓	✓	✓	✓	התנגדות
✓	✓	✓	✓	✓	קיבול
✓	✓	✓	✓	✓	תדירות
✓	✓	✓			טמפרטורה

### צבתות זרם מיני

מק"ט	דגם	תאור	יצרן
5200	HT7004	צבת דגם מיני 300A	HT
23067	TV218	צבת דגם מיני - מידות קטנות, מתאימה לכיס. תצוגה דיגיטלית 3.5 דיגית לזרמים AC+DC, ו40A עד 200A, TRMS והקפאת קריאה, כיבוי אוטומטי. קוטר פתיחת לסתות 21 מ"מ. מידות 155X50X25 מ"מ, משקל: 95 גרם	Testboy
23060	FC31	צבת דגם מיני AC 200A	CEM
23065	FC35	צבת דגם מיני AC 200A פרוב-מתח, התנגדות	CEM
23066	FC36	צבת דגם מיני AC/DC 200A פרוב-מתח, התנגדות	CEM



HT7004



FC-31

FC-35

TV218

FC36	FC35	FC31	TV218	HT7004	
			✓		TRMS
18	18	18	21	20	קוטר פתיחה מ"מ
200	200AC	200AC	200	300 AC	A AC/DC
✓	✓	✓	✓		מתח V
✓	✓	✓			התנגדות
178	178	178	155	160	אורך מ"מ



### צבתות זרם למדידת קוסינוס פי COSφ / הרמוניות

מק"ט	דגם	תאור
5251	HT9023	צבת שהיא אנלייזר לכל דבר - מדידת זרם AC/DC 1000A, סדר פאזות הספק אקטיבי ראקטיבי, קוסינוס פי, אנרגיה אקטיבית ראקטיבית, הרמוניות זרם ומתח עד למספר 25 THD, זרם התנעה INRUSH, הספק DC, התנגדות ורציפות עם זמזם. קוטר צבת 45 מ"מ. מחליף HT9020 עם wifi
5194	HT4022	צבת זרם ייחודית המודדת הספק והרמוניות מודדת בערכי TRMS 400 אמפר AC מתח 600 AC/DC וולט התנגדות 2000Ω + רציפות תדר COSφ KVA, KVAR, KW 400Hz והרמוניות מ-1 מ-25 קוטר פתיחה 32 מ"מ משקל 280 גרם מידות 205X64X39 mm



HT9023

HT4022

### צבת זרם פתוחה וצבתות לזרם זליגה



מק"ט	דגם	תאור
5193	HT7011	צבת זרם פתוחה זרם - 200 אמפר AC פונקציה מיוחדת לגילוי מתח ללא מגע 0750/100 וולט AC/DC בדיקת רציפות, קוטר פתיחה 15 מ"מ מידות 193X54X31 משקל 280 גרם
23063	FC33	צבת זרם זליגה, AC DC זליגה לזרמים נמוכים
23064	DT-9810	צבת זרם זליגה 0-200A - רזולוציה 0.1mA
5433	DCM300E	צבת זרם זליגה, מדידת זרמים AC ברזולוציה גבוהה. אידיאלי לבדיקת ממסרי פחת עם הקפצות שווה. 4 תחומים: 300A, 300mA, 30A, 30mA קוטר פתיחה 40 מ"מ
5434	DCM305E	צבת זרם זליגה



DCM300E

DT-9810

HT7011

DCM305E



Megger

צבת זרם זליגה

DCM305E 5434



**צבת זרם גמישה 3000A**

תאור	דגם	מק"ט
צבת זרם גמישה AC TRMS 3000A קוטר 110 מ"מ	F3000	5240
רב מודד צבת גמישה 3000A, הקפאת תצוגה, מסך מואר ופנס לד מובנה	TV225	23197
צבת זרם 1000V AC/DC, 1000A AC/DC + צבת גמישה 3000A/AC	DT3386	23058



כלול במכשיר



TP300 610B



DT-610B

**מדי טמפרטורה ופרובים למדי טמפרטורה מד טמפרטורה טרמו-קפל**

תאור	תחום *מעלות צלזיוס	דגם	מק"ט
מד טמפרטורה טרמו-קפל		DT610B	23260
גשש טמפרטורה	700	TP-01	22134



DT-321



TV328



**מדי לחות וטמפרטורה**

תאור	דגם	מק"ט
-20-600C 0-100% RH	DT321	23133
מד לחות וגילוי עובש	TV328	23139

**מדי זרימת אויר וטמפרטורה**

תאור	דגם	מק"ט
-10-600 C CMM = 0-999900 m2	DT618	23132



DT618



DT2230

DT805

### מד עוצמת רעש

מק"ט	דגם	dB
23110	DT805	30-100/60-130

### בודק מהירות סיבוב (סל"ד) - טכומטר

מק"ט	דגם	תאור
23115	DT2230	מד סיבובים מיני טכומטר אופטי-מכני



### בודק שקע חשמלי

מק"ט	תאור
777	בודק שקע חשמלי צג דיגיטלי RCD TEST

### מדי אור - לוקס מטרים



TM-201L

DT-1308

DT-8809

מק"ט	דגם	תאור
23100	DT1308	LUX 40-400,000
23105	DT8809	LUX 0-400,000 עם חיבור USB למחשב
23107	TM201L	מד אור למדידת לוקס ו-LED

### בודקי שדה מגנטי



TM191

TM192

מק"ט	דגם	תאור
23127	TM191	מדידה של ערכים ביחידות של MILI-GAUSS, או MICRO-TESLA תחומי מדידה mG, 20/200microT 200/2000
23128	TM192	תצוגה של 4 ספרות, סנסור של 3 צירים   מדידה של ערכים ביחידות של MILI-GAUSS, או MICRO-TESLA   תחומי מדידה mG, 2/20/200microT 20/2000



HT-8051



HT-8100

### מכשירי כיול

מק"ט	דגם	תאור
5226	HT-8051	מכשיר כיול מקצועי Process Calibrator
5526	HT-8100	מכשיר כיול Process Calibrator + רב מודד משוכלל TRMS

מכשירי כיול תהליך אשר מייצרים זרם ומתח ישר לצורך כיול של בקרים כולם מבצעים מדידות ויצירה של זרם 20-4 מ"א, ומתח 0-10 וולט ב-DC



5526

HT8100



5226

HT8051

### מכשירי כיול

5526	5226	
HT8100	HT8051	
✓	✓	מדידה ויצירה זרם 4-20 מ"א, 0-10 וולט
✓	✓	מדידת יציאה של משני זרם
✓	✓	סימולציה של ממיר חיצוני
✓	✓	אספקת לולאה במתח 24 ו - מינימום
✓	✓	יצירת RAMP
✓		נגד עומס של 250 אוהם בדיקת ממיר HART
✓		משולב רב מודד כולל תדר ובדיקת דיודות
✓		זכרון אגירת נתונים

### בודקי סדר פאזות / כוון סיבוב מנוע



DT902



HT82



TV410N



DT901

מק"ט	דגם	תאור
23121	TV410N	בודק סדר פאזות, מתאם לבדיקות מתקנים תלת פאזיים, בהתאם לתקנים. חייוו של נוכחות שלושת הפאזות בעזרת 5 נוריות ואת כיוון השדה. 50Hz, .60-400V AC ללא צורך בבטריה. מידות: 115X60X25 מ"מ, משקל 75 גרם.
5207	HT 82	בודק סדר פאזות דיגיטלי, 3 חוטים 3 תנינים ותיק נשיאה. תצוגת נוכחות הפאזה וכיוון 40-690 וולט, 15 - 400HZ
23125	DT902	סדר פאזות + כוון סיבוב מנוע, גילוי שדה מגנטי
23250	DT901	בודק סדר פאזות דיגיטלי



LA-1010

### מגלה מתכות

מק"ט	דגם	תאור
23150	LA1010	מכשיר לגילוי מתכות. טווח גילוי מתכת בקיר מתחת 2 ס"מ בהתאם לתנאים. גילוי מתח AC. פלס עם קרן לייזר.



DM-40



LDM-80H



### מד מרחק לייזר

מק"ט	דגם	תאור
5186	DM-40	מד מרחק מקצועי 40 מטר, רזולוציה 0.001 מטר, סמן לייזר לכיוון. זיכרון פנימי, חישוב שטחים ונפחים.
23238	LDM-80H	מד מרחק 80 מטר, רזולוציה 0.001 מטר, סמן לייזר לכיוון. זיכרון פנימי, חישוב שטחים ונפחים.



YF78



YF150

### מד קיבוליות ומד LCR

מק"ט	דגם	תאור	תחום
22250	YF150	מד קיבוליות דיגיטלי 3.5 ספרות, 9 תחומי בדיקה	200pF-20mF
23140	YF78	מכשיר LCR למדידת קבלים סלילים ונגדים הכולל גם רב מודד מלא, מתח זרם, דיודות, תדר, טרנזיסטורים. 3.5 ספרות	110Ω-40MΩ 11n - 110mF 11mH-20H



BT002

### בודק מצברים דיגיטלי

מק"ט	דגם	מתח בדיקה
23148	BT002	בודק מתקדם למצב מצבר, מערכת הטעינה, ומערכת ההתנעה למצברים 12-24 וולט, תפריט בחירה דיגיטלי ב 7 שפות. תוצאות לפי תקנים 40-2000CCA (SAE).



TPT420

### בודק מתח ורציפות Megger.

מק"ט	דגם	תאור
23190	PROFI III LCD	בודק מתח דו קוטבי דיגיטלי 1400VDC
5491	TPT420	בודק מתח תצוגת LCD ולדים - 1500VDC IP64
55121		נרתיק MEGGER עבור בודק מתח מיזות 70X300 מ"מ



MPU 690 יחידת אימות

### יחידת אימות דגם MPU690 Megger.

בהתאם לדרישות הבטיחות יש לבצע בדיקת אימות של בודקי מתח, כדי לודא את תקינות בודק המתח

מק"ט	דגם	תאור
5494	MPU690	יחידת אימות לבודקי מתח

### בודקי מתח ורציפות Weidmüller



מק"ט	דגם	תאור
800991886	VTCOMBI PRO	6-690V AC/DC מתח רציפות סדר פאזות ופחת
800991887	VTDIGIPRO	1-1000VACDC מתח, רציפי, סדר פזות, פחת והתנ'
800991888	VT MASTER	12-690V AC/DC בודק מתח ורציפות
800991895	VT	12-690V AC/DC בודק מתח בלבד



VT MASTER

VTCOMBI PRO

VTDIGIPRO

VT 12

## בודקי מתח ללא מגע ומכשירי בדיקה לתקשורת



### בודקי מתח ללא מגע

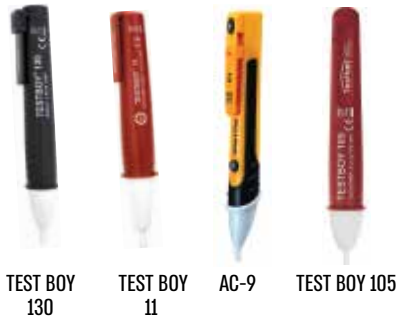

TEST BOY 130    TEST BOY 11    AC-9    TEST BOY 105

תאור	דגם	מק"ט
מגלה מתח ללא מגע עם חיוי קולי, גילוי מהיר של נתקים בכבלים, קטן ונוח לשימוש. מגלה ממרחק 4 מ"מ, מ-120 1000 וולט (רק 22 גרם)	TEST BOY 11	800920134
ללא מגע עם צפצוף, דגם מהמזרח	AC-9B	23080
בדיקת שדה מגנטי ללא מגע. בדיקת שדה מגנטי - למשל סלילים אלקטרו מגנטיים, ממטרים וקונטקטורים מגלה ממרחק 4 מ"מ, (45 גרם) עם פנס רב עוצמה	TEST BOY 130	920139
בודק מתח ללא מגע עם פנס התראה חזותית קולית ורטט, מ-1000 12 וולט AC	TESTBOY 105	23189

### מכשירי בדיקה לתקשורת



DSP    K701



תאור	דגם	מק"ט
בודק קווי תקשורת האיכותי בעולם מורכב ממשדר ומקלט, המוכר ביותר על ידי טכנאי התקשורת כולל ראשים, תיק נשיאה, פשוט ונוח להפעלה.	K701 TEMPO COMMUNICATIONS	13560
צלצולן   בודק מזהה קווי תקשורת משדר מקלט	LA1013	23084
טלפון טכנאים מתאים במיוחד לקוי טלפון אשר עשויים לכלול תעבורה דיגיטלית או מתחים בקוים. התראת קיום מתח מעל 75V. מבנה קשיח ומוגן בפני נפילות כיבוי אוטומטי, בורר רמת שמע - שלושה מצבים volume כפתור השתקה MUTE + חייג חוזר 32 תוים לה ממרחק 4 מ"מ, (300 גרם). למוצר אין פנס	DSP	13555
אדפטור קורונה לבודק תקשורת		13562

\* ניתן לקנות אביזר מיוחד לחיבור צלצולן לקורונה.



LA1013



### בודק רשתות LAN



NC-100

NC-500

PA1574

תאור	דגם	מק"ט
מכשיר משולב לאיתור וגילוי תקלות ברשתות (LAN), כבלי זוג תקשורת (STP, UTP), כבלים קואקסיאליים (COAX), משולב עם איתור זיהוי חוטים קולי. תקלות קצר, נתק, קוטביות, הצלבה ועוד....	NC-100 NETCAT MICRO	16540
מכשיר מתקדם לבדיקות רשתות (LAN), כולל מסך מגע גדול, כולל עט סטיילוס להקשה נוחה על מסך המגע ובדיקת אורך כבלים TDR. בודק כבלי תקשורת קצרים נתקים קוטביות זוגות הפוכים ומפוצלים. בדיקת קווי טלפון, כבלי רשתות, כבלי קואקס, זיהוי אקוסטי עם מחולל צלילים	NC-500	13570
בודק כבלי רשת וטלפון. זיהוי תקלות הצלבה, סורק ומזהה אוטומטית כשכבל מחובר ונדלק, 2 מהירויות סריקה: מהירה ואיטית, ממפה מחברים ותקינות הפינים, בודק כבלים עד אורך 500 מטר, בודק גם RJ11 אך לא כלול בסט הרגיל. מסופק עם 2 יח' קטע כבל RJ45	PA1574	13580
זיהוי תקלות הצלבה. סורק ומזהה אוטומטית כשכבל מחובר ונדלק, 2 מהירויות סריקה - מהירה ואיטית. ממפה מחברים ותקינות הפינים. בודק כבלים עד אורך 500 מטר. בודק גם RJ11 אך לא כלול בסט הרגיל. מסופק עם 2 יח' קטע כבל RJ45	PA1594	13585



איתור מפסקי זרם



CT230

HT38

LA1012

מק"ט	דגם	תאור
5242	HT38	מכשיר לאיתור מפסקי זרם בלוחות
23254	CT230	מכשיר לאיתור מפסקי זרם בלוחות
23152	LA1012	מכשיר איתור מעגלים, חוטים וכבלים

**Megger.** מכשיר TDR מגלה תקלות בכבלים



TDR500/3

מק"ט	דגם	תאור
5521	TDR500/3	הפעלה פשוטה ואטומטית למרחק של 5 ק"מ תוואי IP54 לעבודה בשטח

**Megger.** מכשיר איתור כבלים וצנרת בקרקע

מק"ט	תאור
5007	מכשיר איתור כבלים וצנרת בקרקע EASYLOC RXTX 33KHz
5008	Easyloc Easy clamp צבת 100-7
5009	זונדה ל-EASYLOC RXTX33 KHz של מגר MLS55-3



### מערכת לאיתור תקלות קצר לאדמה בכבלים תת קרקעיים



מק"ט	דגם	תאור
5011	PE 2003-G	<p>PE 2003-G PULSER GROUND FAULT LOCATOR מאתר תקלות קצר לאדמה בכבלים תת קרקעיים איתור מדויק של תקלות קצר לאדמה. המכשיר מספק פולסים של מתח גבוה ומאתר את נקודת התקלה על ידי ה-A-FRAME – כולל משדר, מקלט, A-FRAME, מטען עם חיבור לשקע מצת רכב, מטען AC, יתד אדמה, תיק</p>



### מערכת לאיתור תואי לכבלים וצנרת תת קרקעית דגם BLL



מק"ט	דגם	תאור
5012	BLL-200	<p>מערכת לאיתור תואי לכבלים וצנרת תת קרקעית מערכת כולל משדר, מקלט צבת שידור השראתית, חוטים ויתד הארקה. מאפשרת איתור תוואי של כבלי חשמל, תקשורת, צנרת מתכתית. 4 שיטות איתור: חיבור ישיר, שידור השראתית, שידור עם צבת השראתית, גילוי מוליכים נושאי זרם ללא משדר.</p>



סט חוטים



301046

מק"ט	דגם	תאור
32015		סט מוליכים כשוט עם בננה ותנין (קרוקודיל)
301046	TL88-1	סט חוטים עם שפיץ בטיחותי בננה 4 מ"מ ב 90 מע' וגשש תקע בננה צד שני, אורך 1 מ' CAT III/1000V
23168	TL88-4	סט חוטים עם שפיץ קפיצי בטיחותי בננה 4 מ"מ ב 90 מע' וגשש תקע בננה צד שני, אורך 1 מ' CAT III/1000V <b>אפשרות לחיבור קרוקודילים</b>
23165	FC209D	סט חוטי מדידה
55301	LT5 (דגם ישן)	סט חוטים זוגי ללופ טסטר
23166	AL-42S 180 DEG	מוליך בדיקה בננה בננה זזית שחור
23167	AL-42S 180 DEG	מוליך בדיקה אדום בננה בננה בזזית



TL88-4



LT5



FC209D

חוטי בדיקה



FC6R

מק"ט	צבע	תאור
23155	אדום	חוט בדיקה עם בננות בטיחותי. 4 מ"מ. אורך M1, זרם A16, CAT III/1100V 61010 IEC.
23160	שחור	חוט בדיקה עם בננות בטיחותי. 4 מ"מ. אורך M1 זרם A16, CAT III/1100V 61010 IEC.

### קרוקודילים



קרוקודילים

תאור	מק"ט
קרוקודיל בטיחותי עם שקע 4 מ"מ אורך 82 מ"מ פתיחה 30 מ"מ V1000 / CAT II 61010 IEC > אדום	30390420
קרוקודיל בטיחותי עם שקע 4 מ"מ אורך 82 מ"מ פתיחה 30 מ"מ V1000 / CAT II 61010 IEC > שחור	30390421
קרוקודיל גדול 20 אמפר אדום	30390424
קרוקודיל גדול 20 אמפר שחור	30390426

### פרובים



FCA18

תאור	דגם	מק"ט
זוג פרובים ארוכים לחיבור לבננה	FCA18	23175
זוג פרובים בטיחותי עם קצה 4 מ"מ מנירוסטה III CAT 61010 IEC/1000	FC178A	23180
זוג פרובים תנין (קרוקודיל) לשימוש במקומות צפופים	CF734760	23170



FC178A



CF734760

### פרובים לדגמי Megger



דגם	מק"ט
סט פרובים למכשירי מגר סדרה LT300, MT200, MT400	5425
אביזר לגלילת חוט	50001



5425

# פרק

---

# 02



100  
YEARS

100 שנות נסיון | 100% איכות

# כלים וציוד לעבודות חשמל

**Klauke®**



**לוחצי נעלי כבל ידניים, לחיצת שן**



תחום לחיצה / ממ"ר	סוג לחיצה	מנגנון	יצרן	דגם	מק"ט
1.5-16	אובלית	רצ'ט	מהמזרח	JCV 16	13602
6-25	אובלית	רצ'ט	מהמזרח	JCV 22	13604
6-35	אובלית	רצ'ט	מהמזרח	JCV 35	13606
0.75-16.0	שן	רצ'ט	KLAUKE	K2	13012
4-25.0	שן	רצ'ט	KLAUKE	K2/4-25	13014
16-1.5	שן	רצ'ט	MELEC	CK16	13059

**לוחצי נעלי כבל ידניים, לחיצה משושה, טבעים מסתובבים**



תחום לחיצה / ממ"ר	מנגנון	יצרן	דגם	מק"ט
6.0-50	משושה	KLAUKE	K05D	13035
10.0-120	משושה	KLAUKE	K06D	13036
25-150	משושה	KLAUKE	K09D	13039
6.0-50	משושה	מהמזרח	JCH-50B	13608
25-150	משושה	מהמזרח	JCH25150	13611

**לוחצי נעלי כבל ידניים, לחיצה שן**



תחום לחיצה / ממ"ר	מנגנון	יצרן	דגם	מק"ט
6.0-50	שן	KLAUKE	K5	13015
50-120	שן	KLAUKE	K6	13016
120-240	שן	KLAUKE	K7	13017

**EK50ML**

לוחץ חשמלי נטען למחברים ונעלי כבל קל ונוח לשימוש הפעלה ביד אחת עם מנוף הפעלה בודד, כתיחה אוטומטית, קל מאד במשקל עם מצבר ליתיום. מגוון טבעים לשימושים שונים: נעלי כבל מבודדות, סופיות חוט עד 50 ממ"ר, מחברים מהירים, נעלי כבל עד 10 ממ"ר ועוד... לוחצי נעלי כבל ידניים, לחיצה שן



מק"ט	דגם	תיאור
13206	EK50ML	לוחץ נטען + סוללת ליטיום 10.8 וולט 1.5AH + מזוודה + טבע ללחיצת נעלי כבל אדום/כחול/צהוב
13208	IS5071	טבעים ללחיצת נעלי כבל מבודדות 0.5-6
13210	AE501	טבעים לסופיות חוט טרפז 0.14-10 ממ"ר
13209	AE502	זוג טבעים ללחיצת סופיות 10-25 ממ"ר לסדרה 50 AE502
13207	AE503	זוג טבעים ללחיצת סופיות 35-50 ממ"ר לסדרה AE503
13211	D504	זוג טבעים לנ"כ תקן DIN 6-16 לחיצה משושה לסדרה 50
13212	D505	טבעים לנ"כ תקן DIN 16-25 לחיצה משושה
13214	R505	טבעים לנ"כ רגיל נח' 16-25 ממ"ר לחיצה משושה



EK60/22

EKM60/22

EK354ml



### לוחצי נעלי כבל נטענים

מק"ט	דגם	הפעלה
13124	EK120/42 L	לוחץ נטען 12 טון עד 400 מ"מ
77910	LEC-44	לוחץ נעלי כבל ומחברי C - 18V כוח לחיצה 12 טון
13142	EK60/22	חשמלי נטען ע"י סוללה 3AH - 18V ליתיום מגיע כסט הכולל מזוודה + סוללה 18 וולט + מטען מהיר + 7 טבעים ללחיצת דיין לבחירה עד 300 מ"מ
13190	EKM60/22	דגם חדיש יחודי אותם נתונים כמו ה EK60/22 בצורה חדשה וסוללה 1.3AH - 18V דקה
13157	EK35/4ML	לוחץ חשמלי נטען 18v נוח וקל עד 150 מ"מ נחושת (120 מ"מ תקן דיין) סוללת ליתיום 10.8 וולט
131422	ECT-6022	לוחץ נטען + מזוודה, מטען, סוללה ו-8 טבעים (תואמים קלאוקה) עד 300 מ"מ

\* כל דגמי קלאוקה מתאימים ללחיצת נחושת ואלומיניום



LEC-44



EK120/42 L



ECT-6022

### לוחצי נעלי כבל הידראולים / ידניים



JM240B

K22

HK60/22

מק"ט	דגם	הפעלה
13912	JM240B	הידראולי ידני כולל 12 טבעים מ: 10 - 300 מ"מ נחושת + טבע 240 אלומיניום בארגז
13140	K22	ידני - ידית טלסקופית
13135	HK60/22	לוחץ הידראולי עד 300 מ"מ פריקה אוטומטית

### לוחץ לצנרת SP



JT-132

מק"ט	דגם	הפעלה
13915	JT-132	לוחץ לצנרת SP כולל טבעים 16/20/25/32 וארגז



### לוחץ משולב

דגם K507

מקט 13495

לוחץ משולב הכולל 3 טבעים להחלפה:

1. ללחיצת נעלי כבל מבודדות אדום/כחול/צהוב
2. ללחיצת סופיות חוט עד 10 מ"מ
3. ללחיצת נעלי כבל ללא בידוד עד 10 מ"מ



**טבעים ללוחץ EK354**

מק"ט	דגם	תיאור
13110	HD4/6	טבע HD4/6 ללוחץ EK35/4
13111	HD4/10	טבע HD4/10 ללוחץ EK35/4
13112	HD4/16	טבע HD4/16 ללוחץ EK35/4
13113	HD4/25	טבע HD4/25 ללוחץ EK35/4
13114	HD4/35	טבע HD4/35 ללוחץ EK35/4
13115	HD4/50	טבע HD4/50 ללוחץ EK35/4
13116	HD4/70	טבע HD4/70 ללוחץ EK35/4
13117	HD4/95	טבע HD4/95 ללוחץ EK35/4
13118	HD4/120	טבע HD4/120 ללוחץ EK35/4
13119	HR4/150	טבע HR4/150 ללוחץ EK35/4



HD46

**טבעים לנעלי כבל נחושת ואלומיניום תקן דין 46235**

מק"ט	ממ"ר נחושת דין	ממ"ר אלומיניום דין
13144	10	-
13145	16	-
13146	25	10
13147	35	25
13148	50	35
13149	70	50
13150	95	70
13151	120	-
13152	150	95-120
13153	185	150
13154	240	185
13155	300	240
13156	-	300



\* כל טבע מתאים למידה מסוימת בנחושת ומידה מסוימת באלומיניום

**טבעים רחבים ללוחץ 12 טון**



מק"ט	תיאור
77919	טבע ללוחץ 12 טון רחב - CU-16/AL10
77923	טבע ללוחץ 12 טון רחב CU-35/AL-25
77924	טבע ללוחץ 12 טון רחב CU-50/AL-35
77925	טבע ללוחץ 12 טון רחב CU-70/AL-50
77926	טבע ללוחץ 12 טון רחב CU-95/AL-70
77927	טבע ללוחץ 12 טון רחב CU-120/AL-95
77928	טבע ללוחץ 12 טון רחב CU-150/AL-120
77929	טבע ללוחץ 12 טון רחב CU-185/AL-150
77930	טבע ללוחץ 12 טון רחב CU-240/AL-185
77931	טבע ללוחץ 12 טון רחב CU-300/AL-240
77932	טבע ללוחץ 12 טון רחב CU-400/AL-300
77933	טבע ללוחץ 12 טון רחב 400 ממ"ר טקן אלומיניום DIN



**טבעים לעיגול כבל סקטוריאלי**

מק"ט	דגם	מתאים לגודל סקטוריאלי גודל/ממ"ר
13170	RU22/35-25	35
13171	RU22/70-50	70
13173	RU22/95-70	95
13174	RU22/120-95	120
13175	RU22/150-120	150
13172	RU22/185-150	185
13176	RU22/240-185	240
13177	RU22/300-240	300
131555	טבע מוארך	240



131555

**טבעים ללחיצת סופיות חוט גדולות**

מק"ט	דגם	גודל/ממ"ר
13180	טבע ל K22 ללחיצת סופיות חוט	120
13181	טבע ל K22 ללחיצת סופיות חוט	150
13182	טבע ל K22 ללחיצת סופיות חוט	185



\* ניתן לקבל טבעים ללחיצת סופיות חוט בכל הגדלים לפי הזמנה.

**טבעי לחיצה למחברי C**

מק"ט	תיאור
77912	טבע לחיצה למחבר 35/35 ממ"ר C-CLAMP
77913	טבע לחיצה למחבר 50/50 ממ"ר C-CLAMP
77914	טבע לחיצה למחבר 50/50+70/70+95/95 ממ"ר C-CLAMP
77918	טבע לחיצה למחבר 120/120 ממ"ר C-CLAMP
77920	טבע לחיצה למחבר 150/150+185/185+240/240 ממ"ר C-CLAMP
77922	טבע לחיצה למחבר C-240/240 - בורנדי U-1011 KD12-52



## לוחצי סופיות חוט עד 16 מ"מ מגננון ידני "פלייר"



K48

K4



PZ1.5-6.0

K36

מק"ט	דגם	יצרן	מגננון	סוג לחיצה	תחום לחיצה / ממ"ר
13514	K4	KLAUKE	פלייר	שן	0.5-2.5
13548	K48	KLAUKE	פלייר	טרפז	0.14-2.5
13546	K46	KLAUKE	פלייר	שן	1.5-6.0
13536	K36	KLAUKE	פלייר שן אחת	טרפז	0.5-6.0
13437	PZ0.25-2.5	מהמזרח	פלייר	טרפז	0.25-2.5
13438	PZ1.5-6.0	מהמזרח	פלייר	שן	1.5-6.0
13439	PZ0.5-16	מהמזרח	פלייר	שן	0.5-16

## לוחצי סופיות חוט עד 16 מ"מ מגננון רצ"ט



JCB-16

JCR-6A

JCR-6B



HSC8 6-4A

מק"ט	דגם	יצרן	מגננון	סוג לחיצה	תחום לחיצה / ממ"ר
13634	JCB-16-07	מהמזרח	רצ"ט	טרפז	0.25-6
13626	JCR-6A	מהמזרח	רצ"ט	מרובעת	0.25-6
13627	HSC8 6-4A	מהמזרח	רצ"ט	מרובעת	0.25-10
13628	JCR-6B	מהמזרח	רצ"ט	משושה	0.25-6
800901435	PZ 6 ROTO	WEIDMUELLER	רצ"ט שן אחת	טרפז	0.25-6.0
800144507	PZ10HEX	WEIDMUELLER	רצ"ט שן אחת	משושה	0.14-10
800901146	PZ 6/5	WEIDMUELLER	רצ"ט כל שן בנפרד	טרפז	0.25-6.0
13550	K301/4K	KLAUKE	רצ"ט שן אחת	מרובעת	0.14-10
13551	K306K	KLAUKE	רצ"ט שן אחת	משושה	0.08-16



PZ6/5



PZ 6 ROTO



PZ10HEX



K306K



K301/4K

Klauke®  
A Textron Company

לוחץ סופיות חוט נטען ללא צורך בטבעים



EK WF120



מק"ט	דגם	יצרן	סוג לחיצה	תחום לחיצה / ממ"ר
13185	EK WF120 ML	KLAUKE	מרובעת	6-120

לוחצי סופיות חוט עד 35 ממ"ר



K35

K3

מק"ט	דגם	יצרן	מנגנון	סוג לחיצה	תחום לחיצה / ממ"ר
13513	K3	KLAUKE	פלייר	שן	0.5-16.0
13535	K35	KLAUKE	פלייר	שן	10.0-35.0
800901260	PZ 16	WEIDMUELLER	רצ'ט	טרפז	6.0-16.0
13636	JCB-16-08	מהמזרח	רצ'ט כל שן	טרפז	6.0-16.0
13630	JCR-16	מהמזרח	רצ'ט שן אחת	מרובעת	6.0-16.0

לוחצי סופיות חוט עד 95 ממ"ר



K28

K29

PZ50

מק"ט	דגם	יצרן	מנגנון	סוג לחיצה	תחום לחיצה / ממ"ר
800900645	PZ50	WEIDMUELLER	רצ'ט	טרפז	25-50
13540	K28	KLAUKE	רצ'ט	טרפז	10.0-50
13541	K29	KLAUKE	רצ'ט	טרפז	50-95



לוחצי נעלי כבל מבודדות



PS-6

JCS-35A-03

מק"ט	דגם	יצרן	מנגנון	סוג לחיצה	תחום לחיצה / ממ"ר
13610	JCS-35A-03	מהמזרח	רצ'ט	לני"כ מבודדים	אדום, כחול, צהוב עד חוט 6 ממ"ר
13612	JCB-16-01	מהמזרח	רצ'ט	לני"כ מבודדים	אדום, כחול עד חוט 2.5 ממ"ר
13688	PS-6	מהמזרח	ידני פשוט	לני"כ מבודדים, מקלף חוטים	מחיר אטרקטיבי! במיוחד
13482	K82	KLAUKE	רצ'ט	לני"כ מבודדים	0.5-6.0
800900612	CTI6	WEIDMUELLER	רצ'ט	לני"כ מבודדים	0.5-6.0



K82

CTI6

לוחצי נעלי כבל 90° (דגל)



HS-07FL



HS-08FL



מק"ט	דגם	תחום לחיצה / ממ"ר
18256	HS-07FL	לוחץ 90 FLAG מעלות נעלי כבל מבודדות 1.5-2.5 ממ"ר
18257	HS-08FL	לוחץ 90 FLAG מעלות נעלי כבל מבודדות 1.5-6 ממ"ר



JCB-16



HTF 63



### לוחצי נעלי כבל ללא בידוד

תחום לחיצה / ממ"ר	סוג לחיצה	מנגנון	יצרן	דגם	מק"ט
רוחב 6.3 לחוט 0.5-1.5 ממ"ר	לנ"כ לא מבודדים	רצ"ט	מהמזרח	JCB-16-12	13618
0.5-2.5	לנ"כ לא מבודדים	רצ"ט	WEIDMUELLER	HTF 63	* 800901340
16AWG-26AWG	לוחץ פינים HDC-ל דגם	רצ"ט	WEIDMUELLER	HTF RSV16	800901356

\* ניתן לקבל דגם גם ל-4.8 מ"מ, 2.8 מ"מ.



HTG58/59



13645



13644



### לוחצי מחברי קואקס

תחום לחיצה / ממ"ר	סוג לחיצה	מנגנון	יצרן	דגם	מק"ט
RG58/59	למחברי קואקס	רצ"ט	מהמזרח	JCS-35A-20	13640
RG62/6	למחברי קואקס	רצ"ט	מהמזרח	JCS-35A-24	13642
RG59/RG6	למחברי קואקס	רצ"ט	מהמזרח	HT-H518A	13644
RG59/6/11	למחברי קואקס	רצ"ט	מהמזרח	SH-1M1	13645
RG58,59,62,71	למחברי קואקס	רצ"ט	WEIDMUELLER	HTG58/59	800901202



### נועץ למהדקי "קרונה"



13409



14372



8424

תאור	מק"ט
נועץ וחותר למהדקי קרונה	13409
נועץ קרונה	14372
מכשיר נועץ קרונה מקורי KRONA LSA	8424



8422

תאור	מק"ט
פס קרונה LSA תקני - "מתנתק"	8422
יחידת סימון לפס קרונה תוצרת גרמניה	8423



TG-009



TG-008

### מותח חבקים

תאור	מק"ט
מותח חבקים מתכתי TG-008 לחבקים רוחב 2.2-4.8 מ"מ	7510
מותח חבקים TG-009 לחבקים רוחב 3.6-9.0 מ"מ	7511

**לוחץ תקעי תקשורת**



תאור	מק"ט
לוחץ, חותך ומקלף ל: RJ-45, RJ-11, RJ-12 דגם: ARS-486	13429
לוחץ RJ-45/11	14376

**מספרי חשמלאים**



תאור	מק"ט
מספרי חשמלאים חיתוך לחוטי חשמל אורך 140 מ"מ	14338

**מספרי קומבי נירוסטה**

תאור	מק"ט
מספרי קומבי נירוסטה - הדגם המקורי עם הידיות השחורות	14010



**חותכי כבלים ידניים "תוכי" חברות גרמניות**

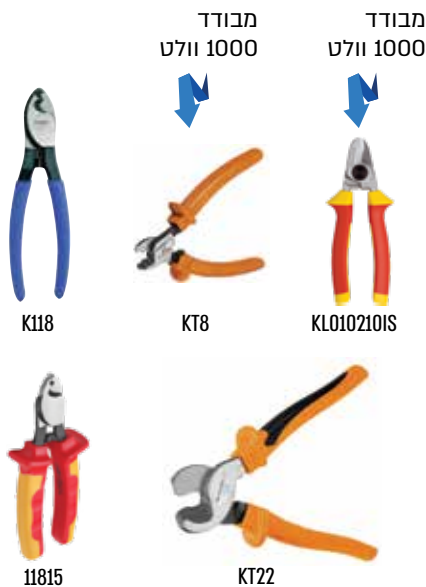

מק"ט	דגם	קוטר חיתוך/ מ"מ	אורך/ מ"מ	יצרן
14025	K118	12	165	KLAUKE
800900265	KT8	8	165	WEIDMUELLER
800900266	KT12	12	215	WEIDMUELLER
800115783	KT22	22	245	WEIDMUELLER
5102101	KL010210IS	25	210	KLAUKE
14336	11815	6	160	מהמזרח



**חותכי כבל תוכי תוצרת יפן - TTC המקורי**

מבודד 1000 וולט



תאור	דגם	מק"ט
חותך כבל תוכי 6" עם בידוד עבה המקורי מיפן אורך 150 מ"מ	TTC CA-22G	13667
חותך תוכי 6" צהוב המקורי מיפן אורך 150 מ"מ	TTC CA-22	13668
חותך תוכי 8" צהוב המקורי מיפן אורך 200 מ"מ	TTC CA-38	13669
חותך צד קפיצי 125 מ"מ צהוב המקורי מיפן	TTC PN125	13665



TTC המקורי

King **TTC**

חותכי כבל תוכי



FC-125 TTC | **13675**



TTC KRP150 | **13673**



TTC PG160 | **13672**



TTC CA-22S | **13671**



PW312DG TTC | **13679**



TTC TM02 | **13678**



PM120 TTC | **13677**



MN-115 TTC | **13676**



CA-60 | **13686**



PW302DG | **13685**



TTC MR-120 | **13683**



TTC MR115 | **13681**



PN-150 TTC | **13680**

**חותכי כבלים ידניים "תוכי" דגמי טיוואן**



מק"ט	דגם	קוטר חיתוך/ מ"מ	אורך/מ"מ	יצרן
13662	CC22	6	165	מהמזרח
13664	CC-38	8	210	מהמזרח
13666	CC-60	12	235	מהמזרח

**חותכי כבלים ידניים דגמי טיוואן**



מק"ט	תאור
13658	דגם LK125 קוטר חיתוך 15 מ"מ נחושת ואלומיניום ל-125 מ"מ
13659	דגם LK250 קוטר חיתוך 30 מ"מ נחושת ואלומיניום ל-250 מ"מ
13660	דגם LX500 קוטר חיתוך 50 מ"מ נחושת ואלומיניום ל-500 מ"מ

**חותכי כבל ידניים דגמי קלאוקה גרמניה**



מק"ט	דגם	קוטר חיתוך/ מ"מ	אורך/מ"מ	יצרן
14020	K100	14	280	KLAUKE
14021	K101/1	26	600	KLAUKE
14035	K105/1*	26	350/520*	KLAUKE
14023	K101/2	38	600/930	KLAUKE
14034	K130	30	600	KLAUKE
14032	K150	50	810	KLAUKE

\* דגם טלסקופי

**חותך תילי פלדה**



SCC-200

מק"ט	דגם	קוטר חיתוך/ מוט פלדה/ מ"מ	קוטר חיתוך/ חוט/ מ"מ	אורך/ מ"מ	משקל ק"ג	יצרן
14008	SCC-200	9	12	600	1.8	TAIWAN

**טבלת התמצאות לבחירת חותכים - את דגם החותך יש לבחור לפי הקוטר החיצוני**

קוטר חיצוני	כבל נחושת	3x25+16	3x35+16	3x50+25	3x70+35	3x95+50	3x120+70	3x150+70	3x185+95	3x240+120
22	22	24	28	32	37	41	44	50	56	
קוטר חיצוני	כבל חד גידי	1x50	1x70	1x95	1x120	1x150	1x185	1x240	1x300	
13	15	17	19	21	23	26	28			

### חותכים לכבלי נחושת ואלומיניום מנגנון רצ'ט



K3

KT45R



דגם מהמזורח הסכני

תאור	קוטר חיתוך / מ"מ	דגם	מק"ט
	30	XLJ-D-240	13670
דגם קומפקטי גרמני	35	K3	33090
דגם קומפקטי עבודה ביד אחת	45	KT45 R	800920204
חותך רצ'ט עם ידיות נשלפות	52	J52	152089
מומלץ לכבל מקס 4x120	52	K4	44090
דגם HEAVY DUTY	52	KS52	52090
דגם HEAVY DUTY	60	KS62HD	162090
חותך רצ'ט עם ידיות נשלפות	70	J75	152090
דגם גרמני לכבלים גדולים במיוחד	80	KT 80	80090



דגמים גרמניים



K4



KS52



KT80



KS62HD



J52



J75

### חותכים מיוחדים מנגנון רצ'ט תוצרת BEKU



DT 75



FS-40



דגמים גרמניים

יצרן	תאור	דגם	מק"ט
BEKU	לכבלי תקשורת רכים עד קוטר 75 מ"מ (דגם בזק)	DT 75	75090
BEKU	חותך רצ'ט לפסי נחושת גמישה עד 40x6	FS-40	77090

### טבלת התמצאות לבחירת חותכים - את דגם החותך יש לבחור לפי הקוטר החיצוני

3x240+120	3x185+95	3x150+70	3x120+70	3x95+50	3x70+35	3x50+25	3x35+16	3x25+16	כבל נחושת
56	50	44	41	37	32	28	24	22	קוטר חיצוני
1x300	1x240	1x185	1x150	1x120	1x95	1x70	1x50	כבל חד גידי	קוטר חיצוני
28	26	23	21	19	17	15	13		





ES32ML

ESM50 ISM



EZ-85C



ESG50L



ES65L



ES85L



ES105L



חותכי כבלים חשמליים עם מצבר נטען

יצרן	תאור	דגם	מק"ט
Klauke	קוטר חיתוך 32 מ"מ ראש פתוח מספריים	ES32ML	13131
Klauke	קוטר חיתוך 50 מ"מ, ראש סגור גיליוטינה	ESG50L	13168
Klauke	קוטר חיתוך 50 מ"מ ראש פתוח מבודד 1000 ו'	ESM50 ISM	13132
Klauke	קוטר חיתוך 65 מ"מ, ראש פתוח מספריים	ES65L	13130
Klauke	קוטר חיתוך 85 מ"מ, ראש פתוח מספריים	ES85L	13128
Klauke	חותך נטען קוטר חיתוך 105 מ"מ, ראש פתוח מספריים	ES105L	132260
Klauke	חותך דגם ES65 RMC CFM עם שלט להפעלה מרחוק	ES65 RMC CFM	13143
KuDos	BOSCH 4A 18V חותך חשמלי קוטר 50 מ"מ סוללה	KCV-50	14070
BETA	חותך נטען 85 מ"מ כולל מזוודה, מטען וסוללה	EZ-85C	131288











טבלת התמצאות לבחירת חותכים - את דגם החותך יש לבחור לפי הקוטר החיצוני

3x240+120	3x185+95	3x150+70	3x120+70	3x95+50	3x70+35	3x50+25	3x35+16	3x25+16	כבל נחושת
56	50	44	41	37	32	28	24	22	קוטר חיצוני
1x300	1x240	1x185	1x150	1x120	1x95	1x70	1x50		כבל חד גידי
28	26	23	21	19	17	15	13		קוטר חיצוני

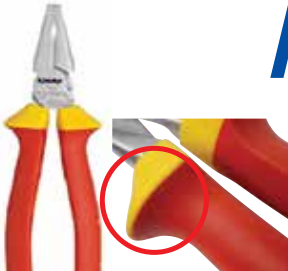

# יתרונות הכלים שלנו על המתחרים

<p>4</p>  <p>✓ נקודות מניעת החלקת הכלי ממשטח שיפועי</p>	<p>3</p>  <p>✓ כרית הגנה על הידית במקרה של נפילת הכלי לריצפה</p>	<p>2</p>  <p>✓ נעימת מצב בכל נקודה ✓ כוון מפתח רצ'ט ✓ בידוד 1000 וולט ✓ נקודות אחיזה משוננות</p>	<p>1</p>  <p>✓ עיצוב מיוחד חדשני לשיפור יכולת החיתוך ✓ תוספת 19% באורך עם חיסום מיוחד המסוגל לחיתוך מיתרי פסנתר ✓ חיסום מתכת לדרגת חוזק גבוהה (חיסום שמו)</p>
<p>8</p>  <p>✓ ראש הקשה</p>	<p>7</p>  <p>✓ בליטה המונעת פתיחת קשת חשמלית מהחלק המתכתי אל היד</p>	<p>6</p>  <p>✓ מבנה להב מיוחד השומר על מיקום הגיד הנחתך במרכז בזמן החיתוך</p>	<p>5</p>  <p>✓ תכנון ארגומטרי של הידיות, לאחר סקר שווקים יסודי נבחר העיצוב והחומר לידיית</p>
<p>10</p>  <p>✓ נקודות מניעת החלקת הכלי ממשטח שיפועי</p>	<p>9</p>  <p>✓ קדח לשימוש עם ידית עזר</p>		

**פליירים מבודדים**



KL020165IS



KL050205IS

משקל	אורך / מ"מ	תאור	דגם	מק"ט
200	165	<b>Klauke</b> 1000V 165 פלייר אורך 165	KL020165IS	5201651
255	180	<b>Klauke</b> 1000V 180 פלייר אורך 180	KL020180IS	5201801
215	205	<b>Klauke</b> 1000V 205 פלייר אף ארוך אורך 205	KL050205IS	5502051
	210	<b>Klauke</b> 1000V מ"מ מבודד 210 פלייר אורך 210	KL020205IS	5502053
215	205	<b>Klauke</b> שפיץ פלייר מכופף גרמני	KL055205IS	5502052
	160	פלייר מבודד 1000 וולט 6"	10216	14302
	180	פלייר מבודד 1000 וולט 7"	10218	14306
	200	פלייר מבודד 1000 וולט 8"	10220	14310
	160	שפיץ פלייר 1000 וולט ישר 6"	10416	14314
	200	שפיץ פלייר 1000 וולט אף ארוך מכופף 8"	10620	14318
	200	שפיץ פלייר אף ארוך מבודד 1000 וולט 8"	10420	14319
	160	פלייר 160 מ"מ אורך אף שטוח מבודד 1000V	V38156	14309



10216/  
10220



10416



10620



10816



10818

**קטרים מבודדים**



KL045180IS



KL040145IS



10816 / 10818

משקל	אורך / מ"מ	תאור	דגם	מק"ט
160	145	<b>Klauke</b> קטר אורך 145 1000 וולט	KL040145IS	5401451
220	160	<b>Klauke</b> קטר אורך 160 1000 וולט	KL040160IS	5401601
285	180	<b>Klauke</b> קטר כח אורך 180 1000 וולט	KL045180IS	5451801
	160	קטר דיאגונאלי מבודד 1000 וולט 6"	10816	14322
	180	קטר דיאגונאלי מבודד 1000 וולט 7"	10818	14326

**פליירים**



KL070250G

משקל	אורך / מ"מ	תאור	דגם	מק"ט
300	250	פלייר משאבות	KL072250G	5722502
530	300	פלייר משאבות	KL072300G	5723002



KL040145



KL045180

**Klauke**  
A Textron Company

### קטרים

אורך / אורך מ"מ / כללי	קוטר חיתוך/ מ"מ	דגם	מק"ט
255	180	קטר אורך 180	KL040180 5401800
280	180	קטר כח אורך 180	KL045180 5451800
310	200	קטר כח אורך 200	KL045200 5452000

### מטר מקצועי



תאור	דגם	מק"ט
מטר כרום מקצועי 7.5 מטר כולל קצה מגנטי עם כיסוי מגן מגומי להב פלדה 25 מ"מ רוחב / 0.12 מ"מ עובי מצופה ניילון שיטה מטריית בלבד		14387

### כלי עבודה מיוחדים 1000V



KL545



KL060160IS



KL060210IS



11416



KL642HK



14332

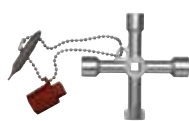

CS4



14338

תאור	דגם	מק"ט
<b>Klauke</b> סכין כבל מעוגלת עם כפתור מיוחדת לחירוף אורך	KL642HK	5064200
<b>Klauke</b> מספרי חיתוך לנחושת, פלסטיק ועור איכותיות	KL545	5005450
<b>Klauke</b> חותך תוכי 25 מ"מ עד חוט 70 מ"מ מבודד	KL010210IS	5102101
<b>Klauke</b> מקלף פלייר עם בורג כוונון 10 מ"מ מבודד	KL060160IS	5506016
מקלף פלייר עם בורג כוונון חוטים 1000 וולט אורך 165 מ"מ	11416	14330
סכין כבלים מבודד 1000 וולט אורך 155 מ"מ	51416	14332
מספרי חשמלאים חיתוך לחוטי חשמל אורך 140 מ"מ	140M	14338
מפתח צלב לארונות חשמל עם 4 פרופילים ומברג	CS4	24112894

**טסטרים תוצרת גרמניה**

מק"ט	תאור	מבנה	מתח	דגמים גרמניים
24111280	טסטר סימקו בינוני <b>cimco</b>	להב 3X65 אורך כללי 140	120-250VAC	
24111288	טסטר סימקו גדול <b>cimco</b>	להב 3.5X100 אורך כללי 190	120-250VAC	
24111290	טסטר סימקו אדום גדול <b>cimco</b>	להב 3.5X14 אורך כללי 190	125-250VAC	
5190731	טסטר גרמני גדול <b>Klauke® Heavy Duty</b> A Textron Company	להב 73X3 אורך כללי 145	150-250VAC	
14362	טסטר דגם 70710 מהמזרח	להב 105X3.5 אורך כללי 190	125-250VAC	
70710				

**מברג שטוח - מברגים מבודדים 1000V תוצרת **Klauke®****  
A Textron Company

מק"ט	דגם	מידה	רוחב קצה	אורך	ידית
5100251	KL1007525IS	2,5 x 0,4	2.5	75	68 x 20
5100301	KL10010030IS	3,0 x 0,5	3	100	68 x 20
5100351	KL10010035IS	3,5 x 0,6	3.5	100	68 x 20
5100401	KL10010040IS	4,0 x 0,8	4	100	80 x 25
5125551	KL10012555IS	5,5 x 1,0	4.5	125	99 x 34
5150651	KL10015065IS	6,5 x 1,2	5.5	150	99 x 34
5175801	KL10017580IS	8,0 x 1,2	7	175	105 x 39



**מברגי בולדוג לא מבודדים**



מק"ט	תאור
5100249	מברג בולדוג שטוח 6.51.2X38 אורך כללי 95 מ"מ
5100250	מברג בולדוג שטוח 5.51.0X38 אורך כללי 95 מ"מ
5110400	מברג בולדוג פיליפס PH1 אורך כללי 95 מ"מ
5110405	מברג בולדוג פיליפס PH2 אורך כללי 95 מ"מ



**מברג מבודד תוצרת גרמניה**

מק"ט	תאור	דגמים גרמניים
24117704	מברג גרמניה מבודד 4.0X100	
24117703	מברג גרמניה מבודד 3.5X100	

### Weidmüller

### מברגים מבודדים 1000V תוצרת



תאור	מק"ט
מברג מבודד 1000 וולט SDI 0.4X2.5X75	800900837
מברג מבודד 1000 וולט SDI 0.5X3.0X100	800900838
מברג מבודד 1000 וולט SDIS 0.8X4.0X100	800274982
מברג מבודד 1000 וולט SDI 1.0X5.5X125	800274985
מברג מבודד 1000 וולט SDI 0.4X2.0X60	800920569



Weidmüller



### מברגים לא מבודדים שטוחים

דגם	מק"ט
SD 0.4X2.5X60	800903716
SD 0.4X2.5X75	800900903
SD 0.5X3.0X80	800900832
SD 0.6X3.5X100	800900833
SD 0.6X3.5X200	800901011
SD 0.8X4X100	800900834
SD 0.8X4.5X125	800900902
SD 1.0X5.5X150	800900835
SD 1.0X6.5X150	800900901

### Klauke

A Textron Company

### מברגים פיליפס - מברגים מבודדים 1000V תוצרת



ידית	אורך	רוחב קצה	מידה	דגם	מק"ט
90 x 29	80	5	PH 1	KL110PH1IS	5110411
99 x 34	100	6	PH 2	KL110PH2IS	5110421
105 x 39	150	8	PH 3	KL110PH3IS	5110431

### מברגים מבודדים איכותיים במחירים אטרקטיביים



תאור	מק"ט
75*2.5*0.4 מ"מ 1000 וולט	14253
75*2.5*0.4 מ"מ	14350
100*3*0.5 מ"מ	14351
100*3.5*0.6 מ"מ	14352
100*4.0*0.8 מ"מ	14353
125*5.5*1.0 מ"מ	14354
150*6.5*1.2 מ"מ	14355
PH0*60MM פיליפס	14356
PH1*80MM פיליפס	14357
PH2*100MM פיליפס	14358
PH3*150MM פיליפס	14359

**Weidmüller** 

**מברגים פיליפס מבודדים**



תאור	מק"ט
מברג פיליפס אורך 60 PH0	800900847
מברג פיליפס אורך 80 PH1	800900848
מברג פיליפס אורך 100 PH2	800900849
מברג פיליפס אורך 150 PH3	800900850
מברג פיליפס אורך 60 מבודד (1000 וולט) PH0	800900856
מברג פיליפס אורך 80 מבודד (1000 וולט) PH1	800900857
מברג פיליפס אורך 100 מבודד (1000 וולט) PH2	800900858
מברג פיליפס מבודד (1000 וולט) PH3	800900859

**Klauke**  
A Telectron Company

**מברגים פיליפס - לא מבודדים**



תאור	מק"ט
מברג לא מבודד פיליפס PH1	5140100
מברג לא מבודד פיליפס PH2	5140102

**Klauke**  
A Telectron Company

**מברגים פוזיטריב - מברגים מבודדים 1000V**



מק"ט	דגם	מידה	רוחב קצה	אורך	ידית
5120411	KL120PZ1IS	PZ 1	5	80	90 x 29
5120421	KL120PZ2IS	PZ 2	6	100	99 x 34
5120431	KL120PZ3IS	PZ 3	8	150	105 x 39

**Klauke**  
A Telectron Company

**מברגים וביטים פלוס מינוס לח"א - מבודדים 1000V**



מק"ט	דגם	מידה	רוחב קצה	אורך / ביטים	ידית
5130851	KL130PM1IS	Z1	5	80	90 x 29
5131051	KL130PM2IS	Z2	6	100	99 x 34
5131041	KL23073PM1	Z1	5	73	ביטים
5131052	KL23073PM2	Z2	6	73	ביטים

### מפתח שוודי מבודד



תאור	מק"ט
מפתח שוודי מבודד 1000 וולט אורך 200 מ"מ	40620
מפתח שוודי מבודד 1000 וולט אורך 250 מ"מ	40625

### בוקסה ראש אלן מבודדת 1000 וולט הינע 1/2 אורך 120 מ"מ



מידה	מק"ט
4 מ"מ	41804
5 מ"מ	41805
6 מ"מ	41806
8 מ"מ	41808
10 מ"מ	41810



### ידית רצ'ט מבודדת

תאור	מק"ט
ידית רצ'ט מבודדת 1000 וולט אורך 250 מ"מ הינע 1/2	42212

### מאריך מבודד 1000 וולט הינע 1/2



תאור	מק"ט
מאריך מבודד 1000 וולט אורך 125 מ"מ הינע 1/2	42401
מאריך מבודד 1000 וולט אורך 250 מ"מ הינע 1/2	42402

### בוקסה מבודדת 1000 וולט הינע 1/2



מידה	מק"ט	מידה	מק"ט
19 מ"מ	41419	10 מ"מ	41410
21 מ"מ	41421	11 מ"מ	41411
22 מ"מ	41422	12 מ"מ	41412
24 מ"מ	41424	13 מ"מ	41413
27 מ"מ	41427	14 מ"מ	41414
30 מ"מ	41430	16 מ"מ	41416
32 מ"מ	41432	17 מ"מ	41417
		18 מ"מ	41418



**מכונה לקילוף וחיתוך חוטים אוטומטית - דגם קומפקטי**

תאור	מק"ט
מכונה לקילוף וחיתוך חוטים אוטומטית - דגם קומפקטי	14090



**מכונות אוטומטיות ללחיצה וקילוף סופיות חוט תוצרת גרמניה**

מידה	מק"ט
CRIMPFIX R אוטומטית קילוף ולחיצה עד 2.5 מ"מ	800902850
CRIMPFIX R VARIO דגם חדש עד 2.5 מ"מ	800258000



CRIMPFIX R



CRIMPFIX R VARIO

**סופיות חוט על תוף תואם CRIMPFIX**

מק"ט	חתך / מ"מ	דגם	צבע	כמות באריזה
800900586	0.5	H0.5/14 D	לבן	5000
800900590	0.75	H0.75/14T	תכלת בהיר	5000
800900588	1.0	H1.0/14D	אדום	5000
800900589	1.5	H1.5/14D	שחור	5000
800900585	2.5	H2.5/14D	כחול	3000



H0.75/14T

**מקלפי חוטים אוטומטיים**

תחום/מ"מ	תאור	דגם	מק"ט
0.08 - 10	מקלף אוטומטי מקצועי לחוטים עם חיתוך חדש עד 10 מ"מ	STRIPAX	800900500
6 - 16	מקלף אוטומטי מקצועי לחוטים עם חיתוך	STRIPAX 16	800900561
0.5-6	מקלף סטרינגים איכותי	HS-700B	13641
0.5 - 2.5	מכשיר משולב לחיתוך קילוף ולחיצת סופיות חוט הזנה של סופיות חוט מבודדות במחסנית. סופיות מיוחדות במחסנית מ-0.5 עד 2.5	STRIPAX PLUS	800902000
	מכשיר משולב לחיתוך וקילוף - מיועד לתעשייה הסולארית	MULTI-STRIPAX PV	800119049



STRIPAX PLUS



HS-700B



STRIPAX

### מקלפי כבלים



AM 25

AM 35

KL740828

AM 12

AM16

JOKARY27

15023

AM-X

14374



CST

קסטות



WS108

KL060160IS

PS-2/3

11416

HS-D2

תחום/מ"מ	תאור	דגם	מק"ט
8-28	<b>Klauke</b> A Textron Company מקלף כבלים עם להב מסתובב - JOKARI דגם	KL740828	15027
4.5 - 25	<b>Weidmüller</b>	AM25	800900154
25 - 36	מקלף כבלים	AM35	800900108
0.5-12.5	מתאים לכל סוגי הכבלים חיתוך עד 4 מ"מ 0.5 - 12.5 מ"מ אפשרות לכיוון רציף של אורך הקילוף 3.2 עד 17 מ"מ	AM 12	800903006
6 -17	מקלף כבלים, עומק חיתוך 0.8-2.5 מ"מ	AM16	800920419
	מקלף בידוד לכבלים בעל קוטר הגדול מ-25 מ"מ, עובי בידוד מקסימלי 5 מ"מ, חיתוך היקפי ואורכי. מכיל שני להבים מתחלפים	AM-X	800262572
4.5 - 25	מקלף כבלים תואם מטיוואן ל-AM25	RCS0425	15029
	מקלף כבלים תואם JOKARI 27 לקוטר 28 מ"מ	27	14374
	<b>JOKARI</b> original מקלף כבל ג'וקרי JOKARI מקורי	JOKARY27	15021
	סכין רזרבית למקלף JOKARI מקורי		15023

### מקלף לכבלי קואקס

תאור	דגם	מק"ט
מקלף לכבלי קואקס - ללא קסטת   מקלף מיוחד לקואקס וכבלי תקשורת מסוככים   ע"י שימוש בקסטות להבים שונות ניתן להגדיר את אורכי וקוטרי הקילוף	CST	800903050
קסטת 3 להבים ירוקה		800903200
קסטת 2 להבים אדומה		800903204

### מקלפים ידניים לחוטים

תאור	דגם	מק"ט
מקלף חוטים קטן עם בורג כיוון כולל קטר	WS108	15062
<b>Klauke</b> A Textron Company מקלף פלייר עם בורג כיוון 10 מ"מ מבודד 1000 וולט	KL060160IS	5506016
מקלף וחותר חוטים עד 1.5 מ"מ	PS-2	13682
מקלף וחותר חוטים עד 6 מ"מ	PS-3	13684
מקלף פלייר עם בורג כיוון חוטים 1000 וולט	11416	14330
מקלף עד 6 מ"מ + לוחץ ני"כ אדום כחול צהוב וחותר	HS-D2	13643

ביטים

מק"ט	תיאור פריט
14164	ביט TORKS T30 אורך 120 מ"מ
14167	ביט TORKS T10 אורך 50 מ"מ
14170	ביט TORKS T15 אורך 50 מ"מ
14173	ביט TORKS T20 אורך 50 מ"מ
14176	ביט TORKS T25 אורך 50 מ"מ
14179	ביט TORKS T27 אורך 50 מ"מ
14182	ביט TORKS T30 אורך 50 מ"מ
14188	ביט DRUWALL 2 אורך 50 מ"מ
14110	ביט PH1 אורך 25 מ"מ
14113	ביט PH2 אורך 25 מ"מ
14185	מתאם מגנטי לביטים אורך 100 מ"מ
14194	מתאם לביטים שחרור מהיר אורך 75 מ"מ
14197	מתאם לביטים שחרור מהיר אורך 75 מ"מ
14191	מתאם עם פוטר אוטומאטי 0.5-6.5 מ"מ



מק"ט	תיאור פריט
14128	ביט PH2 אורך 150 מ"מ
14116	ביט PH1 אורך 150 מ"מ
14119	ביט PH2 אורך 50 מ"מ
14122	ביט PH1 אורך 100 מ"מ
14125	ביט PH2 אורך 100 מ"מ
14131	ביט TORKS T10 אורך 50 מ"מ
14134	ביט TORKS T15 אורך 50 מ"מ
14137	ביט TORKS T20 אורך 50 מ"מ
14140	ביט TORKS T25 אורך 50 מ"מ
14143	ביט TORKS T27 אורך 50 מ"מ
14146	ביט TORKS T30 אורך 50 מ"מ
14149	ביט TORKS T20 אורך 50 מ"מ
14152	ביט TORKS T10 אורך 75 מ"מ
14155	ביט TORKS T15 אורך 120 מ"מ
14158	ביט TORKS T20 אורך 120 מ"מ
14161	ביט TORKS T25 אורך 120 מ"מ

### סט מברגים



SDIS 2,5-5,5/PH1/2



KL301IS



KL361



14340



14342

תאור	דגם	מק"ט
Weidmüller  סט מברגים מבודד	SDI SET S2.5-5.5/PH1/2	800274975
Weidmüller  סט מברגים ללא בידוד	SD SET S2.5-5.5/PH1/2	800274920
Klauke  סט מברגים מבודדים 1000 וולט כולל 12 חלקים ובודק מתח ללא מגע	KL301IS	5003001
Klauke  סט בוקסות וביטים כולל מפתח רצ'ט וראש מברג כולל ראש מברג, ראש מפתח רצ'ט ומאריך, 16 ביטים, 7 בוקסות	KL361	5003600
סט 6 מברגים 1000 וולט 38013 - שטוח 3/4/5.5 - PH1/PH2 וטסטר		14340
סט מברגים 12 חלקים ראש ומברגים מתחלפים מבודד 1000 וולט		14342



מברגי מומנט וביטים



מברג מומנט (טורק) להידוק מהדקים

תאור	מק"ט
מברג מומנט טורק למהדקים DMS manual 0.5-1.7 nm	800991837
מברג מומנט טורק למהדקים DMS manual 2.0-8.0 nm	800991838
ביט מתאם לביטים למברגי מומנט WK 1 4	800920251
ביט למברג מומנט WK S 0.4X2.5 max 0.6 NM	800991852
ביט למברג מומנט WK S 0.5X3.0 max 0.6 NM	800991853
ביט למברג מומנט WK K PH 0 max 0.9 NM	800991857
ביט למברג מומנט WK S 0.6X3.5 max 1.1 NM	800991854
ביט למברג מומנט WK S 0.8X4.0 max 2.5 NM	800991855
ביט למברג מומנט WK S 1.0X5.5 max 3.8 NM	800991856
ביט למברג מומנט WK K PH 1 max 3.8 NM	800991858
ביט למברג מומנט אורך 175 מ"מ WK K PZ1 עד 3.8 NM	800991861
ביט למברג מומנט WK K PH 2 max 5.5 NM	800991859
ביט למברג מומנט אורך 175 מ"מ WK K PZ2 עד 5.5 NM	800991862

מקלפים מתח גבוה



דגם	תאור	מק"ט
PAD 12-16 A	מכשיר לקילוף מעטה חיצוני של כבל XLPE חד גידי קוטר: 10-45 מ"מ	15042
PINCE PG3 MB	 מקלף פוליאתילן לבן מ"ג 14-40 מ"מ	222198
BRMrd1	 מקלף פוליאתילן לבן מ"ג 14-40 מ"מ	222199
CWB/18-60-FEP	 מקלף חצי מוליך מ"ג 18-60 מ"מ	222200
ASC 25 R1	 מכשיר קילוף חצי מוליך כבל מ"ג MM 14-40	222644



PAD 12-16 A

דגם	תאור	מק"ט
FH-1630-S-BN38	 ראש מבער 38 מ"מ - סט שלם	222600



BRMrd1



CWB/18-60-FEP



FH-1630-S-BN38

### סט לעבודה על פסי צבירה - משאבה, מכופף, מנקב וחותר מסילות

תאור	דגם	מק"ט
משאבה חשמלית הדראולית להפעלת ראשי לחיצה חיתוך וניקוב כולל שלט וצינור לחץ גבוהה לחץ 700 bar	CTE 25 AS	13900
ראש מנקב SH-70 + סט פנצ'ים (4 יח') מידות 6/8/10/12 מ"מ	SH-70	13902
ראש לחיתוך פסי צבירה   כוח 20 טון   מתאים לפסי צבירה 10X200 מ"מ   משקל 25.5 ק"ג   להפעלה ע"י משאבה הדראולית   דגם CTE 25AS או דומה	CWC-200V	13904
ראש מכופף דגם משופר, כוח 22 טון / 12   215KN מ"מ עובי   לחץ מקסימלי 700 בר   גובה 360 מ"מ   משקל 15.8 ק"ג   ניתן להפעלה באמצעות כל משאבה הידראולית	DBBN120	13907



CWC-200V



SH-70



CTE 25 AS



DBBN120

### מנקבים ל-SH70

תאור	מק"ט
פאנצ' ל-SH70 מידה 6 מ"מ	13908
פאנצ' ל-SH70 מידה 8 מ"מ	13909
פאנצ' ל-SH70 מידה 9 מ"מ	13911
פאנצ' ל-SH70 מידה 10 מ"מ	13906
פאנצ' ל-SH70 מידה 11 מ"מ	13905
פאנצ' אובלי ל-SH70 מידה 11*19	13910
פאנצ' ל-SH70 מידה 12 מ"מ	13901
פאנצ' ל-SH70 מידה 14 מ"מ	13903
פאנצ' ל-SH70 מידה 16 מ"מ	13914
טבעת ל-SH70 להחזקת פאנצ'ים	13916

### המכונה המתקדמת בעולם לחיתוך, כיפוף, ניקוב לפסי צבירה



- 3 רמות אבזור שונות של המכונה.
- חיתוך גודל פס מירבי 160X12 מ"מ.
- אלגוריתמי שליטה חדשים המבטיחים דיוק ובטיחות מירביים.
- מסך מגע רזולוציה גבוהה בעל תאורת לד.
- צבת מתכווננת 5-12 מ"מ בעלת קצוות מונעי שריטות.
- ספק כוח 400V 50Hz, 1.4KV / 230\*3.
- ממדי המכונה 1400X850X1420 מ"מ.
- אפשרויות חירור למספר קטרים עגולים ואובליים.

**חותך ומנקב מסילות**



VSI-110XC



כלי לניקוב וחיתוך מסילות DIN | מתאים ל 5 פרופילים של מסילות | כולל סרגל מידה ומעצור | ניקוב חורים בגודל 8.8X5 מ"מ

תאור	דגם	מק"ט
חותך תעלות חיווט ידני	VSI-110XC	13650
כלי לניקוב וחיתוך מסילות DIN   מתאים ל 5 פרופילים של מסילות   כולל סרגל מידה ומעצור   ניקוב חורים בגודל 8.8X5 מ"מ	DRCP 559140	13063



DRCP 559140

**חותך תעלות חיווט מפלסטיק**



חותך תעלות GREENLEE

תאור	מק"ט
חותך תעלות חיווט GREENLEE	1412569
מערכת לחיתוך תעלות WBC100	13064

### מהפכה בעולם הניקוב – חסכון זמן ונוחות



מק"ט	תאור
1465998	פנצ' זכר 22.5 מ"מ ל SPEED PUNCH
1465999	פנצ' נקבה 22.5 מ"מ ל SPEED PUNCH
1466001	בורג משיכה לתפס מהיר ל SPEED PUNCH
1466002	תפס נעילה מהירה לפנצ' ל SPEED PUNCH LOCK
1405543	SPEED PUNCH קומפלט 22.5 מ"מ.

\* מתאים לבעלי מכשירים הידראולים מגוון קטרים מ 16.2 עד 64 מ"מ.



### מנקבים זכר ונקבה



מידת ניקוב	PG	מק"ט זכר	מק"ט נקבה	בורג למשיכה
15.2	9	1431969	1432002	3/8"
16.2		1435163	1435162	3/8"
18.6	11	1431970	1432003	3/8"
20.4	13	1431971	1432004	3/8"
22.5	16	1431756	1414722	3/8"
25.4		1435165	1435164	3/8"
28.3	21	1431973	1432006	3/8"
28.3	21	1431757	1406972	3/4"
30.5		1436284	1436279	3/8"
30.5		1460237	1436278	3/4"
32.5		1435169	1435168	3/4"
34.6		1422565	1422565	
37	29	1431975	1432008	3/4"
47	36	1431976	1432009	ארוך 3/4"
49.6		1431760	1404061	ארוך 3/4"
50.8		1435160	1435161	ארוך 3/4"
54	42	1436172	1436173	ארוך 3/4"
60	48	1431978	1432011	ארוך 3/4"

\* בהזמנה ניתן לקבל עד קוטר 143.7 מ"מ

### אבזרים לחיתוך ידני ללא מכשיר



מק"ט	תאור	גודל
1404045	בורג משיכה 3/8"	9.5 X 40
1404040	בורג משיכה 3/4"	19 X 55
1404042	בורג משיכה 3/4" ארוך	19 X 75

### אביזרים למכשיר ניקוב הידראולי



מק"ט	תאור	גודל
1430043	בורג משיכה 3/8"	9.5 X 71
1431872	בורג משיכה 3/4"	19 X 105
14045040	בורג משיכה 3/4"	19 X 137
1433967	מתאם 3/4" לחור 3/8"	
1442827	בורג/מתאם מ-3/8" ל-3/4"	





סט פנצ'ים לנירוסטה

### פנצ'ים מרובעים ופנצ'ים נירוסטה

מק"ט	תאור
1460018	פנצ' מרובע 22.4*22.4
1460019	פנצ' מרובע 46X46
1460171	פנצ' מרובע 68X68
1460174	פנצ' מרובע 92X92
1460235	אום מרכזי לפנצ' מרובע
1460118	ציר לפנצ' מרובע



\* ניתן לקבל פנצ'ים מלבניים ומרובעים בכל מידה בהזמנה מיוחדת.

מק"ט	תאור
1429528	סט פנצ'ים לנירוסטה לעבודות קשות במיוחד. מידות פאנצ'ים: 12.7 / 19 / 25.4 / 30.5 / 31.7 / 38 / 50.8 + 2 ברגי משיכה

\* ניתן לקבל כל מידה וכל פנצ' בנפרד.



### מערכות ניקוב הידראוליות ידניות ורגל



1434233

מק"ט	תאור
1434233	מערכת ניקוב הידראולית ידנית ראש מסתובב כולל 5 פנצ'ים במידות של 16.2/20.4/25.4/32.5/40.5
1434240	מנקב חשמלי נטען עם ראש מסתובב דגם LS50LFLEX כולל מטען מהיר, סוללה 3AH, שני ברגי משיכה, "ספייסר", אדפטור ומזוודה
1460	מנקב הידראולי נטען LS60L בעל גמישות גבוהה עם ראש מסתובב ועצירה אוטומטית
1425097	מנקב הידראולי משאבת רגל - 7625. כולל משאבה, ראש וארגז מתכת (ללא פנצ'ים). כולל ברגי משיכה. כושר ניקוב עד 5"
1415906	מנקב הידראולי, משאבת יד - 7646. כולל משאבה, ראש וארגז פלסטי (ללא פנצ'ים). כולל ברגי משיכה. כושר ניקוב עד 5"



7646



7625



LS60L



LS50LFLEX



סט מקדחי כוס



### סט מקדחי כוס

תאור	מק"ט
arbors + מקדחי מרכז + 60.3 מ"מ קוטר עד PG48,15.9 עד PG9 בקופסאת פלסטיק	1429209

\* ניתן להשיג מקדחי כוס גם ביחידים, מקדחי כוס "בי מטאליים" לחיתוך חורים בפלדה, בדיל, אלומיניום, פיברגלס, עץ ופלסטיק.

\* מגוון נוסף של מקדחי כוס תוצרת METABO ניתן לקנות ביחידים.



### מקדחי כוס עם שיניים מקרביד

תאור	מק"ט
מקדח כוס מיוחד 22.2 מ"מ PG16 עם שיניים מקרביד	14383264
מקדח כוס מיוחד 25.4 מ"מ M25 עם שיניים מקרביד	14383272



מקדח מדורג



סט 3 מקדחים מדורגים



### מקדחים מדורגים

מק"ט	תחום קידוח	מס' דרגות	אורך כללי	קוטר ציר
1434401	3.2- 12.7	13	80	6.4
1434403	4.8 - 22.2	12	85	9.5
1436414	22.2 - 34.9	5	73	9.5
1436020	PG7 - 21	7	90	9.5



7720 דיסק 4.5" לחיתוך ברזל ונירוסטה

7721 דיסק 9" לחיתוך ברזל ונירוסטה

13700 סט 3 מקדחים מדורגים לאימפקט 4-12 / 4-20 / 4-32 מ"מ

13701 מקדח מדורג לאימפקט 4-32 מ"מ



7720



מנקב פרופילי גבס

### מנקב פרופילי גבס

תאור	מק"ט
מנקב פרופילי גבס קוטר חור 22.2 מ"מ	1422280



### כפפות וציוד עזר לכפפות

מק"ט	תאור	מתח עבודה	מתח בדיקה	גודל	CLASS
29630	כפפות לעבודה במתח	500V	2500V	11	00
29636	כפפות לעבודה במתח	1KV	5KV	10	0
29637	כפפות לעבודה במתח	1KV	5KV	11	0
29640	כפפות לעבודה במתח	26KV	30KV	10	3
29641	כפפות לעבודה במתח	26KV	30KV	11	3
29645	כפפות לעבודה במתח	36KV	40KV	11	4
55508	קופסא לאחסון כפפות מתח גבוה				
55510	בודק כפפות פניאומטי				



שרפרף מתח גבוה

### ציוד בטיחות

מק"ט	תאור
55500	בודק מתח 36KV כולל מוט טלסקופי 1,5 מטר
55524	בודק מתח 36KV כולל מוט + זמזם
55502	מערכת קצר למתח גבוה כולל כבלים יתד תופסנים ומוט מבודד בארגז נשיאה ממתכת
55526	מערכת קצר חוץ מ"ג + 3 מוטות באורך 1.5 מ' - 35 מ"מ
55504	מוט חילוץ מתח גבוה, דגם תיקני עם ראש חילוץ מתכתי חזק
55505	תפסן עיגון לקיר עבור מוט חילוץ
55506	שטיח למתח גבוה 1 מטר 5.5 ק"ג
222269	שרפרף מתח גבוה 45KV
55518	קסדת מגן
55512	קסדה 1000V עם מגן פנים איכותי
55520	קסדה 20KV עם מגן פנים
55514	ארון בטיחות לציוד מ"ג 1800X400X200
55516	משקפי מגן
8450	סרט אזהרה אדום-לבן 200 מטר



ארון בטיחות לציוד



55504



מערכת קצר



תפסן עיגון לקיר עבור מוט חילוץ



בודק מתח



שטיח למתח גבוה



סרט אזהרה



משקפי מגן



קסדה 1000KV עם מגן פנים איכותי



מוט חילוץ



קסדה 20KV עם מגן פנים



קסדת מגן



88868



88870



88869

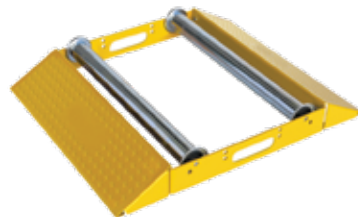

88860



88864



88866



88862



### ציוד עזר לכבלים ותופים

מק"ט	תאור
88868	גלגלת להנחת כבלים מפלדה מגולוונת עם מיסב כדורי מוגן אבק ולכלוך
88860	גלגלת אוניברסלית לתופים עד 250 ק"ג
88862	זוג גלגלות לתופים מפלדה עם גלגלי אלומיניום עד 750 ק"ג
88864	זוג מעמד חמור הידראולי מתכוונן מ 90-55 ס"מ עד 1600 ק"ג
88866	מכשיר הרמה לתופים ע"י מנוף עד 2 טון למחסן כריקה והעמסה
88869	גלגלת משולשת לשוחות מפלדה מגולוונת
88870	מוט מתכוונן 300-500 מ"מ לירידה לשוחה + גלגלת
88871	מוט מתכוונן 500-800 מ"מ לירידה לשוחה + גלגלת
88867	מכשיר הרמה לתופים ע"י מנוף עד 5 טון לפריקה והעמסה



Hydrokat® PLUS



### סטנד נייד עומד לתופים עד 10 טון

מק"ט	תאור	דגם
88904	סטנד הידראולי נייד לתופים עד 10 טון, לתופים בקוטר מקסימלי של 3200 מ"מ ותושבת מיסבית	Hydrokat® PLUS
88905	ציר נושא לסטנד תופים קוטר 76 מ"מ - אורך 2200 מ"מ	107042
88906	מעצור תפס לציר נושא תופים קוטר 76 מ"מ	107034



L400



L501



### מתקן סטנד לפריסת תופי כבל עד חצי טון

מק"ט	תאור	דגם
99501	מתקן סטנד לפריסת תופי כבל למשקלים עד 380 ק"ג מתאים גם לתופים ללא ליבה	L501
99400	מתקן סטנד לפריסת תופי כבל למשקלים עד 500 ק"ג	L400



KSW-E 2000



KSW-E 800



88802



88850



דגמים  
גרמניים

חבל!

**KATIMEX** כננת למשיכת תופי כבל עד 2 טון

מק"ט	תאור
88900	כננת חשמלית וינץ-משיכת כבלים 2 מהירויות כח 20kN (2 טון) דגם KSW-E 2000
88907	כננת חשמלית וינץ-משיכת כבלים 2 מהירויות כח 8kN (800 ק"ג) דגם KSW-E 800
88902	חבל משיכה 16 מ"מ פוליאסטר לכננת חשמלית אורך 150 מטר 48kN
88908	חבל משיכה 8 מ"מ פוליאסטר לכננת חשמלית אורך 150 מטר 14.3kN
88903	דוושת רגל On/Off לכננות משיכה
88901	יתד לקיבוע כננת חשמלית

**שטלבנד מחומר פרלון איכותי (לא ניילון פשוט) עם ראש מתברג עובי 4 מ"מ - שחור**

מק"ט	אורך / מטר	תאור
88810	10	סרט משיכה 10 מטר פרלון
88815	15	סרט משיכה 15 מטר פרלון
88820	20	סרט משיכה 20 מטר פרלון
88825	25	סרט משיכה 25 מטר פרלון
88830	30	סרט משיכה 30 מטר פרלון

**אביזרים לשטלבנדים ניילון**

מק"ט	תאור
88802	סט ראש קצה קפיצי עם לולאה + ראש קצה רגיל לסרט משיכה פרלון

**סרט משיכה 6 מ"מ מצופה PVC**

מק"ט	תאור
88848	סרט משיכה 30 מטר עם תיל ברזל צהוב
88850	סרט משיכה 50 מטר עם תיל ברזל צהוב
88896	סט ראש קצה קפיצי עם לולאה + ראש קצה רגיל לסרט משיכה
88897	ראש קצה עם הברגה חיצונית לסרט משיכה
88898	מוכה לתיקון עבור סרט משיכה

### שטלבנד דגם שבלול מניילון מלוכף לוליני בעל חוזק רב



מק"ט	דגם	אורך / מטר	עובי / מ"מ
15450	L0730T	30	7
15452	L0750T	50	7
15457	ראש קפיצי לשטלבנד שבלול		
15454	שרוול כיסוי פלסטיק לשטלבנד שבלול		



### סרט משיכה ליבה אחת מסולסל במארז שבלול



מק"ט	תאור
15460	סרט משיכה 4.5 מ"מ מסולסל 30 מטר <b>כתום</b>
15462	סרט משיכה 5.2 מ"מ מסולסל 50 מטר <b>צהוב</b>
15463	סרט משיכה 6.7 מ"מ מסולסל 50 מטר <b>ירוק</b>
15465	סרט משיכה 7.5 מ"מ מסולסל 50 מטר <b>כחול</b>
15464	ראש קפיצי למסולסל 4.5 מ"מ
15565	ראש קפיצי למסולסל 5.2 מ"מ



### סרט משיכה מסולסל

מק"ט	תאור
88875	סרט משיכה <b>כתום</b> מסולסל עם ראש מתברג, 15 מטר, 4.5 מ"מ
88877	סרט משיכה <b>צהוב</b> מסולסל עם ראש מתברג, 30 מטר, 4.5 מ"מ
88879	סרט משיכה <b>כחול</b> מסולסל עם ראש מתברג, 50 מטר, 5.2 מ"מ

### שטלבנד חשמלי נטען



מק"ט	תאור
8010	שטלבנד חשמלי נטען כוח משיכה 90 ק"ג - 30 מטר אורך, 6 מ"מ עובי



מוטות השחלה עשויים פיברגלס מיוצרים בשיטה ייחודית המקנה למוט גמישות וחוזק אידיאלי למטרות השחלת כבלים

מוטות 4.5 מ"מ להשחלות עד 80 מטר

מק"ט	אורך / מטר	עובי המוט / מ"מ	מארז	דגם
15417	40	4.5	כננת מתכת	B101-040
15418	60	4.5	כננת מתכת	B101/060
15420	80	4.5	כננת מתכת	B101/080



מוטות רזרביים 4.5 מ"מ

מק"ט	אורך / מטר	עובי המוט / מ"מ	דגם
15832	40	4.5	101/040/01
15834	60	4.5	101/060/01
15835	80	4.5	101/080/01



מוטות 6.7 מ"מ להשחלות עד 100 מטר

מק"ט	אורך / מטר	עובי המוט / מ"מ	מארז	דגם
15400	50	6.7	כננת	B-102/050
15401	60	6.7	כננת	B-102/060
15403	80	6.7	כננת	B102/080
15404	100	6.7	כננת	B-102/100



מוטות רזרביים 6.7 מ"מ

מק"ט	אורך / מטר	עובי המוט / מ"מ	דגם
15407	60	6.7	B102/060/01
15409	80	6.7	B102/080/01
15411	100	6.7	B102/100/01



חדש!

### מוטות 9/11 מ"מ להשחלות עד 300 מטר

מק"ט	אורך / מטר	עובי המוט / מ"מ	מארז	דגם
15419	60	9	כננת גלגלים	B103/060/800
15422	100	9	כננת גלגלים	B103/100/800
15425	120	9	כננת גלגלים	B103/120/800
15428	150	9	כננת גלגלים	B103/150/800
15435	150	11	כננת גלגלים	B104/150/1000
15436	200	11	כננת גלגלים	B104/200/1000
15426	300	11	כננת גלגלים	B104/300/1000

### מוטות רזרביים 9/11 מ"מ



מק"ט	אורך / מטר	עובי המוט / מ"מ	דגם
15442	60	9	B103/060/01
15443	100	9	B103/100/01
15444	120	9	B103/120/01
15445	150	11	B104/150/01
15446	200	11	B104/200/01

### אביזרים לתיקון שטלבנד



מק"ט	תאור
15504	מופה לתיקון אמצע - שטלבנד 4.5 מ"מ
15593	מופה לתיקון אמצע - שטלבנד 6.7 מ"מ
15613	מופה לתיקון אמצע - שטלבנד 9 מ"מ
15614	מופה לתיקון אמצע - שטלבנד 11 מ"מ
15506	ראש קצה עם הברגה חיצונית - שטלבנד 3 מ"מ
15502	ראש קצה עם הברגה חיצונית - שטלבנד 4.5 מ"מ
15595	ראש קצה עם הברגה חיצונית - שטלבנד 6.7 מ"מ
15611	ראש קצה עם הברגה חיצונית - שטלבנד 9 מ"מ
15612	ראש קצה עם הברגה חיצונית - שטלבנד 11 מ"מ
15503	ראש לולאה קטן לשטלבנד 3.5 ו 4 מ"מ
15594	ראש קצה עם הברגה למוט 6.7 כהברגה לראש לולאה גדול
15597	ראש לולאה לשטלבנד 6.7
15598	ראש קפיצי לשטלבנד 6.7 מ"מ
15592	ראש לולאה גדול לשטלבנד 9 ו- 11 מ"מ



### שטלבנדים כננת בעלי מוליך נחושת פנימי לגילוי

אופטימלי להשחלת סיבים אופטיים

מק"ט	תאור
447100	שטלבנד כננת 7 מ"מ - 100 מטר
449150	שטלבנד כננת 9 מ"מ - 150 מטר
4411300	שטלבנד כננת 11 מ"מ - 300 מטר





### גרבי רשת למשיכה

גרבי רשת קלות, לכבלי תקשורת וכבלים קטנים

תאור	מק"ט
גרבי רשת קלה לכבל קוטר 4 עד 6 מ"מ	15525
גרבי רשת קלה לכבל קוטר 6 עד 10 מ"מ	15527
גרבי רשת קלה לכבל קוטר 10 עד 13 מ"מ	15528
גרבי רשת קלה לכבל קוטר 13 עד 16 מ"מ	15529

### גרבי רשת כבדות לולאה אחת, מתהדקות על הכבל בעת המשיכה

תאור	מק"ט
גרבי רשת כבדה לולאה אחת לכבל 10-20 מ"מ	15520
גרבי רשת כבדה לולאה אחת לכבל 20-30 מ"מ	15530
גרבי רשת כבדה לולאה אחת לכבל 30-40 מ"מ	15540
גרבי רשת כבדה לולאה אחת לכבל 40-50 מ"מ	15550
גרבי רשת כבדה לולאה אחת לכבל 50-65 מ"מ	15560
גרבי רשת כבדה לולאה אחת לכבל 65-80 מ"מ	15570
גרבי רשת כבדה לולאה אחת לכבל 80-95 מ"מ	15590

### גרבי רשת 2 לולאות פתוחות בשני הצדדים דבר המאפשר להרכיבן באמצע הכבל ולהעביר את הכבל דרכן

תאור	מק"ט
גרבי רשת כבדה 2 לולאות לכבל 20-30 מ"מ	15532
גרבי רשת כבדה 2 לולאות לכבל 30-40 מ"מ	15542
גרבי רשת כבדה 2 לולאות לכבל 40-50 מ"מ	15552
גרבי רשת כבדה 2 לולאות לכבל 50-65 מ"מ	15562
גרבי רשת כבדה 2 לולאות לכבל 65-80 מ"מ	15572
גרבי רשת כבדה 2 לולאות לכבל 80-95 מ"מ	15582



תופסן מסוג צפרדע לתיילים



תופסן מקבילי לתיילים

### תופסני תייל - לתפיסה ומשיכה של תיילים מפלדה או נחושת להנחת רשת עילית

תאור	מק"ט
תופסן מקבילי לתיילים 16 - 70 מ"מ	41015
תופסן מקבילי לתיילים 35 - 150 מ"מ	41016
תופסן מסוג צפרדע לתיילים 1 - 8 מ"מ	41022
תופסן מסוג צפרדע לתיילים 1 - 12 מ"מ	41024

## סרט תלייה, חבק פלסטי וציוד עזר לכבלים ותופים

### אביזרי תלייה



מק"ט	תאור
78401	סרט תליה רב תכליתי 12 מ"מ - 10 מטר
78400	סרט תליה רב תכליתי 17 מ"מ - 10 מטר
8410	שרשרת לפלורסנטים - 25 מטר באריזה
8412	דיבל בורג מתכת לקיר גבס - 100 יח' בקופסא
8414	וו דגם 103 גודל 50 - 50 יח' בקופסא
8416	וו דגם 103 גודל 60 - 50 יח' בקופסא
8418	דיבל דפיקה 6X40 - 100 יח' בשקית

### חבק פלסטי



מק"ט	תאור
7520	חבק פלסטי לכבלים 1X36-52 מ"מ
7525	חבק פלסטי לכבלים 3X33-46 מ"מ
7530	חבק פלסטי לכבלים 3X40-50 מ"מ
7540	חבק פלסטי לכבלים 1X27-40 מ"מ

### מד אורך כבלים ידני



מק"ט	תאור
24142745	מתאים לקוטר 4-35 מ"מ תחום מדידה עד 9999.9 מטר

# פרק

---

# 03



100  
YEARS

100 שנות נסיון | 100% איכות

# אביזרי חיבור לכבלים



### מהדקי זרם



JBC 16-95/2.5-35    JBC 35-150/35-150    JBC 25-95/25-95

תאור	דגם	מק"ט
מהדק זרם לפנס 1.5-10/10-95	JBC 16-70/1.5-10	17103
מהדק זרם 2.5-35/16-95	JBC 16-95/2.5-35	17106
מהדק זרם 25-95/25-95	JBC 25-95/25-95	17109
מהדק זרם 6-35/35-150	JBC 35-150/6-35	17112
מהדק זרם 35-150/35-150 שני ברגים	JBC 35-150/35-150	17115
מהדק זרם כפול 95-240/95-240 שני ברגים	JBC-95-240/95-240/2	17117

### אביזרי מתיחה

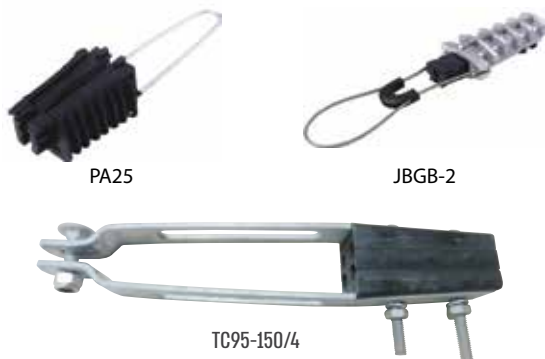

PA25

JBGB-2

TC95-150/4

תאור	דגם	מק"ט
אביזר מתיחה טריזי לתא"מ 4X25 4X35	JBGB-1	17118
אביזר מתיחה טריזי לתא"מ 3X70+54.6+2X25	JBGB-2 (PA1500)	17121
אביזר מתיחה לתא"מ 4X25	PA25	17124
אביזר מתיחה לתא"מ 4X25-4X50	TC16-50/4	17162
אביזר מתיחה לתא"מ 4X70-4X95	TC70-95/4	17164
אביזר מתיחה לתא"מ 4X95-4X150	TC95-150/4	17166

### אביזרי תלייה



F-ALMB

SPC

RA25

BQC12-250

תאור	דגם	מק"ט
אביזר תלייה לתא"מ 3X150+95+2X25	F-ALMB	17127
אביזר תלייה לתא"מ 4X25-4X50	SPC-1	17130
אביזר תלייה לתא"מ 4X95	SPC-2	17133
ערסל תלייה לתא"מ	RA25	17137
תלייה פיג-טייל	BQC12-250	17138

### מחברי לחיצה מבודדים



MJPT

תאור	דגם	מק"ט
מחבר לחיצה מבודד לתא"מ תיל 25 מ"מ	MJPT 25-25	17136
מחבר לחיצה מבודד לתא"מ תיל 35 מ"מ	MJPT 35-35	17139
מחבר לחיצה מבודד לתא"מ תיל 50 מ"מ	MJPT 50-50	17142
מחבר לחיצה מבודד לתא"מ תיל 70 מ"מ	MJPT 70-70	17145
מחבר לחיצה מבודד לתא"מ תיל 95 מ"מ	MJPT 95-95	17148
מחבר לחיצה מבודד לתא"מ תיל 150 מ"מ	MJPTN 150	17152

### גלגלת תלייה

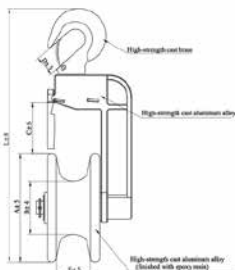

גלגלת RT1

SIZE	A	B	C	D	E	L
RT-1	150	78	60	33	54	355

תאור	מק"ט
גלגלת RT1	17170

שרוול לחיצה נחושת - לפי תקן דין  
46267

מס' היכר	חתך / מ"מ	מק"ט
5	6	17051
6	10	17052
8	16	17053
10	25	17054
12	35	17055
14	50	17056
16	70	17057
18	95	17058
20	120	17059
22	150	17060
25	185	17061
28	240	17062
32	300	17063



נעלי כבל נחושת תקן דין 46235 נחושת  
אלקטרוניטית 99.9% ציפוי בדיל

מס' היכר	חתך / מ"מ	מ"מ חור (קדח בורג) / מ"מ	מק"ט
5	6	6	17005
6	6	10	17006
6	5	10	17094
6	8	10	17040
6	10	10	217007
8	6	16	17081
8	8	16	17008
8	10	16	17039
8	13	16	17080
10	6	25	17090
10	8	25	17010
10	10	25	17011
10	13	25	17009
12	8	35	17041
12	10	35	17012
12	13	35	17042
14	8	50	17089
14	10	50	17043
14	12	50	17013
14	16	50	17082
16	8	70	17017
16	10	70	17044
16	12	70	17016
16	17	70	17091
18	10	95	17083
18	12	95	17084
18	14	95	17018
18	16	95	17045
20	8	120	17092
20	10	120	17021
20	12	120	17085
20	14	120	17020
20	16	120	17046
22	12	150	17022
22	14	150	17086
22	16	150	17047
25	12	185	17026
25	16	185	17025
28	12	240	17087
28	16	240	17028
28	20	240	17088
32	13	300	17033
32	16	300	17032
38	16	400	17036



**שרוול לחיצה רגיל**

מק"ט	חתך / ממ"ר
317050	1.5
317051	2.5
317052	4
317053	6
317054	10
317055	16
317056	25
317057	35
317058	50
317059	70
317060	95
317061	120
317062	150
317063	185
317064	240

**נעלי כבל נחושת רגילות**

מק"ט	חתך / ממ"ר	חור (קדח בורג) / מ"מ
317005	2.5	4
317006	4	5
317007	6	6
317043	6	8
317008	10	6
317030	10	8
317026	10	10
317009	16	6
317027	16	8
317033	16	10
317032	25	6
317010	25	8
317031	25	10
317034	35	6
317028	35	8
317011	35	10
317042	35	13
317035	50	6
317036	50	8
317041	50	13
317012	50	10
317040	70	6
317037	70	8
317013	70	10
317029	70	12
317039	95	8
317038	95	10
317014	95	13
317020	120	10
317015	120	13
317019	150	12
317016	150	16
317021	185	13
317017	185	16
317023	240	13
317018	240	16
317025	300	16

**מחברים למערכות סולאריות Weidmüller**

מק"ט	תאור מוצר
800153067	נקבה פנימי MC4
800153068	זכר פנימי MC4
800153069	כיסוי פלסטיק לנקבה MC4
800153070	כיסוי פלסטיק לזכר MC4
800124299	MC4 כיסוי פלסטי לזכר מיוחד לפנל
800124300	MC4 כיסוי פלסטיק לנקבה מיוחד לפנל
800122287	לוחץ MC4 עם מגביל עומק 2.5-6 ממ"ר רציף
17171	סט מחברים זכר ונקבה למערכת סולארית MC4 תקן TUV
17172	סט מחברי MC4 ל-10 ממ"ר 1500VDC IP67 65A - UL94 V-0
122287	לוחץ MC4 למחברים 2.5-6 ממ"ר

**חותם גילי ופלומבות**

מק"ט	תאור מוצר
13576	לוחץ חותם גילי דגם K26
18250	חותם גילי נחושת 10*4 מ"מ - פלומבה
18251	חוט פלדה לחותם גילי 0.9

### נעלי כבל אלומיניום מובדל (ציפוי בדיל) לחבור לפסי נחושת - תקן דין 46329



מס' היכר	חור (קדח בורג) / מ"מ	חתך / ממ"ר	מק"ט
12	8	16	16928
12	8	25	16950
12	10	25	16929
14	10	35	16930
16	10	50	16932
16	12	50	16933
18	10	70	16934
18	12	70	16951
22	12	95	16936
22	12	120	16938
22	16	120	16939
25	12	150	16940
25	16	150	16952
28	12	185	16942
28	16	185	16953
32	12	240	16955
32	16	240	16944
34	13	300	16946
34	16	300	16945
36	16	400	16948

### שרוול לחיצה אלומיניום - תקן דין 46267



מס' היכר	חתך / ממ"ר	מק"ט
12	16	16961
12	25	16962
14	35	16963
16	50	16964
18	70	16965
22	95	16966
22	120	16967
25	150	16968
28	185	16969
32	240	16970
34	300	16985

### משחה מיוחדת למגע חשמלי



מק"ט	תאור	כמות
17000	משחה מיוחדת למגע חשמלי לחיבור אלומיניום	150 גרם בשפופרת



**נעלי כבל בימטליות אלומיניום נחושת, אלומיניום 99.5, נחושת אלקטרוליטית**



נעל כבל בימטלית

מק"ט	חתך / ממ"ר	חור / בורג	מס' היכר
16981	35	M10	14
16982	50	M12	16
16983	70	M12	18
16995	95	M12	22
16994	95	M16	22
16989	120	M12	22
16996	150	M12	25
16997	150	M16	16
16991	185	M12	28
16998	240	M12	32
16992	240	M16	32
17002	300	M12	34
17003	300	M16	34

**מחבר לחיצה בימטליים לחיבור בין כבלי אלומיניום וכבלי נחושת אלומיניום 99.5, נחושת אלקטרוליטית**



מחבר לחיצה בימטלי

מק"ט	ממ"ר אלומיניום	ממ"ר נחושת
17210	16	10
17212	25	16
17214	35	25
17216	50	35
16986	50	50
17218	70	50
16987	95	50
17219	95	70
17220	120	95
16988	120	150
17223	185	120
17222	185	150
17224	240	185
16990	240	150
17255	300	95
17258	300	150

**שרוול אלומיניום עם פין נחושת**



שרוול אלומיניום פין נחושת

מק"ט	חתך שרוול/ממ"ר	קוטר פין / ממ"ר
16971	16	6
16972	25	6
16973	35	7
16974	50	8
16975	70	10
16976	95	12
16977	120	12
16978	150	12
16979	185	14
16980	240	16

## מחברים בורג נגזר

מתאים לכבלי אלומיניום ונחושת בגדלים שונים ולכבל סקטוריאלי



מק"ט	תיאור
17267	מחבר מופה בורג נגזר אלומיניום 35-150 ממ"ר
17269	מחבר מופה בורג נגזר אלומיניום 70-240 ממ"ר
17270	מחבר מופה בורג נגזר אלומיניום 120-300 ממ"ר
17278	מחבר מופה בורג נגזר אלומיניום 185-400 ממ"ר
17280	מחבר מופה בורג נגזר אלומיניום 300-630 ממ"ר

## מחברי לחיצה מ"ג אלומיניום

מתאים לכבלי אלומיניום ונחושת בגדלים שונים ולכבל סקטוריאלי



17282



17284

מק"ט	תיאור
17282	שרוויל לחיצה מתח גבוה אלומיניום 120 ממ"ר
17284	שרוויל לחיצה מתח גבוה אלומיניום 150 ממ"ר

## נעל כבל בורג נגזר

מתאים לכבלי אלומיניום ונחושת בגדלים שונים ולכבל סקטוריאלי



מק"ט	תיאור	גודל חור
17262	נעל כבל בורג נגזר אלומיניום מובדל 35-150 ממ"ר	M12
17264	נעל כבל בורג נגזר אלומיניום מובדל 70-240 ממ"ר	M16
17265	נעל כבל בורג נגזר אלומיניום מובדל 120-300 ממ"ר	M12
17276	נעל כבל בורג נגזר ישרה	M16

## מחברי לחיצה בימטליים אלומיניום-נחושת למתח גבוה



מק"ט	תיאור
88311	מחבר לחץ מתח גבוה 95/240 ממ"ר
88314	מחבר לחץ מתח גבוה 150/240 ממ"ר
88317	מחבר לחץ מתח גבוה 240/300 ממ"ר
88320	מחבר לחץ מתח גבוה 240/240 ממ"ר
88323	מחבר לחץ מתח גבוה 300/240 ממ"ר
88326	מחבר לחץ מתח גבוה 300/300 ממ"ר
88329	מחבר לחץ מתח גבוה 95/300 ממ"ר
88332	מחבר לחץ מתח גבוה 150/300 ממ"ר
88300	מחבר אלומיניום מתח גבוה 300 ממ"ר

**סופיות חוט ללא בידוד (המשך)**

מק"ט	חתך/ממ"ר	אורך/מ"מ	כמות באריזה
18214	6	10	1000
18217	6	12	1000
18216	10	12	250
18263	10	18	100
18218	16	12	250
18264	16	20	100
18220	25	16	250
18266	25	20	100
18222	35	16	100
18268	35	25	100
18224	50	18	100
18226	70	25	100
18270	70	22	100
18227	95	25	100
18225	120	32	100
18228	150	32	100
18576	185	32	25
18577	240	40	25



**סופיות חוט ללא בידוד**

סופיות מנחושת ציפוי בדיל לקצוות של חוטים גמישים

מק"ט	חתך/ממ"ר	אורך/מ"מ	כמות באריזה
18201	0.34	7	1000
18202	0.5	6	1000
18204	0.75	6	1000
18205	0.75	10	1000
18206	1	6	1000
18207	1	12	1000
18219	1	15	1000
18208	1.5	7	1000
18209	1.5	12	1000
18231	1.5	15	1000
18210	2.5	7	1000
18211	2.5	12	1000
18213	2.5	15	1000
18212	4	9	1000
18262	4	12	100
18238	4	15	1000

**סופיות מבודדות**

סופיות מנחושת ציפוי בדיל לקצוות של חוטים גמישים, עם שרוול מפוליאימיד להגנה



מק"ט	חתך / ממ"ר	אורך ללא בידוד/מ"מ	צבע	כמות באריזה
18304	0.34	8	סגול	100
18305	0.5	8	לבן	100
18307	0.75	8	כחול	100
18310	1.0	8	אדום	100
18315	1.5	8	שחור	100
18325	2.5	8	אפור	100
18340	4	12	כתום	100
18360	6	12	ירוק	100
18361	10	12	חום	100
18363	16	12	שנהב	100
18365	16	18	שנהב	100
18331	25	16	שחור	100
18332	35	16	אדום	100
18333	50	18	כחול	100
18334	70	20	צהוב	100
18335	95	25	אדום	100
18336	120	27	כחול	100
18337	150	32	אדום	100

### סופיות מבודדות כפולות - לשני חוטים

מאפשר הכנסת שני חוטים ללחיצה עם סופית אחת



מק"ט	חתך / ממ"ר	אורך ללא בידוד/מ"מ	צבע	כמות באריזה
18401	2 x 0.5	8	לבן	100
18400	2 x 0.75	8	כחול	100
18402	2 x 1.0	8	אדום	100
18404	2 x 1.5	8	שחור	100
18406	2 x 2.5	10	אפור	100
18408	2 x 4.0	12	כתום	100
18410	2 x 6.0	14	ירוק	100
18412	2 x 10	14	חום	100
18414	2 x 16	14	שנהב	100

### סופיות עם זנב להרכבת סימוניות



מק"ט	חתך / ממ"ר	אורך ללא בידוד/מ"מ	צבע	כמות באריזה
18372	0.5	8	לבן	100
18374	0.75	8	כחול	100
18376	1.0	8	אדום	100
18378	1.5	8	שחור	100
18380	2.5	8	אפור	100

### סופיות מבודדות בשרשור



מק"ט	חתך / ממ"ר	אורך ללא בידוד/מ"מ	צבע	כמות באריזה
800900428	0.5	8	לבן	500
800900433	1.0	8	אדום	500
800900435	1.5	8	שחור	500
800900437	2.5	8	אפור	500

### סופיות חוט על תוף תואם CRIMPFIX



מק"ט	חתך / ממ"ר	דגם	צבע	כמות באריזה
800900586	0.5	H0.5/14 D	לבן	5000
800900590	0.75	H0.75/14T	תכלת בהיר	5000
800900588	1.0	H1.0/14D	אדום	5000
800900589	1.5	H1.5/14D	שחור	5000
800900585	2.5	H2.5/14D	כחול	3000

### קופסא לסופיות חוט



13567



מק"ט	דגם	ממ"ר	כמות באריזה יח'
13565	ST5*		5
13567		0.5-2.5	440
13566		4-16	100

\* קופסא ריקה

נעלי כבל מבודדות טבעת



טבעת

דגם	מתאים לחוט - ממ"ר	נעל כבל טבעת - קוטר חור	מק"ט
RV1-3	0.5-1.5	טבעת אדום - 3.2 מ"מ	320010
RV1-3.75S	0.5-1.5	טבעת אדום - 3.7 מ"מ	320013
RV1-4S	0.5-1.5	טבעת אדום - 4.3 מ"מ	320019
RV1-5S	0.5-1.5	טבעת אדום - 5.3 מ"מ	320025
RV1-6	0.5-1.5	טבעת אדום - 6.5 מ"מ	320028
RV1-8	0.5-1.5	טבעת אדום - 8.4 מ"מ	320031
RV1-10	0.5-1.5	טבעת אדום - 10.5 מ"מ	320034
RV2-3	1.5-2.5	טבעת כחול - 3.2 מ"מ	320037
RV2-3.7S	1.5-2.5	טבעת כחול - 3.7 מ"מ	320040
RV2-4S	1.5-2.5	טבעת כחול - 4.2 מ"מ	320046
RV2-5S	1.5-2.5	טבעת כחול - 5.3 מ"מ	320052
RV2-6	1.5-2.5	טבעת כחול - 6.5 מ"מ	320058
RV2-8	1.5-2.5	טבעת כחול - 8.4 מ"מ	320061
RV2-10	1.5-2.5	טבעת כחול - 10.5 מ"מ	320064
RV5-4S	4.0-6.0	טבעת צהוב - 4.3 מ"מ	320067
RV5-5S	4.0-6.0	טבעת צהוב - 5.3 מ"מ	320073
RV5-6	4.0-6.0	טבעת צהוב - 6.5 מ"מ	320076
RV5-8	4.0-6.0	טבעת צהוב - 8.4 מ"מ	320079
RV5-10	4.0-6.0	טבעת צהוב - 10.5 מ"מ	320082

נעלי כבל מבודדות מזלג



מזלג

דגם	מתאים לחוט - ממ"ר	נעל כבל טבעת - קוטר חור	מק"ט
SV1-3	0.5-1.5	מזלג אדום - 3.2 מ"מ	320091
SV1-3.75S	0.5-1.5	מזלג אדום - 3.7 מ"מ	320094
SV1-4S	0.5-1.5	מזלג אדום - 4.3 מ"מ	320100
SV1-5S	0.5-1.5	מזלג אדום - 5.3 מ"מ	320109
SV1-6S	0.5-1.5	מזלג אדום - 6.5 מ"מ	320115
SV2-3	1.5-2.5	מזלג כחול - 3.2 מ"מ	320121
SV2-3.7S	1.5-2.5	מזלג כחול - 3.7 מ"מ	320124
SV2-4S	1.5-2.5	מזלג כחול - 4.3 מ"מ	320130
SV2-5S	1.5-2.5	מזלג כחול - 5.3 מ"מ	320139
SV2-6S	1.5-2.5	מזלג כחול - 6.5 מ"מ	320145
SV5-3.7	4.0-6.0	מזלג צהוב - 3.7 מ"מ	320151
SV5-4S	4.0-6.0	מזלג צהוב - 4.3 מ"מ	320154
SV5-5	4.0-6.0	מזלג צהוב - 5.3 מ"מ	320160
SV5-6S	4.0-6.0	מזלג צהוב - 6.5 מ"מ	320163

### נעלי כבל מבודדות חיבור מהיר



חבור מהיר



חבור מהיר נקבה בידוד מלא



חבור מהיר זכר



שרוול לחיצה



פינ

מק"ט	נעל כבל חיבור מהיר - מפתח X עובי במ"מ	מתאים לחוט - ממ"ר	דגם
320181	חיבור מהיר נקבה <b>אדום</b> - 0.8X2.8	0.5-1.5	FD D1-110(8)
320241	חיבור מהיר זכר <b>אדום</b> - 0.8X2.8	0.5-1.5	(MDD1-110(8)
320184	חיבור מהיר נקבה <b>אדום</b> - 0.5X4.75	0.5-1.5	FDD1-187(5)
320244	חיבור מהיר זכר <b>אדום</b> - 0.5X4.75	0.5-1.5	MDD1-187(5)
320187	חיבור מהיר נקבה <b>אדום</b> - 0.8X4.75	0.5-1.5	FDD1-187(8)
320247	חיבור מהיר זכר <b>אדום</b> - 0.8X4.75	0.5-1.5	MDD1-187(8)
320190	חיבור מהיר נקבה <b>אדום</b> - 0.8X6.35	0.5-1.5	FDD1-250
320250	חיבור מהיר זכר <b>אדום</b> - 0.8X6.35	0.5-1.5	MDD1-250(8)
320193	חיבור מהיר נקבה <b>כחול</b> - 0.5X2.8	1.5-2.5	FDD2-110(5)
320196	חיבור מהיר נקבה <b>כחול</b> - 0.8X2.8	1.5-2.5	FDD2-110(8)
320199	חיבור מהיר נקבה <b>כחול</b> - 0.5X4.75	1.5-2.5	FDD2-187(5)
320253	חיבור מהיר זכר <b>כחול</b> - 0.5X4.75	1.5-2.5	MDD2-187(5)
320202	חיבור מהיר נקבה <b>כחול</b> - 0.8X4.75	1.5-2.5	FDD2-187(8)
320256	חיבור מהיר זכר <b>כחול</b> - 0.8X4.75	1.5-2.5	MDD2-187(8)
320205	חיבור מהיר נקבה <b>כחול</b> - 0.8X6.35	1.5-2.5	FDD2-250
320259	חיבור מהיר זכר <b>כחול</b> - 0.8X6.35	1.5-2.5	MDD2-250(8)
320208	חיבור מהיר נקבה <b>צהוב</b> - 0.8X6.35	4.0-6.0	FDD5-250
320262	חיבור מהיר זכר <b>צהוב</b> - 0.8X6.35	4.0-6.0	MDD5-250
320217	חיבור מהיר נקבה <b>אדום</b> בידוד מלא - 0.8X4.75	0.5-1.5	FDFV1-187(8)
320220	חיבור מהיר נקבה <b>אדום</b> בידוד מלא - 0.8X6.35	0.5-1.5	FDFV1-250
320226	חיבור מהיר נקבה <b>כחול</b> בידוד מלא - 0.8X4.75	1.5-2.5	FDFV2-187(8)
320229	חיבור מהיר נקבה <b>כחול</b> בידוד מלא - 0.8X6.35	1.5-2.5	FDFV2-250
320232	חיבור מהיר נקבה <b>צהוב</b> בידוד מלא - 0.8X6.35	4.0-6.0	FDFV5-250

### שרוולי לחיצה מבודדים

מק"ט	תאור	מתאים לחוט - ממ"ר	דגם
320280	שרוול לחיצה מבודד <b>אדום</b>	0.5-1.5	BTV1
320284	שרוול לחיצה מבודד <b>כחול</b>	1.5-2.5	BTV2
320288	שרוול לחיצה מבודד <b>צהוב</b>	4.0-6.0	BTV5

### נעלי כבל מבודדות פינ

מק"ט	נעל כבל טבעת - קוטר חור	מתאים לחוט - ממ"ר	דגם
320268	נעל כבל פינ <b>אדום</b> - קוטר פינ 1.9 מ"מ	0.5-1.5	PTV1-10
320271	נעל כבל פינ <b>כחול</b> - קוטר פינ 1.9 מ"מ	1.5-2.5	PTV2-10
320274	נעל כבל פינ <b>צהוב</b> - קוטר פינ 2.8 מ"מ	4.0-6.0	PTV5-13

צינורות מתכווצים סדרה RSFR-H תקן UL. גמיש, נטול הלוגן, טמפרטורת כיווץ 120 מעלות

**צינורות מתכווצים שחורים בגלילים**



מק"ט	קוטר לפני / אחרי	לחוט חתך ממ"ר משוער	אורך לגליל
330005	1.5/0.75	0.5	200
330010	2.5/1.25	0.75	200
330015	3.5/1.75	1.5-0.75	200
330020	4/2	2.5-1.5	200
330025	5/2.5	4-2.5	100
330030	6/3	6-4	100
330035	8/4	10-6	100
330040	10/5	16-10	100
330045	12/6	25-16	100
330050	14/7	35-25	100
330055	16/8	50	100
330060	20/10	70	100
330065	25/12.5	120-95	25
330070	35/17.5	240-120	25
330075	50/25	300-240	25
330080	70/35	400-630	25
330085	100/50	800-1000	25

**שרולים מתכווצים למדפסת**



מק"ט	תיאור	צבע	קוטר לפני / אחרי	אורך	מתאים לחוט
330543	שרוול מתכווץ שטוח למדפסת	לבן	מ"מ 1.6-3.2	30 מטר	0.5-1.5 מ"מ
330544	שרוול מתכווץ שטוח למדפסת	לבן	מ"מ 2.4-4.8	30 מטר	0.75-4 מ"מ
330546	שרוול מתכווץ שטוח למדפסת	לבן	מ"מ 3.2-6.4	30 מטר	1.5-6 מ"מ
330547	שרוול מתכווץ שטוח למדפסת	לבן	מ"מ 4.7-9.5	30 מטר	10-16 מ"מ
330548	שרוול מתכווץ שטוח למדפסת	לבן	מ"מ 6-12.7	30 מטר	16-25 מ"מ

### צינורות מתכווצים צבעוניים בגלילים

צבע	קוטר לפני / אחרי	כמות בגליל	מק"ט
כחול	20/10	50	330434
חום	20/10	50	330436
צהוב/ירוק	20/10	50	330438
חום/כתום	20/10	25	330820
חום/שחור	20/10	25	330821
צהוב	20/10	25	330822
אדום	20/10	25	330823
שקוף	20/10	25	330100
כחול	25/12.5	50	330440
חום	25/12.5	50	330442
צהוב/ירוק	25/12.5	50	330444
חום/כתום	25/12.5	25	330816
חום/שחור	25/12.5	25	330817
צהוב	25/12.5	25	330818
אדום	25/12.5	25	330819
צהוב/ירוק	35/17.5	25	330807
חום/כתום	35/17.5	25	330808
חום/שחור	35/17.5	25	330809
חום	35/17.5	25	330810
כחול	35/17.5	25	330811
צהוב	35/17.5	25	330812
אדום	35/17.5	25	330813
שקוף	38/19	25	330120
צהוב/ירוק	50/25	25	330800
חום/כתום	50/25	25	330801
חום/שחור	50/25	25	330802
חום	50/25	25	330803
כחול	50/25	25	330804
צהוב	50/25	25	330805
אדום	50/25	25	330806
שקוף	76/38	25	330130

### צינורות מתכווצים צבעוניים בגלילים

צבע	קוטר לפני / אחרי	כמות בגליל	מק"ט
כחול	3.5/1.75	100	330270
חום	3.5/1.75	100	330272
צהוב/ירוק	3.5/1.75	100	330274
שקוף	3.5/1.75	100	330276
כחול	4/2	50	330292
חום	4/2	50	330293
ירוק/צהוב	4/2	50	330294
כחול	6/3	100	330280
חום	6/3	100	330282
שקוף	6/3	100	330286
צהוב/ירוק	6/3	100	330284
חום/כתום	6/3	25	330814
חום/שחור	6/3	25	330815
כחול	8/4	50	330410
חום	8/4	50	330412
צהוב/ירוק	8/4	50	330414
שקוף	8/4	50	330287
חום/כתום	8/4	25	330829
חום/שחור	8/4	25	330830
כחול	10/5	50	330416
חום	10/5	50	330418
צהוב/ירוק	10/5	50	330420
כחול	12/6	50	330307
חום	12/6	50	330308
ירוק/צהוב	12/6	50	330309
שקוף	12/6	25	330824
חום/כתום	12/6	25	330825
חום/שחור	12/6	25	330826
צהוב	12/6	25	330827
אדום	12/6	25	330828
כחול	16/8	50	330428
חום	16/8	50	330430
צהוב/ירוק	16/8	50	330432







**מפזר חום מטאבו**



תאור	דגם	מק"ט
מפזר חום מקצועי 1600 וואט ויסות טמפרטורה 300\500 מעלות זרימת אוויר 240\450 ליטר לדקה מאחז רך. במזוודה + 2 נחירים משקל 700 גרם	H 16 - 500	601650500
ללא אביזרים, ללא מזוודה	H 16 - 500	601650000



מפזר חום אלקטרוני מקצועי 2000 וואט ויסות טמפרטורה 50\50-600 מעלות זרימת אוויר 150\300\500 ליטר לדקה במזוודה + 2 נחירים מאחז רך. משקל 850 גרם	HE 20 - 600	602060500
ללא אביזרים, ללא מזוודה	HE 20 - 600	602060000



מפזר חום אלקטרוני מקצועי 2300 וואט, תצוגת LCD ויסות טמפרטורה 50\50-650 מעלות זרימת אוויר 150-150\500-250 ליטר לדקה אפשרות לקביעת 4 מצבי עבודה בזיכרון במזוודה + 3 נחירים מאחז רך. משקל 940 גרם	HE 23 - 650	60236500
ללא אביזרים, ללא מזוודה	HE 23 - 650	60236000

## מופות, מפצלות ושרוולים מתכווצים עם דבק



מפצלות מתכווצות



מפצלת גומי



ערכות מופות מתכווצות עם דבק



שרוולים מתכווצים עם דבק



מופות ריצ'רצ' עם דבק

### מפצלות מתכווצות עם דבק, למתח 1KV לכבלים 4/5 גידים

מק"ט	גודל / ממ"ר
331008	2 x 4-16
331010	4 x 10-16
331020	4 x 25-50
331030	4 x 70-120
331040	4 x 150-240
331005	5 x 4-25
331007	5 x 25-50
331000	מפצלת גומי 5X10-16 התקנה ללא חימום

### ערכות (קייטים) מופות מתכווצות עם דבק

מק"ט	גודל / ממ"ר
331050	4 x 6-25
331060	4 x 16-50
331065	4 x 25-95
331070	4 x 35-150
331080	4 x 95-300
331047	5 x 1.5-6
331055	5 x 6-16

### שרוול מתכווץ עם דבק במוטות

מק"ט	קוטר לפני / אחרי	אורך / מטר
330188	3/1	1.22
330190	6/2	1.22
330200	12/3	1.22
330202	19/6	1.22
330205	27/8	1.22
330210	38/12	1.22
330215	50/18	1.22
330220	63/19	1.0
330222	75/22	1.0
330225	120/43	1.0

### מופות ריצ'רצ' עם דבק

מק"ט	גודל / מ"מ
330150	מופה ריצ'רצ' 18-50 מ"מ
330160	מופה ריצ'רצ' 30-85 מ"מ
330170	מופה ריצ'רצ' 30-100 מ"מ
330180	מופה ריצ'רצ' 50-150 מ"מ
330185	מופה ריצ'רצ' 60-185 מ"מ

- ממולא בדבק פנימי ומיועד להתקנה על כבל.
- נותן הגנה מרבית נגד פגיעה מכאנית.
- אין צורך בקצה פתוח של הכבל או פירוק הקצוות להתקנה.
- כושר הצמידות מעולה לבידודי PVC ו-PE לאחר היישום.
- יוצר אטימה מושלמת למניעת חדירת לחות.
- טמפרטורת עבודה: +1050C - 450C



**כניסת כבל אנטיגרון + אום + גומי אטימה - שחור**

מק"ט	תיאור
666607	כניסת כבל אנטיגרון + אום + גומי אטימה PG7 - שחור עמיד בUV
666609	כניסת כבל אנטיגרון + אום + גומי אטימה PG9 - שחור עמיד בUV
666611	כניסת כבל אנטיגרון + אום + גומי אטימה PG11 - שחור עמיד בUV
666613	כניסת כבל אנטיגרון + אום + גומי אטימה PG13.5 - שחור עמיד בUV
666616	כניסת כבל אנטיגרון + אום + גומי אטימה PG16 - שחור עמיד בUV
666621	כניסת כבל אנטיגרון + אום + גומי אטימה PG21 - שחור עמיד בUV
666629	כניסת כבל אנטיגרון + אום + גומי אטימה PG29 - שחור עמיד בUV
666636	כניסת כבל אנטיגרון + אום + גומי אטימה PG36 - שחור עמיד בUV
666642	כניסת כבל אנטיגרון + אום + גומי אטימה PG42 - שחור עמיד בUV
666648	כניסת כבל אנטיגרון + אום + גומי אטימה PG48 - שחור עמיד בUV
666620	כניסת כבל אנטיגרון + אום + גומי אטימה M20 - שחור עמיד בUV
666625	כניסת כבל אנטיגרון + אום + גומי אטימה M25 - שחור עמיד בUV
666632	כניסת כבל אנטיגרון + אום + גומי אטימה M32 - שחור עמיד בUV



**כניסת כבל אנטיגרון + אום + גומי אטימה**

מק"ט	תיאור
444407	כניסת כבל אנטיגרון + אום + גומי אטימה PG7
444409	כניסת כבל אנטיגרון + אום + גומי אטימה PG9
444411	כניסת כבל אנטיגרון + אום + גומי אטימה PG11
444413	כניסת כבל אנטיגרון + אום + גומי אטימה PG13.5
444416	כניסת כבל אנטיגרון + אום + גומי אטימה PG16
444421	כניסת כבל אנטיגרון + אום + גומי אטימה PG21
444429	כניסת כבל אנטיגרון + אום + גומי אטימה PG29
444436	כניסת כבל אנטיגרון + אום + גומי אטימה PG36
444442	כניסת כבל אנטיגרון + אום + גומי אטימה PG42
444448	כניסת כבל אנטיגרון + אום + גומי אטימה PG48
444420	כניסת כבל אנטיגרון + אום + גומי אטימה M20
444425	כניסת כבל אנטיגרון + אום + גומי אטימה M25
444432	כניסת כבל אנטיגרון + אום + גומי אטימה M32
444450	כניסת כבל אנטיגרון + אום + גומי אטימה M50
444463	כניסת כבל אנטיגרון + אום + גומי אטימה M63



\*בהזמנה מיוחדת ניתן לקבל את כל סוגי הכניסות פלסטיק/מתכת.



**כניסת כבל אנטיגרון + אום + גומי אטימה - מתכתי**

מק"ט	תיאור
333336	כניסת אנטיגרון ממתכת PG36
333342	כניסת אנטיגרון ממתכת PG42
333348	כניסת אנטיגרון ממתכת PG48
333363	כניסת אנטיגרון ממתכת PG63
333320	כניסת אנטיגרון ממתכת M20
333325	כניסת אנטיגרון ממתכת M25



**כניסת כבל אנטיגרון + אום + גומי אטימה - מתכתי**

מק"ט	תיאור
333307	כניסת אנטיגרון ממתכת PG7
333309	כניסת אנטיגרון ממתכת PG9
333311	כניסת אנטיגרון ממתכת PG11
333313	כניסת אנטיגרון ממתכת PG13.5
333316	כניסת אנטיגרון ממתכת PG16
333321	כניסת אנטיגרון ממתכת PG21
333329	כניסת אנטיגרון ממתכת PG29

### אומים למחברים לצינור גמיש

מתאים לגודל	מק"ט
PG7	99807
PG9	99809
PG11	99811
PG13.5	99813
PG16	99816
PG21	99821
PG29	99829
PG36	99836
PG48	99848



### מחברים שחורים לצינור גמיש

מתאים לגודל	מק"ט
PG7	99907
PG9	99909
PG11	99911
PG13.5	99913
PG16	99916
PG21	99921
PG29	99929
PG36	99936
PG48	99948

### צינור שרשורי מחורץ



מק"ט	תאור מוצר	קוטר פנימי	קוטר חיצוני
111107	צינור שרשורי חצוי מחורץ שחור	7 מ"מ	10 מ"מ
111111	צינור שרשורי חצוי מחורץ שחור	11 מ"מ	14 מ"מ
111113	צינור שרשורי חצוי מחורץ שחור	13 מ"מ	17 מ"מ
111116	צינור שרשורי חצוי מחורץ שחור	16 מ"מ	20 מ"מ
111120	צינור שרשורי חצוי מחורץ שחור	20 מ"מ	25 מ"מ
111123	צינור שרשורי חצוי מחורץ שחור	23 מ"מ	28 מ"מ
111129	צינור שרשורי חצוי מחורץ שחור	29 מ"מ	34 מ"מ
111132	צינור שרשורי חצוי מחורץ שחור	32 מ"מ	36 מ"מ

מק"ט	תאור מוצר
111106	כלי עזר להשחלת חוטים עבור צינור מחורץ



### כניסות לצינור שרשורי

מק"ט	קוטר
260111	כניסה מיוחדת לצינור 12 מ"מ
260161	כניסה מיוחדת לצינור 17 מ"מ
260211	כניסה מיוחדת לצינור 23 מ"מ



### צינור שרשורי איכותי גמיש - דגם FRANKISCHE FFTYL - כבה מאליו - צבע אפור

מק"ט	קוטר
26012	12 מ"מ
26017	17 מ"מ
26023	23 מ"מ
26029	29 מ"מ

חבקים לבנים



חבק לבן להתקנה עם בורג



בסיס לחבק עם דבק



חבק לבן עם דגלון

מק"ט	תיאור
318002	חבק לבן 2.5X100
318004	חבק לבן 2.5X150
318006	חבק לבן 2.5X160
318008	חבק לבן 2.5X200
318010	חבק לבן 3.6X140
318012	חבק לבן 3.6X150
318014	חבק לבן 3.6X180
318016	חבק לבן 3.6X200
318018	חבק לבן 3.6X250
318020	חבק לבן 3.6X300
318022	חבק לבן 3.6X370
318024	חבק לבן 4.8X200
318026	חבק לבן 4.8X250
318028	חבק לבן 4.8X280
318030	חבק לבן 4.8X300
318032	חבק לבן 4.8X370
318034	חבק לבן 4.8X390
318036	חבק לבן 4.8X430
318038	חבק לבן 4.8X500
318040	חבק לבן 6.7X380
318042	חבק לבן 7.6X200
318044	חבק לבן 7.6X250
318046	חבק לבן 7.6X300
318048	חבק לבן 7.6X350
318050	חבק לבן 7.6X380
318052	חבק לבן 7.6X450
318054	חבק לבן 7.6X550
318056	חבק לבן 7.6X750
318058	חבק לבן 8.8X550
318060	חבק לבן 9.0X610
318062	חבק לבן 8.8X810
318064	חבק לבן 9.0X1020
318066	חבק לבן 9.0X1220
318068	חבק לבן עם דגלון 100X2.5
318070	חבק לבן עם דגלון 200X2.5
318072	חבק לבן עם דגלון 200X4.8
318074	חבק לבן להתקנה עם בורג 6.85X9.65X15
318076	חבק לבן להתקנה עם בורג 8.15X12.7X17.8
318078	בסיס לחבק עם דבק 19X19
318080	בסיס לחבק עם דבק 28X28



תקנים: EN62275 RoHS PAHs Reach

### חבקים מנירוסטה תקן



מק"ט	תיאור
318200	SCT-200 שקית 100 יח' 4.6X200
318202	SCT-200L שקית 100 יח' 7.9X200
318204	SCT-300 שקית 100 יח' 4.6X290
318206	SCT-300L שקית 100 יח' 7.9X290
318208	SCT-360 שקית 100 יח' 4.6X360
318210	SCT-360L שקית 100 יח' 7.9X360
318212	SCT-520 שקית 100 יח' 7.9X520
318214	SCT-840 שקית 50 יח' 7.9X840
318216	SCT-840L שקית 50 יח' 12X840
318218	כלי למתיחה וחיתוך חבקי נירוסטה ידני עד 12 מ"מ TG02



### סרטי נירוסטה ואביזרים מתאימים



מק"ט	תאור
40010	סרט נירוסטה 3/8" (9.5 מ"מ) אורך 30 מטר
40020	סרט נירוסטה 5/8" (16 מ"מ) אורך 30 מטר
40030	סרט נירוסטה 3/4" (19 מ"מ) אורך 30 מטר
40040	סרט נירוסטה 1/2" (12.7 מ"מ) אורך 30 מטר
40050	חבק לסרט נירוסטה 19 מ"מ - 3/4"
40060	חבק לסרט נירוסטה 16 מ"מ - 5/8"
40070	חבק לסרט נירוסטה 12.7 מ"מ - 1/2"
40080	חבק לסרט נירוסטה 9.5 מ"מ - 3/8"
40090	כלי מתיחה לסרטי נירוסטה



TG-009



TG-008

### חבקים שחורים

מק"ט	תיאור
318102	חבק שחור 2.5X100
318104	חבק שחור 2.5X150
318106	חבק שחור 2.5X160
318108	חבק שחור 2.5X200
318110	חבק שחור 3.6X140
318112	חבק שחור 3.6X150
318114	חבק שחור 3.6X180
318116	חבק שחור 3.6X200
318118	חבק שחור 3.6X250
318120	חבק שחור 3.6X300
318122	חבק שחור 3.6X370
318124	חבק שחור 4.8X200
318126	חבק שחור 4.8X250
318128	חבק שחור 4.8X280
318130	חבק שחור 4.8X300
318132	חבק שחור 4.8X370
318134	חבק שחור 4.8X390
318136	חבק שחור 4.8X430
318138	חבק שחור 4.8X500
318140	חבק שחור 6.7X380
318142	חבק שחור 7.6X200
318144	חבק שחור 7.6X250
318146	חבק שחור 7.6X300
318148	חבק שחור 7.6X350
318150	חבק שחור 7.6X380
318152	חבק שחור 7.6X450
318154	חבק שחור 7.6X550
318156	חבק שחור 7.6X750
318158	חבק שחור 8.8X810
318160	חבק שחור 9.0X1020
318162	חבק שחור 9.0X1220



### מותח חבקים

מק"ט	תאור
7510	מותח חבקים מתכתי TG-008 לרוחב 2.2-4.8 מ"מ
7511	מותח חבקים TG-009 לרוחב 3.6-9.0 מ"מ

**סרט נחושת שטוח שזור - ללא ציפוי (אדום)**



סרט נחושת שטוח שזור

מבנה	עובי	רוחב	גודל / ממ"ר	מק"ט
0.16 / 24x18	1.2	12	6	27006
0.16 / 24x29	1.5	18	10	27010
0.16 / 24x34	1.6	20	16	27016
0.16 / 24x52	2.5	22	25	27025
0.16 / 32x54	3.0	24	35	27035
0.16 / 32x78	3.4	30	50	27050

**סרט נחושת שטוח שזור - מצופה בדיל**

מבנה	עובי	רוחב	גודל / ממ"ר	מק"ט
0.15 / 48x6x1	1.2	12	6	27205
0.15 / 48x12x1	1.4	20	10	27210
0.15 / 48x20x1	2.0	22	16	27216
0.15 / 48x15x2	3.0	22	25	27225
0.15 / 48x20x2	3.2	26	35	27235

**פסי נחושת שזורים עם חיבורים מוכנים - מצופה בדיל**



פסי נחושת עם חיבורים מוכנים

מק"ט	גודל / ממ"ר	אורך / מ"מ
27324	16	210
27330	16	300
27340	16	600
27240	16	115
27242	16	210
27244	25	115
27320	25	400
27324	25	105

\*ניתן לקבל פסי הארקה מוכנים עד 3000 מ"ר מוכנים - בהזמנה מיוחדת.

### מהדקים קנדיים

מק"ט	תאור	דגם
77710	מהדק קנדי 10 מ"מ	LT-10
77716	מהדק קנדי 16 מ"מ	LT-16
77725	מהדק קנדי 25 מ"מ	LT-25
77735	מהדק קנדי 35 מ"מ	LT-35
77750	מהדק קנדי 50 מ"מ	LT-50
77770	מהדק קנדי 70 מ"מ	LT-70
77795	מהדק קנדי 95 מ"מ	LT-95
77796	מהדק קנדי 120 מ"מ	LT-120
77797	מהדק קנדי 150 מ"מ	LT-150
77798	מהדק קנדי 185 מ"מ	LT-185
77799	מהדק קנדי 240 מ"מ	LT-240



### אלקטרודת הארקה ואביזרים נלווים

מק"ט	תאור
77900	אלקטרודת הארקה 18 מ"מ אורך 1.5 מטר
77901	טבעת לאלקטרודת הארקה
77902	טבעת גדולה לאלקטרודת הארקה
77903	טבעת U מהדק כפול לאלקטרודת הארקה

### מחברי לחיצה C

מק"ט	תאור
77935	מחבר דגם C 35-35 מ"מ
77950	מחבר דגם C 50-50 מ"מ
77970	מחבר דגם C 70-70 מ"מ
77995	מחבר דגם C 95-95 מ"מ
77996	מחבר דגם C 120-120 מ"מ
77997	מחבר דגם C 150-150 מ"מ
77999	מחבר דגם C 185-185 מ"מ
77998	מחבר דגם C 240/240 מ"מ



### שלות

מק"ט	תאור
8260	שלה פלסטיק בודדת מידה 16/20
8262	שלה פלסטיק <b>כפולה</b> מידה 16/20
8264	שלה פלסטיק בודדת מידה 25
8266	שלה פלסטיק <b>כפולה</b> מידה 25

### חוט בדיל

מק"ט	תאור
17301	חוט בדיל 1 מ"מ 450 גרם
17303	חוט בדיל 1.6 מ"מ 450 גרם
17302	חוט בדיל 2 מ"מ 450 גרם





**כסי השוואת פוטנציאלים**



מק"ט	תאור
32201	כס השוואה 250X40X4 מ"מ - 9+1 ברגים
32202	כס השוואה 200X40X4 מ"מ - 7+1 ברגים
32203	כס השוואה 400X40X4 מ"מ - 16+1 ברגים
32204	כס השוואה 500X40X4 מ"מ - 22+1 ברגים
32205	כס השוואה 300X40X4 מ"מ - 12+1 ברגים
32207	כס השוואה לעמוד 125X20X3 מ"מ - 4+1 ברגים
32208	כס השוואה לעמוד 160X20X3 מ"מ - 6+1 ברגים

**כסי השוואת פוטנציאלים**

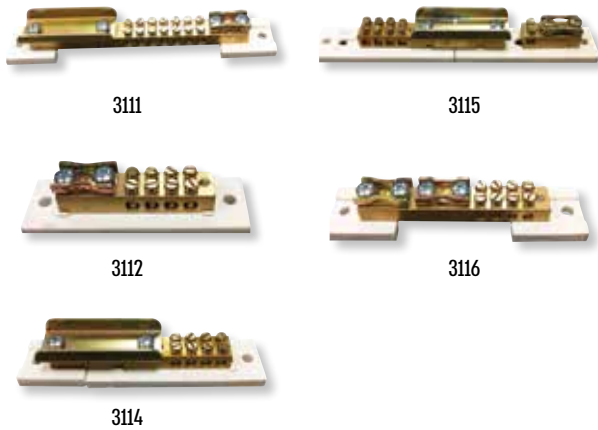

מק"ט	תאור
3111	כס השוואה פוטנציאלי ראשי
3112	כס השוואה פוטנציאלי קומתי
3114	כס השוואה למבנה קטן
3115	כס השוואה + מהדק איפוס
3116	כס השוואה קומתי לרב קומות
3117	כס השוואת פוטנציאלים ראשי

**קופסא להארקה**



קופסת הארקה

מק"ט	תאור
5146120	קופסא מלבנית להארקת יסוד עם פתח תחתון

**כס פליז עם ברגים באורך מטר ומהדקי כניסה**



78235

78220

מק"ט	תאור
78220	כס פליז 6X6 עם ברגים באורך מטר
78225	כס פליז 6X8 מצופה בדיל עם ברגים באורך מטר
78230	כס פליז 8X10 מצופה בדיל עם ברגים באורך מטר
78235	מהדק כניסה 35 ממ"ר לפליז 8X6 / 10X8
78237	מהדק כניסה 70 ממ"ר לפליז 10X8 / 6X8

**בריכת הארקה**



מק"ט	תאור
62005	בריכת הארקה עשויה פוליפרופילן, עם מכסה ירוק. מידות: קוטר תחתון 330 מ"מ, עליון 254 מ"מ, גובה 260 מ"מ

## ג'ל בידוד, תיבות ג'ל ובריכות הארקה



### תיבות ג'ל RAYTECH IP68

קוטר כבל מיני / מקסי'	מתאים לכבל N° x mm <sup>2</sup>	מידה במ"מ	דגם	תאור	מק"ט
6 / 10	1x2.5÷4, עובר 1x1.5÷2.5	22X55X85	BARNEY-Y IP68	קופסת חיבור ג'ל	8271
8 / 13	3x2.5÷4, עובר 3x1.5÷2.5	25X72X110	FRED-Y IP68	קופסת חיבור ג'ל	8272
10 / 16	ארבעה כבלים של 4X4mm <sup>2</sup>	35X43X125	DINO IP68	קופסת חיבור ג'ל	8273
8 / 13	בהסתעפות, שני כבלים 3x4 או שלושה כבלים של 3x2.5 עובר, כבל יחיד 3x2.5÷4	25X65X105	BOB4 IP68	קופסת חיבור ג'ל	8274
	מתאים למהדקי לוסטרה קלמרה עד 4X3 mm <sup>2</sup> מתאים למהדקים מהירים עד 2.5X5	26X37X36	PASCASL IPX8	קופסת חיבור ג'ל	8282
	מתאים למהדקי לוסטרה קלמרה עד 6mm <sup>2</sup> 4X3	28X41X63	BAR IPX8	קופסת חיבור ג'ל	8283
6 / 10	שני כבלים של 2X2.5 mm <sup>2</sup>	19X28X75	BARNEY IP68	קופסת חיבור ג'ל	8287
8 / 13	שלושה כבלים של 3X2.5 mm <sup>2</sup>	23X36X80	FRED IP68	קופסת חיבור ג'ל	8288

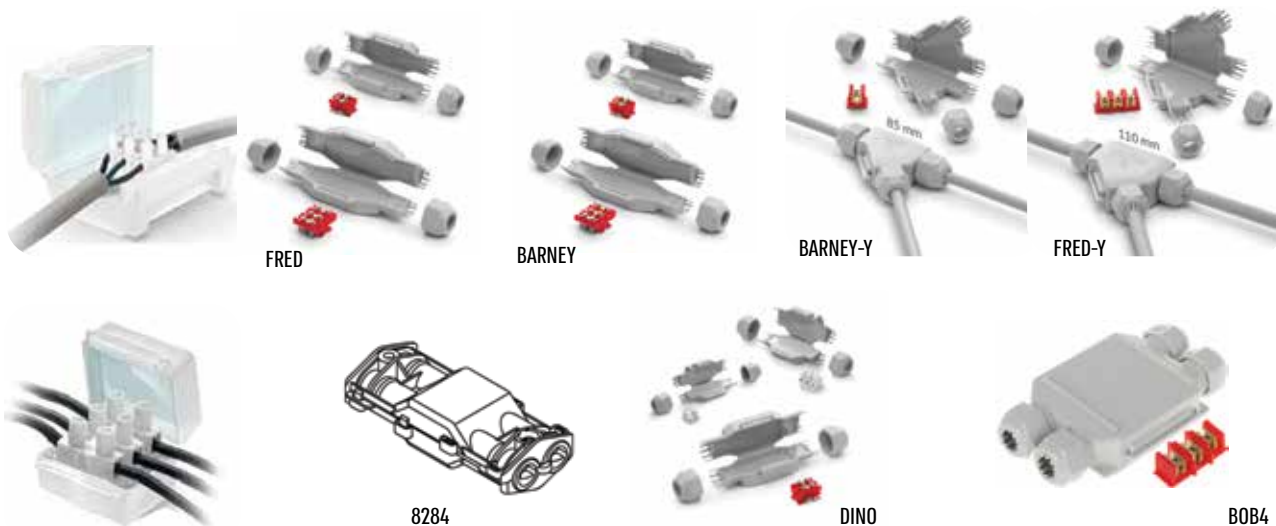

### ג'ל בידוד ותיבות ג'ל IP68



מק"ט	תאור
8280	מונוג'ל 300 מ"ל שפורכרת MONOGEL לאיטום IP68
8285	ג'ל להכנה ערבוב שני חומרים – 1 ליטר MAGIC GEL 1000
88888	ג'ל השחלה איכותי 1 ליטר
8350	ג'ל השחלה ירוק 650 מ"ל - 12 יח' באריזה
8284	תיבת חיבור ג'ל 4 כניסות עד 2.5 מ"מ



### מחברי ג'ל סיליקון BLAZING

מק"ט	תאור
8290	מחבר סיליקון סט 24 יח' LV9000 YELLOW
8295	מחבר סיליקון סט 12 יח' LV9500 BLACK
8297	מחבר בסיבוב מ"מ 100 יח' אפור-צהוב - TLC20

### מחברים אטומים אישור TUV



7450

מק"ט	תאור
7450	מחבר 3P IP68 חוט 0.5-2.5 מ"ר ישר אישור TUV
7451	מחבר 3P IP68 חוט 0.5-2.5 מ"ר בצורת Y אישור TUV
7452	מחבר 5P IP68 חוט 0.5-2.5 מ"ר בצורת T אישור TUV



7452



7451

### קופסאות חיבורים IP68



7454

מק"ט	תאור
7454	קופסת חיבור IP68 שני אנטיגרונים M20
7455	קופסת חיבור IP68 שני אנטיגרונים M20 אחד PG9
7456	קופסת חיבור IP68 שני אנטיגרונים M20 ושניים PG9
7457	קופסת חיבור IP68 שלושה אנטיגרונים M25 דגם Y
7458	קופסת חיבור IP68 ארבעה אנטיגרונים M25 דגם H



7455



7457



7456



7458



8270



### סרט מתגפר מתח גבוה תוצרת RAYTECH איטליה

מק"ט	תאור
8270	סרט מתגפר איכותי אירופאי 19 מ"מ עובי 0.76 אורך 9 מטר עד 72KV



### קופסאות הסתעפות

תאור	מק"ט
קופסת הסתעפות מיני 75X75X39 IP54	6000075
קופסת הסתעפות מיני 85X85X39 IP54	6000085
קופסת הסתעפות מיני 90X43X39 IP54	6000090
קופסאת הסתעפות מיני 100X100X37 IP54	60000100



### קצף פוליאוריתן

תאור	מק"ט
קצף פוליאוריתן מעכב בעירה B2	8420

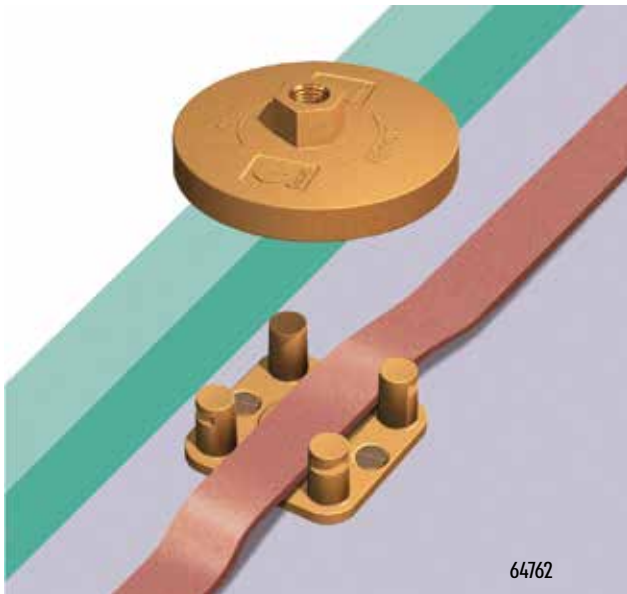

62210 + 62110



אבקת ריתוך + 62250 + 62420 + 62210



MOULD 4 #	תבנית מספר 4 הדגם המדויק נקבע לפי סוג החיבור וגודל המוליכים	62110
HCPK4	ידית אחיזה לתבנית מספר 4	62210
STM1-FU	כלי לניקוי תבנית אחרי ריתוך	62250
FGUN	מצת להפעלת הריתוך	62420
DUXEAL	חומר אטימה 500 גרם	62450
15P10	אבקת ריתוך 15 גרם	62315
25P10	אבקת ריתוך 25 גרם	62325
32P10	אבקת ריתוך 32 גרם	62332
45P10	אבקת ריתוך 45 גרם	62345
65P10	אבקת ריתוך 65 גרם	62365
90P10	אבקת ריתוך 90 גרם	62390
115P10	אבקת ריתוך 115 גרם	62391
150P10	אבקת ריתוך 150 גרם	62392
200P10	אבקת ריתוך 200 גרם	62393
250P10	אבקת ריתוך 250 גרם	62394

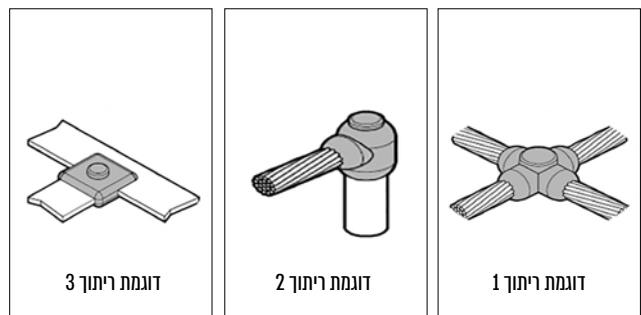

ROD RA225 1000MM	מוט כולא ברק נחושת קוטר 16 מ"מ אורך 1000 מ"מ	24760
MULIPLE POINT RA600	ראש עם 3 שפיצים להרכבה על כולא ברק	24761
BASE SD105-H	בסיס להרכבת מוט כולא ברק	24762
PC110 Four Hole Earth Point - Hole Size M8 x 14mm, Length 75mm	נקודת חיבור הארקה ליציקה עם 4 חורים	55621
GD020	קליפ פלסטי לתפיסת מוליך נחושת חשוף 3*25 מ"מ	5563
GD045	קליפ פלסטי לתפיסת מוליך נחושת מבודד 3*25 מ"מ	5564
Adhesive Glue for Glue Down Clips - AG900	דבק לקליפס פלסטי	5565
NM404G	קליפ פלסטי להתקנת פס שטוח רוחב 40 מ"מ, עובי 4 מ"מ עם בורג מרכזי	9910
NB01G	בסיס דביק אפור לקליפס לפס	9911



### קולטים, מוליכי הורדה, הארקה

חברת **J. PRÖPSTER** גרמניה לחברה מגוון עצום של פתרונות ואביזרים של קליטה, הורדה, הולכה, הארקה איכותיים ותקינים לפי תקנים אירופאיים / גרמניים. הציוד מותאם למוליכים עגולים ושטוחים, מברזל מגולוון, פלדת אלחלד, נחושת ואלומיניום.

מהדק לחיבור צלב - פס לפס או פס למוליך עגול למוליכים עגולים ושטוחים מחומרים שונים, לברזל מגולוון,

לפלב"מ נחושת ואלומיניום



מגוון פתרונות לתפיסה והידוק מוליכים על גג למוליכים עגולים ושטוחים מחומרים שונים, לברזל מגולוון, לפלב"מ נחושת ואלומיניום



תרני קליטה / מוטות קליטה עם בסיס בטון



נקודת הארקה ליציקה בבטון עם מוליך מבודד גמיש ולשון לריתוך לזיון - תקן הרכבת הגרמנית



27420

נקודת הארקה לחיבור למוליך הארקה / מהדק צלב



קופסאת ביקורת



# פרק

# 04

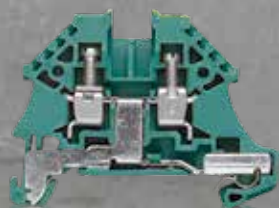

100  
YEARS

100 שנות נסיון | 100% איכות

# מהדקים ללוח וציוד עזר

## Weidmüller





**אוריאל שי משיקים את הליין החדש של Weidmüller - סדרה A החדשה**  
 טכנולוגיית PUSH IN (חיבור בלחיצה) ללא כלים, מתאים לחוט גמיש וקשיח, חוסך זמן ומקום, ממזער טעויות, סימון וחיווט פשוטים, חיבור עמיד לרטט ועוד...

**מהדקים סדרה A**



A2C 2.5 OR



A2C 2.5 OR



A2C 2.5 BK



A2T 2.5 3C



AAM 2.5 YE FLASH



ZQV 1.5N/20



A3C 2.5



A3C 2.5

תאור	דגם	מק"ט
מהדק קרם 2.5 מ"מ	PUSH-IN A2C 2.5	800152185
מהדק כתום 2.5 מ"מ	PUSH-IN A2C 2.5 OR	800152193
מהדק ירוק 2.5 מ"מ	PUSH-IN A2C 2.5 GN	800152195
מהדק אדום 2.5 מ"מ	PUSH-IN A2C 2.5 RD	800152190
מהדק לבן 2.5 מ"מ	PUSH-IN A2C 2.5 WT	800152197
מהדק צהוב 2.5 מ"מ	PUSH-IN A2C 2.5 YL	800152194
מהדק שחור 2.5 מ"מ	PUSH-IN A2C 2.5 BK	800152198
מהדק כחול 2.5 מ"מ	PUSH-IN A2C 2.5 BL	800152188
מהדק חום 2.5 מ"מ	PUSH-IN A2C 2.5 BR	800250803
מהדק הארקה 2.5 מ"מ	PUSH-IN A2C 2.5 PE	800152168
מחיצה למהדק 2.5	PUSH-IN APP 1	800248897
דופן קרם	PUSH-IN AEP 2C 2.5	800151440
מהדק 2 קומות קרם 2.5 מ"מ	PUSH-IN A2T 2.5	800154761
מהדק 2 קומות כחול 2.5 מ"מ	PUSH-IN A2T 2.5 BL	800154762
מהדק 2 קומות כתום 2.5 מ"מ	PUSH-IN A2T 2.5 OR	800154763
מהדק 2 קומות סגול 2.5 מ"מ	PUSH-IN A2C 2.5 DBL	800250800
מהדק 2 קומות קרם 2.5 מגושר	PUSH-IN A2T 2.5 VL	800154765
מהדק 2 קומות כחול 2.5 מ"מ מגושר	PUSH-IN A2T 2.5 VL BL	800154766
מהדק 2 קומות כתום 2.5 מ"מ מגושר	PUSH-IN A2T 2.5 VL OR	800154767
מהדק 2 קומות 4 כניסות 2 יציאות	PUSH-IN A2T 2.5 3C	800253129
מהדק 2 קומות כחול 4 כניסות 2 יציאות	PUSH-IN A2T 2.5 3C BL	800253151
מהדק 3 כניסות +3 כניסות הארקה	PUSH-IN A2T 2.5 3C FT-PE	800253130
דופן 2 קומות למהדק	PUSH-IN AEP 2T 2.5 3C	800253269
שלט צהוב סימון מתח 2.5 מ"מ	PUSH-IN AAM 2.5 YE FLASH	800263555
גישור ננעץ	PUSH-IN ZQV 2.5N/3	800152757
גישור ננעץ 20 קטבים	PUSH-IN ZQV 1.5N/20	800198560
גישור ננעץ 4 קטבים כחול	PUSH-IN ZQV 2.5N/4 BL	800152778
גישור ננעץ 7 קטבים כחול	PUSH-IN ZQV 1.5N/7 BL	800198563
גישור ננעץ 5 קטבים אדום	PUSH-IN ZQV 1.5N/5 RD	800198571
גישור ננעץ 10 קטבים	PUSH-IN ZQV 2.5N / 10	800152769
גישור ננעץ 20 קטבים	PUSH-IN ZQV 2.5N / 20	800152772
גישור ננעץ 20 קטבים שחור	PUSH-IN ZQV 2.5N/20 SW	800190913
גישור ננעץ 20 קטבים אדום	PUSH-IN ZQV 2.5N/20 RD	800210892
גישור ננעץ 50 קטבים	PUSH-IN ZQV 2.5N / 50	800152773
גישור ננעץ מבודד 50 קטבים שחור	PUSH-IN ZQV 2.5N/50	800283177
גישור ננעץ 50 קטבים כחול למהדק 2.5	PUSH-IN ZQV 2.5N/50 BL	800152792
דופן קרם	PUSH-IN AEP 2T 2.5	800154769
מהדק 2.5 מ"מ 3 כניסות קרם	PUSH-IN A3C 2.5	800152174
מהדק 2.5 מ"מ 3 כניסות כחול	PUSH-IN A3C 2.5 BL	800152178
מהדק 2.5 מ"מ 3 כניסות כתום	PUSH-IN A3C 2.5 OR	800152183
מהדק 2.5 מ"מ 3 כניסות שחור	PUSH-IN A3C 2.5 BK	800152192
מהדק 2.5 מ"מ 3 כניסות חום	PUSH-IN A3C 2.5 BR	800253473

### מהדקים סדרה A



A3C 2.5 GN



A4C 2.5 OR



A2C 4 DBL



A2C 4 BL



A3C 4 BK

תאור	דגם	מק"ט
מהדק 2.5 מ"מ 3 כניסות כחול כהה	PUSH-IN A3C 2.5 DBL	800253469
מהדק 2.5 מ"מ 3 כניסות ירוק	PUSH-IN A3C 2.5 GN	800152187
מהדק 2.5 מ"מ 3 כניסות אפור	PUSH-IN A3C 2.5 LTGY	800200312
מהדק 2.5 מ"מ 3 כניסות אדום	PUSH-IN A2C 2.5 RD	800152190
מהדק 2.5 מ"מ 3 כניסות לבן	PUSH-IN A3C 2.5 WT	800152189
מהדק 2.5 מ"מ 3 כניסות צהוב	PUSH-IN A3C 2.5 YL	800152184
דופן קרם ל A3C 2.5	PUSH-IN AEP 3C 2.5	800152151
דופן כתום ל A3C 2.5	PUSH-IN AEP 3C 2.5 OR	800205230
מחיצה למהדק A3C 2.5	PUSH-IN APP 3	800248910
מהדק 2.5 מ"מ 3 כניסות הארקה	PUSH-IN A3C 2.5 PE	800152167
מהדק 2.5 מ"מ 4 כניסות קרם	PUSH-IN A4C 2.5	800152169
מהדק 2.5 מ"מ 4 כניסות כחול	PUSH-IN A4C 2.5 BL	800152170
מהדק 2.5 מ"מ 4 כניסות שחור	PUSH-IN A4C 2.5 BK	800152182
מהדק 2.5 מ"מ 4 כניסות חום	PUSH-IN A4C 2.5 BR	800253475
מהדק 2.5 מ"מ 4 כניסות כחול	PUSH-IN A4C 2.5 DBL	800253474
מהדק 2.5 מ"מ 4 כניסות ירוק	PUSH-IN A4C 2.5 GN	800152177
מהדק 2.5 מ"מ 4 כניסות אפור	PUSH-IN A4C 2.5 LTGY	800200313
מהדק 2.5 מ"מ 4 כניסות כתום	PUSH-IN A4C 2.5 OR	800152172
מהדק 2.5 מ"מ 4 כניסות אדום	PUSH-IN A4C 2.5 RD	800152171
מהדק 2.5 מ"מ 4 כניסות לבן	PUSH-IN A4C 2.5 WT	800152179
מהדק 2.5 מ"מ 4 כניסות צהוב	PUSH-IN A4C 2.5 YL	800152173
מהדק 2.5 מ"מ 4 כניסות הארקה	PUSH-IN A4C 2.5 PE	800152154
מחיצה למהדק A4C 2.5	PUSH-IN APP 4	800248911
דופן למהדק A4C 2.5	PUSH-IN AEP 4C 2.5	800152153
דופן למהדק A4C 2.5 כתום	PUSH-IN AEP 4C 1.5 OR	800205240
מהדק 4 מ"מ קרם	PUSH-IN A2C 4	800205118
מהדק 4 מ"מ כתום	PUSH-IN A2C 4 OR	800205123
מהדק 4 מ"מ כחול	PUSH-IN A2C 4 BL	800205121
מהדק 4 מ"מ שחור	PUSH-IN A2C 4 BK	800205131
מהדק 4 מ"מ חום	PUSH-IN A2C 4 BR	800253437
מהדק 4 מ"מ כחול כהה	PUSH-IN A2C 4 DBL	800253438
מהדק 4 מ"מ ירוק	PUSH-IN A2C 4 GN	800205126
מהדק 4 מ"מ אפור	PUSH-IN A2C 4 LTGY	800205133
מהדק 4 מ"מ אדום	PUSH-IN A2C 4 RD	800205122
מהדק 4 מ"מ לבן	PUSH-IN A2C 4 WT	800205129
מהדק 4 מ"מ צהוב	PUSH-IN A2C 4 YL	800205125
מהדק 4 מ"מ הארקה	PUSH-IN A2C 4 PE	800205136
דופן למהדק 4 מ"מ	PUSH-IN AEP 2C 4	800205168
שלט צהוב סימון מתח 4 מ"מ	PUSH-IN AAM 4 YE FLASH	800263556
מהדק קרם 4 מ"מ 3 כניסות	PUSH-IN A3C 4	800205124
מהדק שחור 4 מ"מ 3 כניסות	PUSH-IN A3C 4 BK	800205140
מהדק כחול 4 מ"מ 3 כניסות	PUSH-IN A3C 4 BL	800205128
מהדק חום 4 מ"מ 3 כניסות	PUSH-IN A3C 4 BR	800253429
מהדק כחול כהה 4 מ"מ 3 כניסות	PUSH-IN A3C 4 DBL	800253436
מהדק ירוק 4 מ"מ 3 כניסות	PUSH-IN A3C 4 GN	800205135

מהדקים סדרה A



A3C 4 OR



A4C 4 BL



A4C 4 YL



ZQV 4N/50



A2C 6 BL



AEP 2C 6



ZQV 6N/2

תאור	דגם	מק"ט
מהדק אפור 4 מ"מ 3 כניסות	PUSH-IN A3C 4 LTGY	800205146
מהדק כתום 4 מ"מ 3 כניסות	PUSH-IN A3C 4 OR	800205132
מהדק אדום 4 מ"מ 3 כניסות	PUSH-IN A3C 4 RD	800205130
מהדק לבן 4 מ"מ 3 כניסות	PUSH-IN A3C 4 WT	800205137
מהדק צהוב 4 מ"מ 3 כניסות	PUSH-IN A3C 4 YL	800205134
מהדק הארקה 4 מ"מ 3 כניסות	PUSH-IN A3C 4 PE	800205141
דופן למהדק 4 כניסות	PUSH-IN AEP 3C 4	800205172
מהדק קרם 4 מ"מ 4 כניסות	PUSH-IN A4C 4	800205150
מהדק שחור 4 מ"מ 4 כניסות	PUSH-IN A4C 4 BK	800205166
מהדק כחול 4 מ"מ 4 כניסות	PUSH-IN A4C 4 BL	800205152
מהדק חום 4 מ"מ 4 כניסות	PUSH-IN A4C 4 BR	800253439
מהדק כחול כהה 4 מ"מ 4 כניסות	PUSH-IN A4C 4 DBL	800253440
מהדק ירוק 4 מ"מ 4 כניסות	PUSH-IN A4C 4 GN	800205158
מהדק אפור 4 מ"מ 4 כניסות	PUSH-IN A4C 4 LTGY	800205167
מהדק כתום 4 מ"מ 4 כניסות	PUSH-IN A4C 4 OR	800205154
מהדק אדום 4 מ"מ 4 כניסות	PUSH-IN A4C 4 RD	800205153
מהדק לבן 4 מ"מ 4 כניסות	PUSH-IN A4C 4 WT	800205161
מהדק הארקה 4 מ"מ 4 כניסות	PUSH-IN A4C 4 PE	800205156
מהדק צהוב 4 מ"מ 4 כניסות	PUSH-IN A4C 4 YL	800205155
דופן למהדק 4 כניסות	PUSH-IN AEP 4C 4	800205190
גישור ננעץ 2 קטבים ל A4C4	PUSH-IN ZQV 4N/2	800152793
גישור ננעץ 3 קטבים ל A4C4	PUSH-IN ZQV 4N/3	800152794
גישור ננעץ 4 קטבים ל A4C4	PUSH-IN ZQV 4N/4	800152797
גישור ננעץ 5 קטבים ל A4C4	PUSH-IN ZQV 4N/5	800152798
גישור ננעץ 6 קטבים ל A4C4	PUSH-IN ZQV 4N/6	800152799
גישור ננעץ 7 קטבים ל A4C4	PUSH-IN ZQV 4N/7	800152802
גישור ננעץ 8 קטבים ל A4C4	PUSH-IN ZQV 4N/8	800152803
גישור ננעץ 9 קטבים ל A4C4	PUSH-IN ZQV 4N/9	800152807
גישור ננעץ 10 קטבים ל A4C4	PUSH-IN ZQV 4N / 10	800152809
גישור ננעץ 30 קטבים ל A4C4	PUSH-IN ZQV 4N/30	800256158
גישור ננעץ מבודד 41 קטבים שחור	PUSH-IN ZQV 4N/41	800283189
גישור ננעץ מבודד 41 קטבים צהוב	PUSH-IN ZQV 4N/41	800288381
גישור ננעץ מבודד 41 קטבים כחול	PUSH-IN ZQV 4N/41	800288382
גישור ננעץ מבודד 41 קטבים אדום	PUSH-IN ZQV 4N/41	800288384
גישור ננעץ 50 קטבים ל A4C4	PUSH-IN ZQV 4N/50	800152813
מהדק 6 קרם	PUSH-IN A2C 6	800199211
מהדק 6 כחול	PUSH-IN A2C 6 BL	800199179
מהדק 6 כתום	PUSH-IN A2C 6 OR	800199180
דופן למהדק 6	PUSH-IN AEP 2C 6	800199197
מהדק הארקה 6	PUSH-IN A2C 6 PE	800199181
מהדק הארקה 6 כניסות	PUSH-IN A3C 6 PE	800199185
דופן למהדק 6	PUSH-IN AEP 2C 6	800199197
מהדק קרם 6 כניסות	PUSH-IN A3C 6	800199182
מהדק כחול 6 כניסות	PUSH-IN A3C 6 BL	800199183
מהדק כתום 6 כניסות	PUSH-IN A3C 6 OR	800199184
דופן למהדק 6 כניסות	PUSH-IN AEP 3C 6	800199194
גישור ננעץ 2 קטבים	PUSH-IN ZQV 6N/2	800198574
גישור ננעץ 3 קטבים	PUSH-IN ZQV 6N/3	800198576

### מהדקים סדרה A

תאור	דגם	מק"ט
גישור ננעץ 4 קטבים	PUSH-IN ZQV 6N/4	800198578
גישור ננעץ 2 קטבים <b>כחול</b>	PUSH-IN ZQV 6N/2 BL	800198583
גישור ננעץ 3 קטבים <b>כחול</b>	PUSH-IN ZQV 6N/3 BL	800198584
גישור ננעץ 4 קטבים <b>כחול</b>	PUSH-IN ZQV 6N/4 BL	800198585
מעצור	PUSH-IN AEB 35 SCL/1 V0	800266128
מהדק 10 קרם	PUSH-IN A2C 10	800249036
מהדק 10 <b>כחול</b>	PUSH-IN A2C 10 BL	800249037
מהדק 10 הארקה	PUSH-IN A2C 10 PE	800249044
דופן למהדק 10/16	PUSH-IN AEP 2C 10/16	800249038
מהדק 10 קרם 3 כניסות	PUSH-IN A3C 10	800249052
מהדק 10 <b>כחול</b> 3 כניסות	PUSH-IN A3C 10 BL	800249051
דופן למהדק 16/10 3 כניסות	PUSH-IN AEP 3C 10/16	800249053
גישור ננעץ 2 קטבים	PUSH-IN ZQV 10N/2	800249725
מהדק 16 קרם	PUSH-IN A2C 16	800249400
מהדק 16 <b>כחול</b>	PUSH-IN A2C 16 BL	800249410
מהדק 16 הארקה	PUSH-IN A2C 16 PE	800249401
דופן למהדק 10/16	PUSH-IN AEP 2C 10/16	800249038
מהדק 16 קרם 3 כניסות	PUSH-IN A3C 16	800249409
מהדק 16 <b>כחול</b> 3 כניסות	PUSH-IN A3C 16 BL	800249408
דופן למהדק 10/16 3 כניסות	PUSH-IN AEP 3C 10/16	800249053
גישור ננעץ 2 קטבים	PUSH-IN ZQV 16N/2	800249729



A2C 10 PE



A2C 10



A2C 16 BL

ZQV 16N/2



SET AAP12-10/82.5/10C



SET AAP11 - 6/1.5/12C



AAP22 4 LI-FS 10-36V



AAP13 1.5 LI-LI



A2T 2.5

### מהדק הסתעפות בנעיצה

תאור	דגם	מק"ט
מהדק הסתעפות 1.5 קרם בנעיצה	PUSH-IN AAP13 1.5 LI-LI	800198828
מהדק הסתעפות 2.5 <b>כחול</b> בנעיצה	PUSH-IN AAP12 2.5 LI BL	800198810
מהדק הסתעפות 2.5 <b>אדום</b> בנעיצה	PUSH-IN AAP12 2.5 LI RD	800198829
מהדק הסתעפות 4 קרם בנעיצה	PUSH-IN AAP22 4 LI-FS 10-36V	800245901
מהדק הסתעפות 6 קרם בנעיצה	PUSH-IN AAP13 6 LO-LO	800198826
מהדק הסתעפות 6 קרם בנעיצה	PUSH-IN SET AAP11 - 6/1.5/12C	800250609
מהדק הסתעפות 6 קרם בנעיצה	PUSH-IN SET AAP13-6/1.5/12C	800250634
מהדק הסתעפות 6 קרם בנעיצה	PUSH-IN SET AAP11-6/1.5/24C	800250637
מהדק הסתעפות 6 קרם בנעיצה	PUSH-IN SET AAP13-6/1.5/24C	800250638
מהדק הסתעפות 10 קרם בנעיצה	PUSH-IN SET AAP12-10/82.5/10C	800250635
מהדק הסתעפות 10 קרם בנעיצה	PUSH-IN SET AAP14-10/2.5/10C	800250636
מהדק הסתעפות 10 <b>כחול</b> בנעיצה	PUSH-IN AAP12 10 LO BL	800198818
מהדק הסתעפות 10 <b>אדום</b> בנעיצה	PUSH-IN AAP12 10 LO RD	800198819
מהדק הסתעפות 10 קרם בנעיצה	PUSH-IN AAP22 10 LO-LO	800242899

### מהדקי PUSH-IN מהיר בלחיצה - שתי קומות

תאור	דגם	מק"ט
מהדק 2 קומות	A2T 2.5	800154761
דופן למהדק	AEP 2T 2.5	800154769



## מהדקי WEIDMULLER

החברה המובילה בעולם במהדקים ללוחות חשמל לתעשייה והאלקטרוניקה. איכות ללא פשרות בהרכב החומרי גם ומערך בדיקת טיב מהמשוכללות בעולם. מספר רב של פטנטים יחודיים לשיפור איכות המוצרים.

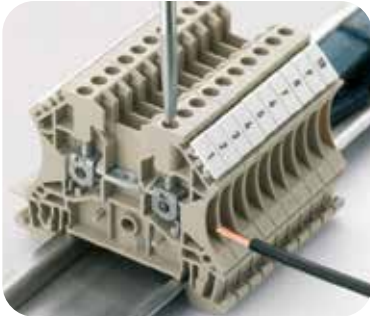

### מהדקי חיבור בורג סדרה W

0.5 עד 240 מ"ר  
עמידות לאש UL 94-V0  
טמפי' עבודה עד 120°C  
אין צורך בחיזוק ברגים תקופתי  
גם במקומות רועדים במיוחד!  
Vibration resistant

יח' ההידוק מפלדה משופרת המצופה בציפוי מיוחד כפול למניעת קורוזיה ופטנט נעילת בורג למניעת שיחרור ברעידות. החלק הפלסטי עשוי מחומר מיוחד פרי פיתוח של ווידמילר עם חב' BASF העומד בתקן בעירה UL 94-V0 ולטמפרטורת עבודה של 120°C ללא פליטת גזים רעילים פס הזרם עשוי מנחושת אלקטרונית מצופה בדיל למוליכות מירבית למינימום נפילות מתח ומניעת חימום גישורים מבודדים בהברגה או נעיצה



### מהדקי חיבור מהיר סדרה Z

ההידוק ע"י יחידה קפיצית לעמידות טובה ברעידות  
חיווט מהיר.  
מתאים לחוטים 0.5 עד 35 מ"מ



### מהדקי חיבור סדרה PUSH IN

ללא ברגים, חיבור בנעיצה בלבד ללא צורך במברג  
מתאים לחוטים קשיחים עד 16 מ"ר

# Weidmüller

## מהדק קטן לחוטים גדולים

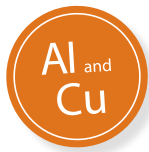

ויידמילר משיקה ליינ חדש של מהדקים קטנים קומפקטיים עם יכולות גדולות

- חיבור אלומיניום ונחושת למקומות צפופים
- גונב זרם לבקרה או ניטור מובנה ממהדק 95 ממ"ר
- מתאים למתח 1000V AC/DC

ניתן להתחבר ללא ניתוק חיבור קודם לבקרה או ניטור ע"י "גונב זרם" נפרד!

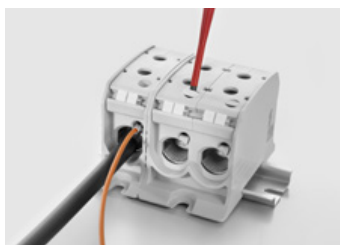

גונב זרם אינטגרלי המאפשר חיבור ישיר לבקרה או ניטור



עיצוב חדשני וקומפקטי להרכבה ישירה או על פס דין

ניתן לקבל את כל המהדקים בצבע אפור / כחול / חום / ירוק / שחור- גם בשילובים של מהדקים כפולים או משולשים

### כיסויים למהדקי WPD

תאור	מק"ט
כיסוי למהדק 50	800250333
כיסוי למהדק 95	800250337
כיסוי למהדק 185	800250338
כיסוי למהדק 300	800250339





כיסוי למהדק 185



WPD 330

### מהדק קומפקטי סדרת WPD

דגם	תאור	מק"ט
WPD 130 1X50 1X50 GY	מהדק 50 אפור קומפקטי	800250253
WPD 130 1X50 1X50 BL	מהדק 50 כחול קומפקטי	800250254
WPD 230 2X50 2X50 GY	מהדק 50 כפול אפור קומפקטי	800250258
WPD 230 2X50 2X50 BL	מהדק 50 כפול כחול קומפקטי	800250259
WPD 131 1X95 1X95 GY 	מהדק 95 אפור קומפקטי	800250309
WPD 131 1X95 1X95 BL	מהדק 95 כחול קומפקטי	800250266
WPD 231 2X95 2X95 GY	מהדק 95 כפול אפור קומפקטי	800250270
WPD 132 1X185 1X185 GY	מהדק 185 אפור קומפקטי	800250275
WPD 132 1X185 1X185 BL	מהדק 185 כחול קומפקטי	800250276
WPD 232 2X185 1X185 GY	מהדק 185 כפול אפור קומפקטי	800250280
WPD 232 2X185 2X185 BL 	מהדק 185 כפול כחול קומפקטי	800250281
WPD 133 1X300 1X300 GY	מהדק 300 אפור קומפקטי	800250285
WPD 133 1X300 1X300 BL	מהדק 300 כחול קומפקטי	800250286
WPD 233 2X300 2X300 GY 	מהדק 300 כפול אפור קומפקטי	800250290
WPD 233 2X300 2X300 BL	מהדק 300 כפול כחול קומפקטי	800250291
WPD 330 3X50 GY	מהדק 50 משולש אפור קומפקטי	800250262

\*ניתן גם להזמין בלוק מהדקים תלת פאזי.

סדרה WDU - מהדקים 2.5 ממ"ר

מהדקים סדרה 2.5 ממ"ר (מתאים לחוטים עד 4 ממ"ר ללא סופיות חוט)

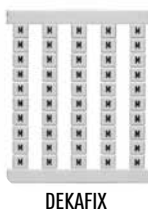
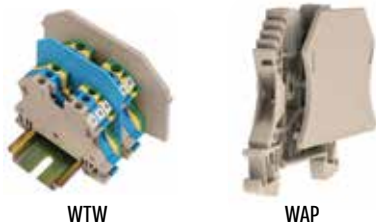
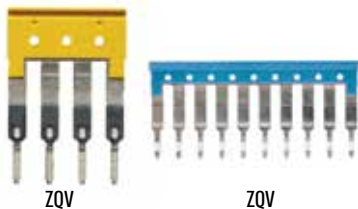

תאור	דגם	מק"ט
מהדק 2.5 (4) קרם	WDU 2.5	800102000
מהדק 2.5 (4) כחול	WDU 2.5 BL	800102008
מהדק 2.5 (4) אדום	WDU 2.5 RD	800102004
מהדק 2.5 (4) כתום	WDU 2.5 OR	800102006
מהדק 2.5 (4) ירוק	WDU 2.5 GR	800102009
מהדק 2.5 (4) סגול	WDU 2.5 VI	800103770
מהדק 2.5 (4) צהוב	WDU 2.5 YL	800102002
מהדק 2.5 (4) שחור	WDU 2.5 BK	800102001
מהדק 2.5 (4) חום	WDU 2.5 BR	800103771
מהדק 2.5 (4) לבן	WDU 2.5 WHITE	800103680
מהדק 2.5 (4) אפור	WDU 2.5 GR	800103772

מהדק הארקה

מהדק 2.5 (4) הארקה	WPE 2.5	800101000
--------------------	---------	-----------

גישורים מבודדים מתברגים

גישור מוברג מבודד 2 קטבים	WQV 2.5/2	800105366
גישור מוברג מבודד 3 קטבים	WQV 2.5/3	800105376
גישור מוברג מבודד 4 קטבים	WQV 2.5/4	800105386
גישור מוברג מבודד 9 קטבים	WQV 2.5/9	800105436
גישור מוברג מבודד 10 קטבים	WQV 2.5/10	800105446
גישור מוברג מבודד 20 קטבים	WQV 2.5/20	800157757
גישור מוברג מבודד 30 קטבים	WQV 2.5/30	800106750
גישור מוברג מבודד 32 קטבים	WQV 2.5/32	800157760

גישורים ננעצים

גישור ננעץ מבודד 2 קטבים	ZQV 2.5N/2	800169380
גישור ננעץ מבודד 3 קטבים	ZQV 2.5N/3	800169381
גישור ננעץ מבודד 4 קטבים	ZQV 2.5N/4	800169382
גישור ננעץ מבודד 5 קטבים	ZQV 2.5N/5	800169383
גישור ננעץ מבודד 10 קטבים צהוב	ZQV 2.5N/10	800169388
גישור ננעץ מבודד 10 קטבים אדום	ZQV 2.5N/10	800171798
גישור ננעץ מבודד 10 קטבים כחול	ZQV 2.5N/10	800171807
גישור ננעץ מבודד 10 קטבים שחור	ZQV 2.5N/10	800171816
גישור ננעץ מבודד 50 קטבים צהוב	ZQV 2.5N/50	800169389
גישור ננעץ מבודד 50 קטבים אדום	ZQV 2.5N/50	800171817
גישור ננעץ מבודד 50 קטבים שחור	ZQV 2.5N/50	800171819
גישור ננעץ מבודד 50 קטבים כחול	ZQV 2.5N/50	800171818

דפנות ומחיצות

דופן למהדק 2.5 - 10	WAP 2.5-10	800105000
דופן אפורה למהדק 2.5-10	WAP 2.5-10 G	800105005
דופן כחולה למהדק 2.5 - 10	WAP 2.5-10 Blue	800105008
דופן אדומה למהדק 2.5 - 10	WAP 2.5-10 Red	800105004
דופן כתומה למהדק 2.5 - 10	WAP 2.5-10 Orange	800105006
דופן ירוקה למהדק 2.5 - 10	WAP 2.5-10 Green	800107220
דופן סגולה למהדק 2.5 - 10	WAP 2.5-10 Violet	800107221
דופן צהובה למהדק 2.5 - 10	WAP 2.5-10 Yellow	800105002
דופן שחורה למהדק 2.5 - 10	WAP 2.5-10 Black	800105001
דופן חומה למהדק 2.5 - 10	WAP 2.5-10 Brown	800105007
מחיצה למהדק 2.5-10	WTW 2.5-10	800105010
מחיצה כחולה למהדק 2.5-10	WTW 2.5-10 Blue	800105018

סימניות ושלטי סימון

שלט צהוב סימון מתח 12 יח' בפלטה	WAD 5	800112045
שלט לבן חלק 12 יח' בפלטה	WAD 5 W	800111291
לוח 12X5 סימוניות 144	WS 12/5 MC	800160986
WAD 4	WAD 4	800107200
WAD 5	WAD 5	800112045
WAD 8	WAD 8	800112047
WAD 12	WAD 12	800107320
WAD 35N	WAD 35N	800108360
WAD 20	WAD 20	800951226
WAD 27	WAD 27	800106286

### סדרה WDU - מהדקים 4 ממ"ר

מהדקים ואביזרים לחוטים 4 ממ"ר (מתאים לחוט 6 ממ"ר ללא סופית)



צבעוני WDU 4



WDU 4



WPE



WQV

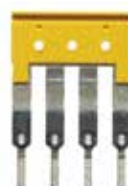

ZQV



ZQV



WTW



WAP



WAD

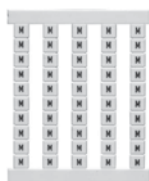

DEKAFIX

תאור	דגם	מק"ט
מהדק 4 (6) קרם	WDU 4	800102010
מהדק 4 (6) כחול	WDU 4 BL	800102018
מהדק 4 (6) אדום	WDU 4 RD	800102014
מהדק 4 (6) כתום	WDU 4 OR	800103676
מהדק 4 (6) ירוק	WDU 4 GR	800102016
מהדק 4 (6) סגול	WDU 4 VI	800103782
מהדק 4 (6) צהוב	WDU 4 YL	800102012
מהדק 4 (6) שחור	WDU 4 BK	800102011
מהדק 4 (6) חום	WDU 4 BR	800103781
מהדק 4 (6) לבן	WDU 4 WS	800103670
מהדק 4 (6) אפור	WDU 4 GR	800103780

### מהדק הארקה

מהדק 4 (6) הארקה	WPE 4	800101010
------------------	-------	-----------

### גישורים מבודדים מתברגים

גישור מוברג מבודד 2 קטבים	WQV 4/2	800105196
גישור מוברג מבודד 3 קטבים	WQV 4/3	800105456
גישור מוברג מבודד 4 קטבים	WQV 4/4	800105466
גישור מוברג מבודד 10 קטבים	WQV 4/10	800105206

### גישורים ננעצים

גישור ננעץ מבודד 2 קטבים	ZQV 4N/2	800175825
גישור ננעץ מבודד 3 קטבים	ZQV 4N/3	800176263
גישור ננעץ מבודד 4 קטבים	ZQV 4N/4	800176262
גישור ננעץ מבודד 10 קטבים צהוב	ZQV 4N/10 Yellow	800175826
גישור ננעץ מבודד 10 קטבים אדום	ZQV 4N/10 Red	800179404
גישור ננעץ מבודד 10 קטבים כחול	ZQV 4N/10 Blue	800179405
גישור ננעץ מבודד 10 קטבים שחור	ZQV 4N/10 Black	800179406
גישור ננעץ מבודד 41 קטבים צהוב	ZQV 4N/41 Yellow	800175827
גישור ננעץ מבודד 41 קטבים אדום	ZQV 4N/41 Red	800179407
גישור ננעץ מבודד 41 קטבים כחול	ZQV 4N/41 Blue	800179408
גישור ננעץ מבודד 41 קטבים שחור	ZQV 4N/41 Black	800179409

### דפנות ומחיצות

דופן למהדק 2.5 - 10	WAP 2.5-10	800105000
דופן אפורה למהדק 2.5-10	WAP 2.5-10 G	800105005
דופן כחולה למהדק 2.5 - 10	WAP 2.5-10 Blue	800105008
דופן אדומה למהדק 2.5 - 10	WAP 2.5-10 Red	800105004
דופן כתומה למהדק 2.5 - 10	WAP 2.5-10 Orange	800105006
דופן ירוקה למהדק 2.5 - 10	WAP 2.5-10 Green	800107220
דופן סגולה למהדק 2.5 - 10	WAP 2.5-10 Violet	800107221
דופן צהובה למהדק 2.5 - 10	WAP 2.5-10 Yellow	800105002
דופן שחורה למהדק 2.5 - 10	WAP 2.5-10 Black	800105001
דופן חומה למהדק 2.5 - 10	WAP 2.5-10 Brown	800105007
מחיצה למהדק 2.5-10	WTW 2.5-10	800105010
מחיצה כחולה למהדק 2.5-10	WTW 2.5-10 Blue	800105018
שלט צהוב סימן מתח 12 יח' בפלטה	WAD 5	800112045
שלט לבן חלק 12 יח' בפלטה	WAD 5 W	800111291
5X5 לוח סימוניות	DEKAFIX 5	800047336
5X5 לוח סימוניות	DEKAFIX 6	800046856
רחבות 12X5 לוח 144 סימוניות	WS 12/5 MC	800160986
רחבות 12X6 לוח 120 סימוניות	WS 12/6 MC	800160990



**מהדקים 6 מ"ר (מתאים לחוטים עד 10 מ"ר ללא סופית)**



WDU 6

תאור	דגם	מק"ט
מהדק 6 (10) קרם	WDU 6	800102020
מהדק 6 (10) כחול	WDU 6 Blue	800102028
מהדק 6 (10) אדום	WDU 6 Red	800102024
מהדק 6 (10) כתום	WDU 6 Orange	800102026
מהדק 6 (10) שחור	WDU 6 Black	800102021



WPE

**מהדק הארקה 6 מ"ר**

תאור	דגם	מק"ט
מהדק 6 (10) הארקה	WPE 6	800101020



WQV

**גישורים מבודדים מתברגים 6 מ"ר**

תאור	דגם	מק"ט
גישור מוברג מבודד 2 קטבים	WQV 6/2	800105236
גישור מוברג מבודד 3 קטבים	WQV 6/3	800105476
גישור מוברג מבודד 4 קטבים	WQV 6/4	800105486
גישור מוברג מבודד 10 קטבים	WQV 6/10	800105226



WDU 10 Blue

**מהדקים 10 מ"ר (מתאים לחוטים עד 16 מ"ר ללא סופית)**

תאור	דגם	מק"ט
מהדק 10 (16) קרם	WDU 10	800102030
מהדק 10 (16) כחול	WDU 10 Blue	800102038
מהדק 10 (16) אדום	WDU 10 Red	800102034
מהדק 10 (16) כתום	WDU 10 Orange	800102036
מהדק 10 (16) שחור	WDU 10 Black	800102031



WDU 10

**מהדק הארקה 10 מ"ר**

תאור	דגם	מק"ט
מהדק 10 (16) הארקה	WPE 10	800101030



WPE 10

### גישורים מבודדים מתברגים 10 מ"מ



WAD

WQV 10/2

תאור	דגם	מק"ט
גישור מוברג מבודד 2 קטבים	WQV 10/2	800105256
גישור מוברג מבודד 3 קטבים	WQV 10/3	800105496
גישור מוברג מבודד 4 קטבים	WQV 10/4	800105506
גישור מוברג מבודד 10 קטבים	WQV 10/10	800105246
שלט צהוב סימן מתח	WAD8	800112047
שלט לבן חלק	WAD8W	800111294

### דפנות ומחיצות

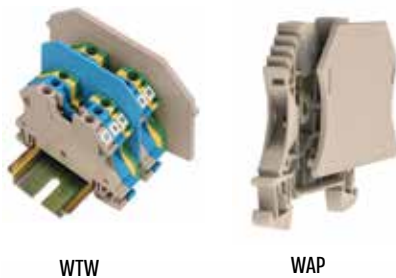

WTW

WAP

תאור	דגם	מק"ט
דופן למהדק 2.5 - 10	WAP 2.5-10	800105000
דופן כחולה למהדק 2.5 - 10	WAP 2.5-10 Blue	800105008
דופן אדומה למהדק 2.5 - 10	WAP 2.5-10 Red	800105004
דופן כתומה למהדק 2.5 - 10	WAP 2.5-10 Orange	800105006
דופן שחורה למהדק 2.5 - 10	WAP 2.5-10 Black	800105001
מחיצה למהדק 2.5-10	WTW 2.5-10	800105010
מחיצה כחולה למהדק 2.5-10	WTW 2.5-10 Blue	800105018



מהדקים 16 עד 240 מ"ר סגורים ללא צורך בדופן



WDU16-WDU 240



WDU 16N



WPE



WQV



WAD

תאור	דגם	מק"ט
מהדק 16 (25) נמוך סגור	WDU 16N	800103610
מהדק 16 (25) נמוך סגור <b>כחול</b>	WDU 16N BL	800103618
מהדק 35 (50) נמוך סגור	WDU 35N	800104040
מהדק 35 (50) נמוך סגור <b>כחול</b>	WDU 35N BL	800104048
מהדק 50 (70) נמוך סגור	WDU 50N	800182084
מהדק 50 (70) נמוך סגור <b>כחול</b>	WDU 50N BL	800182085
מהדק 70 (95) נמוך סגור	WDU 70N	800951219
מהדק 70 (95) נמוך סגור <b>כחול</b>	WDU 70N BL	800951242
מהדק 70/95 דגם יחודי	WDU 70/95	800102460
מהדק 95N/120N נמוך	WDU 95N/120N	800182055
מהדק 95N/120N נמוך <b>כחול</b>	WDU 95N/120N BL	800182056
מהדק 120/150 דגם יחודי	WDU 120/150	800102450
מהדק 240 נמוך	WDU 240	800180278

מהדקי הארקה 16 עד 95 מ"ר

תאור	דגם	מק"ט
מהדק 16 (25) נמוך סגור הארקה	WPE 16N	800101910
מהדק 35 (50) נמוך סגור הארקה	WPE 35N	800171774
מהדק 50 (70) נמוך סגור הארקה	WPE 50N	800184604
מהדק 70 (95) נמוך סגור הארקה	WPE 70N	800951220
מהדק 95N/120N נמוך הארקה	WPE 95N/120N	800184603

גישורים מבודדים

גודל / מ"ר	תאור	דגם	מק"ט
16	גישור מוברג מבודד 2 קטבים	WQV 16N/2	800163656
16	גישור מוברג מבודד 3 קטבים	WQV 16N/3	800163657
16	גישור מוברג מבודד 4 קטבים	WQV 16N/4	800163658
35	גישור מוברג מבודד 2 קטבים	WQV 35N/2	800107920
35	גישור מוברג מבודד 3 קטבים	WQV 35N/3	800107930
35	גישור מוברג מבודד 4 קטבים	WQV 35N/4	800107940
50	גישור מוברג 2 קטבים	WQV 50N/2	800183406
50	גישור מוברג 3 קטבים	WQV 50N/3	800183407
50	גישור מוברג 4 קטבים	WQV 50N/4	800183408
70	גישור מוברג מבודד 2 קטבים	WQV 70N/2	800951224
70	גישור מוברג מבודד 3 קטבים	WQV 70N/3	800951225
70	גישור מוברג מבודד 4 קטבים	WQV 70N/4	800953129
95/120	גישור מוברג 2 קטבים	WQV 95N-120N/2	800182689
95/120	גישור מוברג 3 קטבים	WQV 95N-120N/3	800182690
95/120	גישור מוברג 4 קטבים	WQV 95N-120N/4	800182691
120/150	גישור מוברג 2 קטבים	WQV 120/2	800106330
120/150	גישור מוברג 3 קטבים	WQV 120/3	800106340
240	גישור מוברג 2 קטבים	WQV 240/2	800180279

אביזרים

גודל / מ"ר	תאור	דגם	מק"ט
16	שלט סימון מתח <b>צהוב</b>	WAD 12N	800107320
16	שלט סימון לבן	WAD 12N W	800107329
35	שלט סימון מתח <b>צהוב</b>	WAD 16N	800108360
35	שלט סימון לבן	WAD 16N W	800108350
50-95	שלט <b>צהוב</b> סימן מתח	WAD 20	800951226
50-95	שלט לבן חלק	WAD 20 W	800951227
	שלט <b>צהוב</b> סימן מתח	WAD 27	800106286
	שלט <b>צהוב</b> חלק	WAD 27	800106296

### מהדקי 2 קומות 2.5 (4) ממ"ר עם גישור מתברג

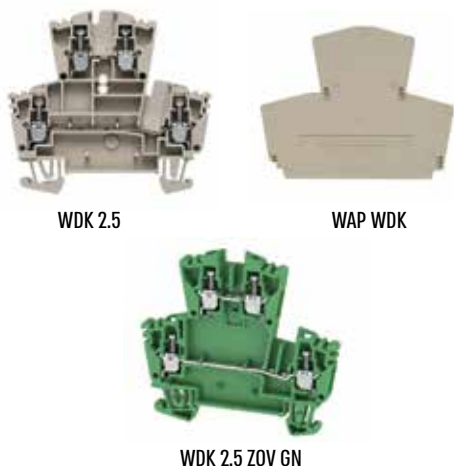

תאור	דגם	מק"ט
מהדק 2 קומות קרם	WDK 2.5	800102150
מהדק 2 קומות כחול	WDK 2.5 BL	800102158
מהדק 2 קומות כתום	WDK 2.5 OR	800102156
מהדק 2 קומות ירוק	WDK 2.5 ZQV GN	800106796
מהדק 2 קומות לבן	WDK 2.5 ZQV WS	800106803
מהדק 2 קומות מגושרות	WDK 2.5 V	800102230
מהדק 2 קומות הארקה	WDK 2.5 PE	800103630
מהדק 2 קומות רגיל+הארקה	WDK 2.5 DU PE	800103640
דופן למהדק WDK	WAP WDK	800105910
גישורים ננעצים ראה מהדקים WDU 2.5	ZQV 2.5/..	-----

### מהדקי 2 קומות 2.5 (4) ממ"ר עם גישור ננעץ

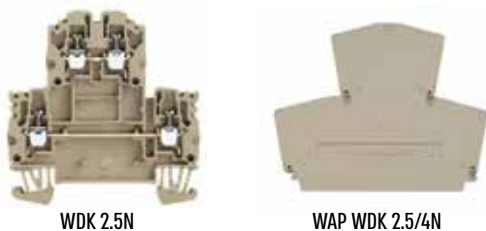

תאור	דגם	מק"ט
מהדק 2 קומות גישור ננעץ 2.5	WDK 2.5N	800104160
מהדק 2 קומות כחול גישור ננעץ 2.5	WDK 2.5N BL	800104168
דופן למהדק 2.5 ננעץ	WAP WDK 2.5/4N	800108400
דופן למהדק WDK כחול	WAP WDK BL	800105918
דופן למהדק WDK ירוק	WAP WDK GREEN	800105914
גישורים ננעצים ראה מהדקים WDU 2.5	ZQV 2.5N/..	-----

### מהדקי 2 קומות 4 ממ"ר גישור ננעץ

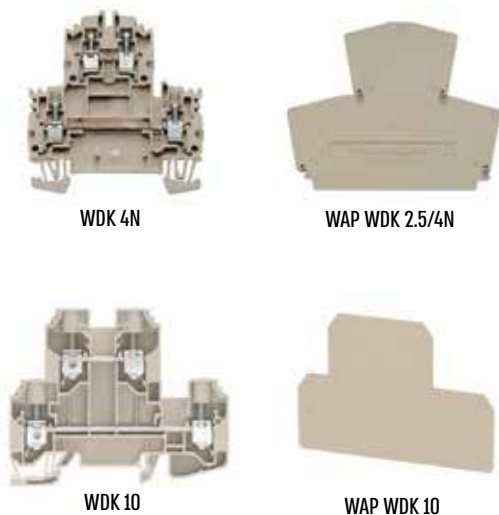

תאור	דגם	מק"ט
מהדק 2 קומות גישור ננעץ 4	WDK 4N	800104190
מהדק 2 קומות כחול גישור ננעץ 4	WDK 4N BL	800104198
מהדק 2 קומות כתום גישור ננעץ 4	WDK 4N OR	800104196
מהדק 2 קומות שחור גישור ננעץ 4	WDK 4N SW	800106805
מהדק 2 קומות ירוק	WDK 4N GR	800106807
מהדק 2 קומות צהוב	WDK 4N GE	800106811
מהדק 2 קומות אדום גישור ננעץ 4	WDK 4N RD	800106808
מהדק 2 קומות מגושרות גישור ננעץ	WDK 4N V	800104191
מהדק 2 קומות רגיל+הארקה גישור ננעץ	WDK 4N DU PE	800104195
גישורים ננעצים ראה מהדקים WDU 4	ZQV 4N/..	-----
דופן למהדק 2.5 ננעץ	WAP WDK 2.5/4N	800108400

### מהדקי 2 קומות 10 ממ"ר

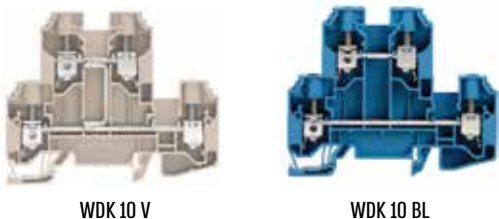

תאור	דגם	מק"ט
מהדק 2 קומות 10	WDK 10	800118674
דופן למהדק 2 קומות 10	WAP WDK 10	800118672
מהדק 10 כחול 2 קומות	WDK 10 BL	800118675
מהדק שתי קומות מגושרות 10 ממ"ר	WDK 10 V	800118677

### מהדקי 2 קומות 4 (6) ממ"ר

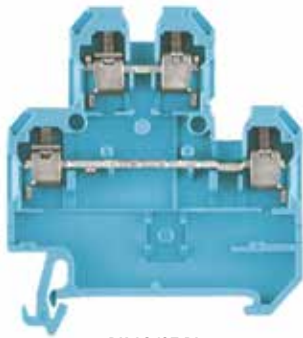

DK 4Q/35 BL

תאור	דגם	מק"ט
מהדק 2 4 קומות	DK 4Q/35 WEM	800059016
מהדק 2 4 קומות כחול	DK 4Q/35 BL	800059018
דופן למהדק 4 DK	AP DK 4Q WEM	800063130
דופן למהדק כחול 4 DK	AP DK 4Q BL	800139718
גישור עליון 2 קטבים	Q2 DK4	800033640
גישור עליון 3 קטבים	Q3 DK4	800033650
גישור עליון 4 קטבים	Q4 DK4	800033660
גישור עליון 10 קטבים	Q10 DK4	800036860
לוח 50 סימונים רוחב 6 - ספרות	DEK 6	800046856

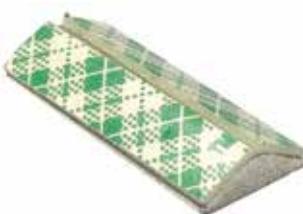

תותב למהדק 50

### תותב המאפשר חיבור פסי נחושת גמישה למהדק

דגם	מק"ט
תותב למהדק 50	800000050
תותב למהדק 95/120	800000120
תותב למהדק 150/240	800000240



WF-WAH

### מהדק זרם גבוה

תאור	דגם	מק"ט
מהדק ז"ג 35 (50) בורג/בורג M6	WFF 35	800102830
כסוי צד אחד למהדק WFF35	WAH 35	800106446
מהדק ז"ג 70 (120) בורג/בורג M8	WFF 70	800102840
כסוי צד אחד למהדק WFF70	WAH 70	800106456
מהדק ז"ג 120 (150) בורג/בורג M10	WFF 120	800102850
כסוי צד אחד למהדק WFF120	WAH 120	800106466
מהדק ז"ג 185 (240) בורג/בורג M12+M16	WFF 185	800102865
מהדק ז"ג 185 (240) בורג/בורג M12+M12	WFF 185	800102860
מהדק ז"ג 300 בורג/בורג M16	WFF 300	800102870
כסוי צד אחד למהדק 185/300	WAH 185/300	800106476
כיסוי כחול למהדק BL WFF 185	WAH 185/300	800106478



WFF

### מהדקי בורג יחיד

תאור	דגם	מק"ט
מהדק בורג יחיד M5	WF5	800179013
מהדק בורג יחיד M6	WF 6 (KST 6)	800178122
מהדק בורג יחיד M8	WF 8 (KST 8)	80017809
מהדק בורג יחיד M10	WF 10 (KST 10)	800178087
מהדק בורג יחיד M12	WF 12 (KST 12)	800178088



WF

### מהדקי 3 קומות 2.5 (4) ממ"ר



DLD 2.5 DB



DLI 2.5/LD



WDL 2.5/L/L/PE



WDL 2.5/S/L/L/PE

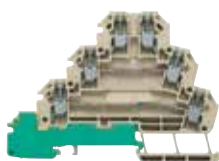

MAK 2.5

תאור	דגם	מק"ט
מהדק 3 קומות נפרדות	DLD 2.5 DB	800178418
דופן למהדק DLD	AP DLD DB	800178421
מהדק 3 קומות לגששים	DLI 2.5 DB	800178382
מהדק 3 קומות לגששים לד <b>אדום</b> PNP	DLI 2.5/LD-RT PNP DB	800178398
מהדק 3 קומות לגששים לד <b>אדום</b> NPN	DLI 2.5/LD-RT NPN DB	800178395
דופן למהדק DLI	AP DLI DB	800178355
גישור 2 קטבים ל- DLI/DLD	Q2 DLI/DLD	800131250
גישור 3 קטבים ל- DLI/DLD	Q3 DLI/DLD	800131260
גישור 4 קטבים ל- DLI/DLD	Q4 DLI/DLD	800131270
גישור 10 קטבים ל- DLI/DLD	Q10 DLI/DLD	800131310
גישור 20 קטבים ל- DLI/DLD	Q20 DLI/DLD	800139980
גישור מהצד 50 קטבים <b>אדום</b>	VQB 1.5/50RD	800163329
גישור מהצד 50 קטבים <b>כחול</b>	VQB 1.5/50BL	800163328
מהדק 2.5 (4) למעגל חד פזי L+N+PE	WDL 2.5/S/N/L/PE	800103070
מהדק 2.5 (4) למעגל חד פזי L+L+PE	WDL 2.5/S/L/L/PE	800103110
דופן למהדקי WDL 2.5S	WAP WDL 2.5S	800106770
מהדק 2.5 (4) למעגל חד פזי L+N+PE	WDL 2.5/N/L/PE	800102990
דופן למהדקי WDL 2.5	WAP WDL 2.5	800106780
גישור 2 קטבים ל-WDL 2.5	Q2 WDL 2.5S	800107150
גישור 3 קטבים ל-WDL 2.5	Q3 WDL 2.5S	800107160
גישור 4 קטבים ל-WDL 2.5	Q4 WDL 2.5S	800107170
גישור 10 קטבים ל-WDL 2.5	Q10 WDL 2.5S	800107180
למהדק WDL 2.5 ראה גם גישורים WQV 2.5	WQV 2.5/...	-----
מהדק 3 קומות + קומת הארקה נוספת	MAK 2.5	800161527
דופן למהדק 3 קומות + הארקה	AP MAK2.5 DB	800791700

מהדקים למשני זרם



WTL 6/1 2Stb



WTW WTL-WTQ



WAP WTL-WTQ



WTL 6/3



WTL 6/2



WKS 1/2



WKB



WTS



SSP/WTL



STB 21.6/H YL



STB 21.6/H GR



STB 21.6/H VI



WDU 1.5 ZZ



DEK 5

תאור	דגם	מק"ט
מהדק למשנה זרם ללא ניתוק	WTQ 6/1	800101790
מהדק למשנה זרם עם ניתוק+2 שקעי בדיקה	WTL 6/1 2Stb	800101690
דופן למהדקי משנה זרם WTL/Q/D	WAP WTL-WTQ	800106830
מחיצה למהדקי משנה זרם WTL/Q/D	WTW WTL-WTQ	800106840
לוח 50 סימונים רוחב 6 - ספרות	DEK 6	800046856

מהדקים למשני זרם ומתח WTL 6/2 WTL 6/3

תאור	דגם	מק"ט
מהדק חדש למשנה זרם/מתח (ללא שקעי בדיקה)	WTL 6/3	800101880
מהדק חדש למשנה זרם/מתח (עם שקעי בדיקה)	WTL 6/3 stb	800101860
גישור מיוחד בין 2 מהדקי WTL	WKS 1/2	800160427
נעילת אבטחה שלא יפתחו את גשר פס הזרם	SSP WTL	800177899
גישור מבודד בין מהדקים 2, 3, 4, 10 קטבים	WQV 6/....	
מהדק חדש למשנה זרם/מתח (עם שקעי בדיקה)	WTL 6/2	800101770

אביזרים למהדקי משני זרם

תאור	דגם	מק"ט
גישור 2 קטבים למהדקי משנה זרם WTQ	WKB 1/2	800160428
גישור 3 קטבים למהדקי משנה זרם WTQ	WKB 1/3	800160430
גישור 10 קטבים למהדקי משנה זרם WTQ	WKB 1/10	800160433
גישור 2 קטבים למהדקי משנה זרם WTL 6/2-3	WKS 1/2	800160427
נעילה למהדק WTL	SSP/WTL	800160420
שקע בדיקות <b>צהוב</b>	STB 21.6/H YL	800107101
שקע בדיקות <b>ירוק</b>	STB 21.6/H GR	800107102
שקע בדיקות <b>סגול</b>	STB 21.6/H VI	800107103

מהדקים 3 ו-4 כניסות מיוחדים

תאור	דגם	מק"ט
מהדק מיוחד 2 כניסות 1.5 + 2 יציאות 1.5	WDU 1.5 ZZ	800103140
מהדק מיוחד 2 כניסות 1.5 + 2 יציאות 1.5 <b>כחול</b>	WDU 1.5 ZZ BL	800103148
מהדק מיוחד 1 כניסה 2.5 + 2 יציאות 1.5	WDU 2.5/1.5 ZR	800102470
מהדק מיוחד 1 כניסה 2.5 + 2 יציאות 1.5 <b>כחול</b>	WDU 2.5/1.5 ZR BL	800102478
גישורים מוברגים ראה מהדקים 2.5	WQV ...	-----
דפנות ראה מהדקים 2.5-10	WAP WDU 2.5-10	-----
מחיצות ראה מהדקים 2.5-10	WTW WDU 2.5-10	-----
לוח 50 סימונים רוחב 5 סימנים ואותיות	DEK 5	800047336
מהדק הארקה <b>צהוב/ירוק</b> 2.5 ממ"ר עם יציאה כפולה 1.5 ממ"ר	WPE 2.5/1.5/ZR	800101640
מהדק הארקה <b>צהוב/ירוק</b> 1.5 ממ"ר עם כניסה כפולה ויציאה כפולה	WPE 1.5/ZZ	800101650

### מהדקי בית נתיך לנתוך 5X20



WSI 4



WSI 6 Led

תאור	דגם	מק"ט
מהדק בית נתיך 4	WSI 4 - 400V AC/DC סגור כולל דופן	800188658
מהדק בית נתיך + 7L 140-250Vac-dc	WSI 4/LD 140-250V AC/DC	800188655
מהדק בית נתיך + 7L 30-70Vac-dc	WSI 4/LD 30-70V AC/DC	800188656
מהדק בית נתיך + 7L 60-150Vac-dc	WSI 4/LD 60-150V AC/DC	800188657
מהדק בית נתיך + 7L 10-36Vac-dc	WSI 4/LD 10-36V AC/DC	800188659
מהדק בית נתיך 6 ממ"ר	WSI 6	800101100
מהדק בית נתיך + 7L 10-30Vac-dc	WSI 6 Led 10-36Vac-dc	800101130
מהדק בית נתיך + 7L 30-70Vac-dc	WSI 6 Led 30-70Vac-dc	800101220
מהדק בית נתיך + 7L 60-150Vac-dc	WSI 6 Led 60-150Vac-dc	800101230
מהדק בית נתיך + 7L 110Vdc-250Vac	WSI 6 Led 110Vdc-250Vac	800101240
מהדק בית נתיך + 7L 10-36V	WMF2.5 FU 10-36V SW	800116293

### מהדק בית נתיך לנתוך 6X32

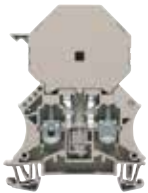

WSI 6/2



WSI 6/2/LD

תאור	דגם	מק"ט
בית נתיך	WSI 6/2	800101400
בית נתיך + 7L	WSI 6/2 10-36V AC/DC	800101410
בית נתיך + 7L	WSI 6/2 60AC LD	800101420
בית נתיך + 7L	WSI 6/2 LD 150VDC/240VAC	800101440

### אביזרים למהדקי נתיך



SIHA1



ZTR

תאור	דגם	מק"ט
דפנות ראה WDU 2.5	WAP 2.5-10	800105000
גישור צד ישר לא מבודד 58 קטבים	QB 58 Straight	800054540
גישור צד מכופף לא מבודד 58 קטבים	QB 58 Angled	800054530
בידוד שחור לגישור צד	ISPF QB58 SW	800054600
בידוד <b>אדום</b> לגישור צד	ISPF QB58 RT	800054604
בידוד <b>כחול</b> לגישור צד	ISPF QB58 BL	800054608

\* ניתן לקבל מהדקי בתי נתיך שתי קומות וגם מהדקי בתי נתיך עם בית נתיך ננעץ

### מהדק 2.5 ממ"ר LED - דו קומתי



WDL 2.5 LD RT

תאור	מק"ט
מהדק 2 קומות עם לד <b>אדום</b> (+ -) WDL 2.5 LD RT 24VDC	800102360
מהדק 2 קומות עם לד <b>ירוק</b> (+ -) WDL 2.5 LD RT 24VDC	800802361

### מהדק בית נתיך דו קומתי



KDKS



AP KDKS

תאור	מק"ט
מהדק שתי קומות עם בית נתיך KDKS 1/35 DB	800953244
דופן למהדק AP KDKS 1/35 DB	800953247



### מהדקים זעירים למסילה TS-15

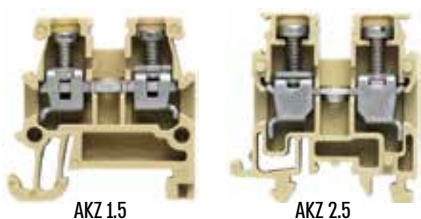

AKZ 1.5

AKZ 2.5

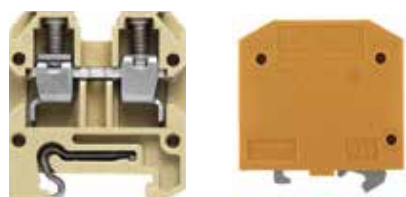

AKZ 4

AKE 4



AKE 4MS

תאור	דגם	מק"ט
מהדק 1.5(2.5) זעיר	AKZ 1.5	800034046
מהדק 1.5(2.5) זעיר כחול	AKZ 1.5 BL	800034048
דופן למהדק 1.5 זעיר	AP-AKZ 1.5	800034056
מהדק 2.5(4) זעיר	AKZ 2.5	800069716
מהדק 2.5(4) זעיר כחול	AKZ 2.5 BL	800069718
מהדק 2.5(4) זעיר הארקה	AKE 2.5	800130336
דופן למהדק 2.5 זעיר	AP-AKZ 2.5	800069736
גישור 2 קטבים	Q2 AKZ 1.5-2.5	800036820
גישור 3 קטבים	Q3 AKZ 1.5-2.5	800036830
גישור 4 קטבים	Q4 AKZ 1.5-2.5	800036840
גישור 10 קטבים	Q10 AKZ 1.5-2.5	800036850
מהדק 4(6) זעיר	AKZ 4	800029436
מהדק 4 זעיר כחול	AKZ 4 BL	800029438
מהדק 4 זעיר הארקה	AKE 4	800038026
מהדק 4 זעיר הארקה מתכתי	AKE 4 MS	800021120
דופן למהדק 4 זעיר	AP AKZ 4	800029446
גישור 2 קטבים	Q2 AKZ 4	800033640
גישור 3 קטבים	Q3 AKZ 4	800033650
גישור 4 קטבים	Q4 AKZ 4	800033660
גישור 10 קטבים	Q10 AKZ 4	800033680

### מהדקים זעירים במיוחד למסילה TS-15 בעובי 3.5 מ"מ

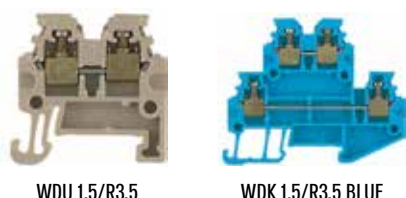

WDU 1.5/R3.5

WDK 1.5/R3.5 BLUE



WDK 1.5

תאור	דגם	מק"ט
מהדק 1.5 זעיר	WDU 1.5/R3.5	800175328
מהדק 1.5 זעיר כחול	WDU 1.5/R3.5 BL	800175417
מהדק 1.5 זעיר הארקה	WPE 1.5/R3.5	800179846
דופן למהדק זעיר	WAP WDU 1.5/R3.7	800175419
מהדק 2 קומות 1.5 זעיר	WDK 1.5/R3.5	800175329
מהדק 2 קומות 1.5 זעיר כחול	WDK 1.5/R3.5	800175418
דופן למהדק זעיר 2 קומות	WAP WDK 1.5/R3.5	800175420
גישור ננעץ 2 קטבים	ZQV 1.5/2	800177612
גישור ננעץ 3 קטבים	ZQV 1.5/3	800177613
גישור ננעץ 4 קטבים	ZQV 1.5/4	800177614
גישור ננעץ 10 קטבים	ZQV 1.5/10	800177620

### מהדקים נמוכים למסילה TS-35

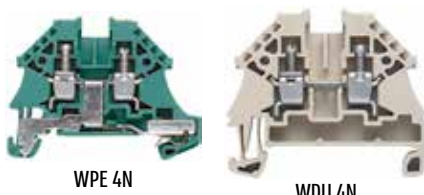

WPE 4N

WDU 4N



WDU 2.5N

תאור	דגם	מק"ט
מהדק 2.5 (4) נמוך	WDU 2.5N	800102370
מהדק 2.5 (4) נמוך כחול	WDU 2.5N BL	800102378
מהדק 2.5 נמוך כתום	WDU 2.5N OR	800102376
מהדק 2.5 (4) נמוך הארקה	WPE 2.5N	800101620
גישורים בהברגה ראה WDU 2.5	WQV 2.5/..	-----
גישורים בנעיצה ראה WDU 2.5	ZQV 2.5/..	-----
ממהדק 4 (6) נמוך	WDU 4N	800104260
ממהדק 4 (6) נמוך כחול	WDU 4N BL	800104268
ממהדק 4 (6) נמוך הארקה	WPE 4N	800104270
גישורים בנעיצה ראה WDU 4	ZQV 4/..	-----
דופן	WAP WDU 2.5N	800106000
דופן כחולה	WAP WDU 2.5N BL	800106008

### מהדקי קפיץ זעירים סדרה ZDUB

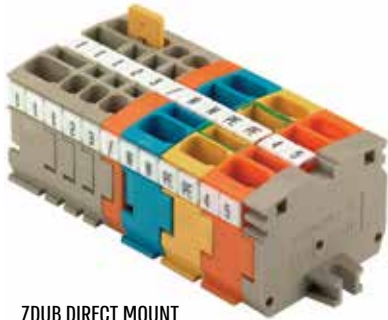

ZDUB DIRECT MOUNT



ZDUB 2.5



ZDUB 2.5 RC

תאור	דגם	מק"ט
מהדק 2.5 (אמצע) 2 כניסות	ZDUB 2.5-2/AN/DM	800170435
מהדק 2.5 (אמצע) 2 כניסות כחול	ZDUB 2.5-2/AN/DM BL	800170436
מהדק 2.5 (אמצע) 2 כניסות כתום	ZDUB 2.5-2/AN/DM OR	800170437
מהדק 2.5 (אמצע) 2 כניסות <b>צהוב-ירוק</b>	ZDUB 2.5-2/AN/DM GE	800170438
מהדק 2.5 (צד) 2 כניסות	ZDUB 2.5-2/AN/DM	800170450
מהדק 2.5 (צד) 2 כניסות כחול	ZDUB 2.5-2/AN/DM BL	800170451
מהדק 2.5 (צד) 2 כניסות כתום	ZDUB 2.5-2/AN/DM OR	800170452
מהדק 2.5 (צד) 2 כניסות <b>צהוב-ירוק</b>	ZDUB 2.5-2/AN/DM GE	800170453
מהדק 2.5 (אמצע) 4 כניסות	ZDUB 2.5-4/AN/DM	800170454
מהדק 2.5 (אמצע) 4 כניסות כחול	ZDUB 2.5-4/AN/DM BL	800170455
מהדק 2.5 (אמצע) 4 כניסות כתום	ZDUB 2.5-4/AN/DM OR	800170456
מהדק 2.5 (אמצע) 4 כניסות <b>צהוב-ירוק</b>	ZDUB 2.5-4/AN/DM GE	800170457
מהדק 2.5 (צד) 4 כניסות	ZDUB 2.5-4/AN/DM	800170469
מהדק 2.5 (צד) 4 כניסות כחול	ZDUB 2.5-4/AN/DM BL	800170470

### אביזרים ל-ZDUB



ZBB ZDUB



MOFU 15/35 ZDUB

תאור	דגם	מק"ט
דופן סיום לחיזוק בהברגה לפנל	ZBB ZDUB	800170474
דופן סיום לחיזוק בהברגה לפנל כחול	ZBB ZDUB BL	800173621
רגלית חיזוק למסילה TS-15 ו- TS-35	MOFU 15/35 ZDUB	800172366
דופן	ZAP ZDUB	800170475
דופן כחול	ZAP ZDUB BL	800170476

### מהדקי קפיץ זעירים סדרה ZDUA



ZDUA 2.5-2



ZAP/TW ZDUA



ZDUB 2.5-2/2AN BL

תאור	דגם	מק"ט
מהדק 2.5 למסילה 2 כניסות	ZDUA 2.5-2	800172092
מהדק 2.5 למסילה 2 כניסות כחול	ZDUA 2.5-2 BL	800172093
מהדק 2.5 למסילה 2 כניסות כתום	ZDUA 2.5-2 OR	800172094
מהדק 2.5 למסילה 2 כניסות הארקה	ZPEA 2.5-2	800172095
גישורים מתברגים ראה מהדקי WDU 2.5	wqv 2.5/...	-----
דופן מחיצה	ZAP/TW ZDUA	800172096
מהדק 2.5 למסילה 2 כניסות	ZDUB 2.5-2/2AN	800171275
מהדק 2.5 למסילה 2 כניסות כחול	ZDUB 2.5-2/2AN BL	800171276
מהדק 2.5 למסילה 2 כניסות כתום	ZDUB 2.5-2/2AN OR	800171277
מהדק 2.5 למסילה 2 כניסות הארקה	ZPEB 2.5-2/2AN	800171281

## Weidmüller

### מהדקי ניתוק



WTR 2.5

WTR 4

תאור	דגם	מק"ט
מהדק עם מנתק	WTR 2.5	800185561
מהדק עם מנתק כחול	WTR 2.5 BL	800873164
מהדק בסיס ללא ראש	WTR 2.5 BASE	800873170
מהדק בסיס לראש WSD+שקעי בדיקה	WTR 2.5 BASE	800873167
גישורים בנעיצה ראה ZDU 2.5	ZQV 2.5/..	-----
מהדק עם מנתק	WTR 4	800791018
מהדק עם מנתק כחול	WTR 4 BL	800791019
גישורים בנעיצה ראה WDU 4	ZQV 4/..	-----
דופן	WAP WDU 2.5-10	80105000

### מהדקי צמד טרמי Thermocouple



WDU 2.5 TC K

תאור	דגם	מק"ט
מהדק לחוט טרמו-קפל K	WDU 2.5 TC K	800102410
מהדק לחוט טרמו-קפל T	WDU 2.5 TC T	800102420
מהדק לחוט טרמו-קפל J	WDU 2.5 TC J	800102430
מהדק לחוט טרמו-קפל E	WDU 2.5 TC E	800103330
דופן	WAP WDU 2.5-10	800105000

### מהדק מיוחד לרכיבים

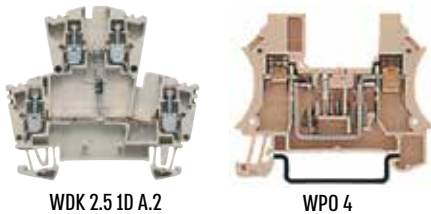

WDK 2.5 1D A.2

WPO 4

תאור	דגם	מק"ט
מהדק מיוחד לרכיבים	WPO 4	800103600
דופן ל-WPO	ZR	800107110
פס גישור בין מהדקים	SSch 7.3x1.2	800107120
מהדק וריסטור הגנת מתח יתר	DK 4/35 L	800940144
מהדק עם דיודה	WDK 2.5 1D A.2	800102330

### מהדק מיוחד לעמודי תאורה עמידות לרעידות



WDU 10/ZR

WAP 2.5-10

תאור	דגם	מק"ט
מהדק כניסה 10 ממ"ר - יציאות 10+4 ממ"ר	WDU 10/ZR	800104240
מהדק כחול כניסה 10 ממ"ר - יציאות 10+4 ממ"ר	WDU 10/ZR BL	800104248
מהדק הארקה כניסה 10 ממ"ר - יציאות 10+4 ממ"ר	WPE 10/ZR	800104250
דופן	WAP 2.5-10	800105000
מחיצה	WTW 2.5-10	800105010

### מהדקים לפס צבירה 6x6 / 3x10

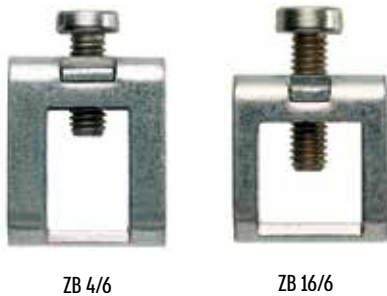

ZB 4/6

ZB 16/6

תאור	דגם	מק"ט
מהדק 0.5-6 ממ"ר ל-פ"צ 6X6	ZB 4/6	800055670
מהדק 0.5-6 ממ"ר ל-פ"צ 6X6 כחול	ZB 4/6 Blue	800056538
מהדק 2.5-16 ממ"ר ל-פ"צ 6X6	ZB 16/6	800055680
מהדק 0.5-6 ממ"ר ל-פ"צ 10X3	ZB 4	800031650
מהדק 0.5-6 ממ"ר ל-פ"צ 10X3 הארקה	ZB 4 Gr/Yellow	800047536
מהדק 2.5-16 ממ"ר ל-פ"צ 10X3	ZB 16	800031660
מהדק 16-35 ממ"ר ל-פ"צ 10X3	ZB 35	800026650

### מהדקי צד לפס צבירה



SK120

SK35

תאור	דגם	מק"ט
מהדק צד לפס 10 לחוט 1.5-16 ממ"ר	SK16	7770016
מהדק צד לפס 35 לחוט 1.5-35 ממ"ר	SK35	7770035
מהדק צד לפס 70 לחוט 16-70 ממ"ר	SK70	7770070
מהדק צד לפס לחוט 16-120 ממ"ר	SK120	7770120



### מהדקי הסתעפות דגם חדש WPD

תקן IEC 60947-7-1, UL 1059  
ניתן לקבל גם בכחול וצהוב/ירוק



מתח עבודה AC/DC	זרם עבודה	מספר יציאות	כניסה ראשית	דגם	מק"ט
1,000 VAC 1500 VDC	490A	16*4 ממ"ר 25*3 ממ"ר 35*2	95...185 ממ"ר/ נחושת גמישה 10X24	WPD109	800156209
1,000 VAC 1500 VDC	400A	16*4 ממ"ר 25*3 ממ"ר 35*2	35...120 ממ"ר/ נחושת גמישה 10X24	WPD108	800156210
1,000 VAC 1,500 VDC	270A	8* ממ"ר 25...4 4*	16...95 ממ"ר/ 2*4...35	WPD 107	800156222
1,000 VAC 1,500 VDC	215A	2*2.5...25 ממ"ר ממ"ר 3* 1.5...16	10...70 ממ"ר/ נחושת גמישה 5X15.5	WPD106	800156221
1,000 VAC 1,500 VDC	214A	6* ממ"ר 2.5...25 9* ממ"ר 1.5...16	4...35 ממ"ר 3*	WPD305	800156219
1,000 VAC 1,500 VDC	214A	6* ממ"ר 1.5...16 4* ממ"ר 2.5...25	4...35 ממ"ר 2*	WPD205	800156218
1,000 VAC 1,500 VDC	214A	3* ממ"ר 1.5...16 2* ממ"ר 2.5...25	4...35 ממ"ר 1* 1.5...16 ממ"ר 1*	WPD105	800156217
1,000 VAC 1,000 VDC	164A	6* ממ"ר 1.5...10 4* ממ"ר 1.5...16	2.5...25 ממ"ר 2*	WPD204	800156215
1,000 VAC 1,000 VDC	164A	9* ממ"ר 1.5...10 6* ממ"ר 1.5...16	2.5...25 ממ"ר 3*	WPD304	800156216
1,000 VDC 1,000 VDC	164A	3* ממ"ר 1.5...10 2* ממ"ר 1.5...16	2.5...25 ממ"ר 1* 1.5...16 ממ"ר 1*	WPD104	800156200
1,000 VDC 1,000 VAC	100A	6* ממ"ר 10...1.5	25...2.5 ממ"ר 2*	WPD 100 2X25/6X10 GY	800156191
1,000 VDC 1,000 VAC	100A	6* ממ"ר 10...1.5	25...2.5 ממ"ר 2*	WPD 100 2X25/6X10 BL	800156192
1,000 VDC 1,000 VAC	100A	6* ממ"ר 10...1.5	25...2.5 ממ"ר 2*	WPD 100 2X25/6X10 GN	800156193
1,000 VDC 1,000 VAC	125A	2* ממ"ר 16...1.5	25...2.5 ממ"ר 2*	WPD 101 2X25/2X16	800156073
1,000 VDC 1,000 VAC	125A	6* ממ"ר 16...1.5	25...2.5 ממ"ר 2*	WPD 101 2X25/2X16 BL	800156067
1,000 VDC 1,000 VAC	125A	6* ממ"ר 16...1.5	25...2.5 ממ"ר 2*	WPD 101 2X25/2X16 BK	800156110



מהדקי קפיץ חיבור מהיר ללא ברגים

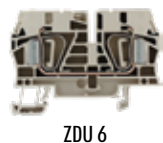
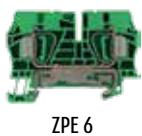
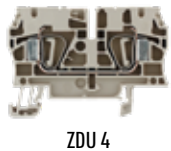
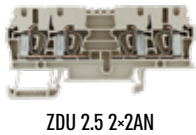
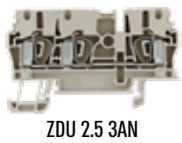
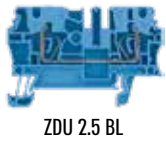
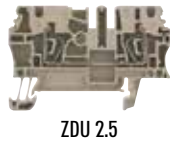
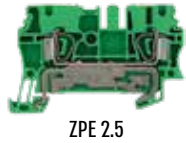

תאור	דגם	מק"ט
מהדק 2.5 (4) 2 כניסות	ZDU 2.5	800160851
מהדק 2.5 (4) 2 כניסות כחול	ZDU 2.5 BL	800160852
מהדק 2.5 (4) 2 כניסות כתום	ZDU 2.5 OR	800163678
מהדק 2.5 (4) 2 כניסות הארקה	ZPE 2.5	800160864
דופן למהדק 2 כניסות	ZAP\TW1	800160874
מהדק 2.5 (4) 3 כניסות	ZDU 2.5 3AN	800160854
מהדק 2.5 (4) 3 כניסות כחול	ZDU 2.5 3AN BL	800160855
מהדק 2.5 (4) 3 כניסות כתום	ZDU 2.5 3AN OR	800163679
מהדק 2.5 (4) 3 כניסות הארקה	ZPE 2.5 3AN	800160865
דופן למהדק 3 כניסות	ZAT\TW2	800160877
מהדק 2.5 (4) 4 כניסות	ZDU 2.5 4AN	800160857
מהדק 2.5 (4) 4 כניסות כחול	ZDU 2.5 4AN BL	800160858
מהדק 2.5 (4) 4 כניסות כתום	ZDU 2.5 4AN OR	800163680
מהדק 2.5 (4) 4 כניסות הארקה	ZPE 2.5 4AN	800160866
מהדק 2.5 (4) 2+2 כניסות	ZDU 2.5 2x2AN	800160860
מהדק 2.5 (4) 2+2 כניסות כחול	ZDU 2.5 2x2AN BL	800160861
מהדק 2.5 (4) 2+2 כניסות כתום	ZDU 2.5 2x2AN OR	800163681
דופן למהדק 4 כניסות	ZAP\TW 3	800160880
גישור ננעץ מבודד 2 קטבים ל-ZDU 2.5	ZQV 2.5\2	800160886
גישור ננעץ מבודד 3 קטבים ל-ZDU 2.5	ZQV 2.5\3	800160887
גישור ננעץ מבודד 4 קטבים ל-ZDU 2.5	ZQV 2.5\4	800160888
גישור ננעץ מבודד 10 קטבים ל-ZDU 2.5	ZQV 2.5\10	800160894
מהדק 4 (6) 2 כניסות	ZDU 4	800163205
מהדק 4 (6) 2 כניסות כחול	ZDU 4 BL	800163206
מהדק 4 (6) 2 כניסות הארקה	ZPE 4	800163208
גישור ננעץ מבודד 2 קטבים ל-ZDU 4	ZQV 4\2	800160895
גישור ננעץ מבודד 3 קטבים ל-ZDU 4	ZQV 4\3	800160896
גישור ננעץ מבודד 4 קטבים ל-ZDU 4	ZQV 4\4	800160897
גישור ננעץ מבודד 10 קטבים ל-ZDU 4	ZQV 4\10	800160903
דופן למהדק 2 כניסות	ZAP\TW4	800163209
מהדק 6 (10) 2 כניסות	ZDU 6	800160862
מהדק 6 (10) 2 כניסות כחול	ZDU 6 BL	800160863
מהדק 6 (10) 2 כניסות הארקה	ZPE 6	800160867
דופן למהדק 2 כניסות	ZAP\TW 5	800160883
מהדק 6 (10) 3 כניסות	ZDU 6\3 AN	800790741
דופן למהדק 3 כניסות	ZAP\TW 6\3AN	800790737
גישור ננעץ מבודד 2 קטבים ל-ZDU 6	ZQV 6\2	800162785
גישור ננעץ מבודד 3 קטבים ל-ZDU 6	ZQV 6\3	800162786
גישור ננעץ מבודד 4 ל-ZDU 6	ZQV 6\4	800162787

### מהדקי קפיץ חיבור מהיר ללא ברגים

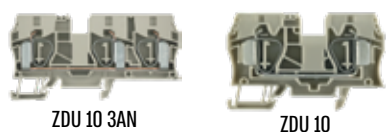

ZDU 10 3AN

ZDU 10

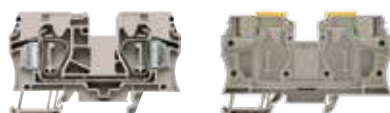

ZDU 16

ZDU 35



ZDU 16/3AN



ZDU 2.5-2



ZPE 2.5-2



ZEI 16-2



ZDU 4-2AN



ZPE 16S



ZDU 16S



ZDK 2.5-2



ZPE 10S

תאור	דגם	מק"ט
מהדק 10 (16) 2 כניסות	ZDU 10	800174675
מהדק 10 (16) 2 כניסות כחול	ZDU 10 BL	800174676
דופן למהדק 2 כניסות	ZAP\TW ZDU 10	800174866
מהדק 10 (16) 3 כניסות	ZDU 10 3AN	800176769
דופן למהדק 3 כניסות	ZAP\TW ZDU 10	800174958
מהדק 16 (25) 2 כניסות	ZDU 16	800174523
מהדק 16 קפיץ חיבור מהיר	ZDU 16/3AN	800176832
דופן למהדק 2 כניסות	ZAP\TW ZDU 10	800174515
מהדק 35 (50) 2 כניסות	ZDU 35	800173962

### מהדקי קפיץ חיבור מהיר ללא ברגים דגם שיפועי ROOF

תאור	דגם	מק"ט
מהדק 2.5 (4) 2 כניסות שיפועי	ZDU 2.5-2	800177206
מהדק 2.5 (4) 2 כניסות שיפועי כחול	ZDU 2.5-2 BL	800177207
מהדק 2.5 (4) כניסות הארקה	ZPE 2.5-2	800177209
מהדק 2.5 (4) 3 כניסות שיפועי	ZDU 2.5-3AN	800170601
מהדק 2.5 (4) 3 כניסות שיפועי כחול	ZDU 2.5-3AN BL	800170604
גישור בנעיצה ראה מהדק WDU 2.5	ZQV 2.5\...	-----
מהדק 2.5 (4) 4 כניסות שיפועי	ZDU 2.5-4AN	800170606
מהדק 2.5 (4) 4 כניסות שיפועי כחול	ZDU 2.5-4AN BL	800170607
דופן למהדק 2-3-4 כניסות שיפועי	ZAP\TW7	800170611
מהדק 4 (6) 2 כניסות שיפועי	ZDU 4-2AN	800177037
מהדק 24 (6) 2 כניסות שיפועי כחול	ZDU 4-2AN BL	800177084
גישור בנעיצה ראה מהדק ZDU 4	ZQV 4\..	-----
דופן למהדק 2-3-4 כניסות שיפועי	ZAP ZDU 4-2	800177040
מהדק 6 (10) 2 כניסות שיפועי	ZDU 6-2AN	800177138
מהדק 6 (10) 2 כניסות שיפועי כחול	ZDU 6-2AN BL	800177139
מהדק 6 ממ"ר 41 אמפר	ZDU 6-2/3AN	800177141
גישור ננעצים ראה ZDU 6	ZQV 6\....	-----
דופן למהדק 2-3 כניסות שיפועי	ZAP ZDU 6-2	800177144
מהדק 16 להזנת פס מהדקי 2.5-6	ZEI 16-2/1AN	800177294
מהדק 16 להזנת פס מהדקי 2.5-6 כחול	ZEI 16-2/1AN BL	800177295
גישור מעבר למהדקי ZDU 2.5 ROOF	ZQV 2.5/2	800160886
גישור מעבר למהדקי ZDU 4 ROOF	ZQV 4/3	800160896
גישור מעבר למהדקי ZDU 6 ROOF	ZQV 6/4	800162787
מהדק 10 (16) 2 כניסות שיפועי	ZDU 10S	800173954
מהדק 10 (16) 2 כניסות שיפועי כחול	ZDU 10S BL	800173955
מהדק 10 (16) 2 כניסות שיפועי הארקה	ZPE 10S	800173957
מהדק 16 (25) 2 כניסות שיפועי	ZDU 16S	800173958
מהדק 16 (25) 2 כניסות שיפועי כחול	ZDU 16S BL	800173959
מהדק 16 (25) 2 כניסות שיפועי הארקה	ZPE 16S	800173961
דופן למהדק 10-16	ZAP ZDU 10-16S	800173966
מהדק 2 קומות 2.5 (4) שיפועי	ZDK 2.5-2	800179099
מהדק 2 קומות 2.5 (4) שיפועי כחול	ZDK 2.5-2 BL	800179100
גישורים בנעיצה ראה מהדק WDU 2.5	ZQV 2.5\....	-----
דופן למהדק 2 קומות שיפועי	ZAP\TW ZDK 2.5-2	800179105
מהדק עם מנתק - חדש	ZTR 2.5	800183128
דופן למהדק מנתק	ZAP TW 2 DB	800160877
גישורים בנעיצה ראה ZDU 2.5	ZQV 2.5\..	-----
גישור 10 ק' ל-ZDU4	ZQV 4/10 GE	800160903

מסילות תוצרת Weidmüller

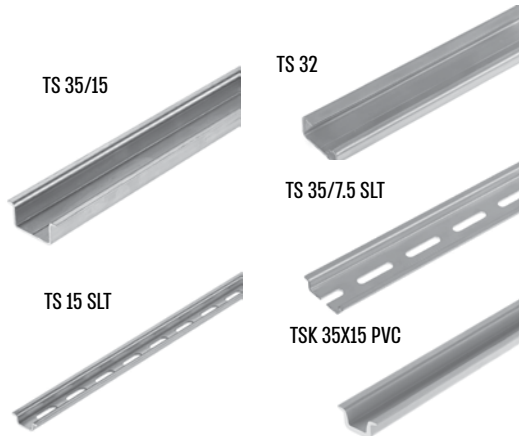

תאור	דגם / גובה / עובי מסילה	מק"ט
מסילת פלדה מצופה 2 מ'	TS 15	800051420
מסילת פלדה מחורצת מצופה 2 מ'	TS 15 SLT	800011750
מסילת פלדה מצופה 2 מ'	TS 35/7.5	800038340
מסילת פלדה מחורצת מצופה 2 מ'	TS 35/7.5 SLT	800051450
מסילת פלדה מצופה 2 מ'	TS 35/15	800023640
מסילת פלדה מחורצת מצופה 2 מ'	TS 35/15 SLT	800023650
מסילת פלדה מצופה 2 מ'	TS 32	800012280
מסילת פלדה מחורצת מצופה 2 מ'	TS 32 SLT	800051440
מסילת PVC 2 מ'	TSK 35X15 PVC	800051430

מעצורים



תאור	דגם	מק"ט
מעצור נמוך חיזוק בורג ל- TS-35	EW 35	800038356
מעצור חיזוק מהיר ללא בורג ל- TS-35	ZEW 35	800954000
מעצור גובה 47 מ"מ חיזוק בורג ל- TS-35	WEW 35/2	800106120
מעצור גובה 63 מ"מ חיזוק בורג ל- TS-35	WEW 35/1	800105900
מעצור נמוך חיזוק בורג ל- TS-15	EW 15	800038286
מעצור גובה 27 מ"מ חיזוק בורג ל- TS-15	EW 15/2	800107190
מעצור חיזוק בורג למסילה 32	EWK 1	800020616
מעצור חיזוק בורג למסילה 32	EWK 2	800019936
מעצור חיזוק בורג למסילה 32 מחורצת	EWK FOR TS 32 SLT	800049516
מעצור גובה חיזוק בורג למסילה 32	WEW 32/1	800106760
מעצור עם בורג E2	E2	32220
מעצור חיבור מהיר ללא בורג E3	E3	32222
מעצור למסילה אפור - 2 ברגים	TS35	32224

הגבהות, מחזיקי פס ושלטים לסימון קבוצה

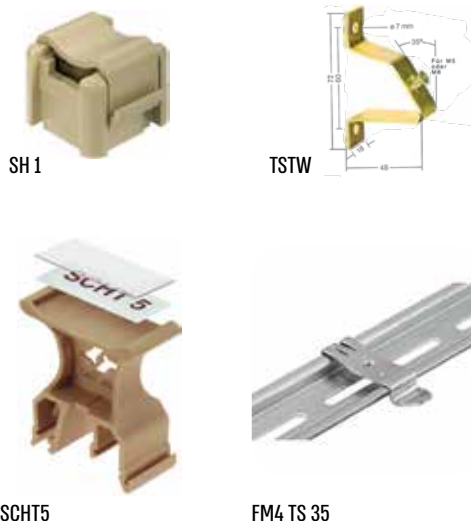

תאור	דגם	מק"ט
רגלית התחברות למסילה	FM4 TS 35	800068790
הגבהת מסילה זזיתית לבורג M5	TSTW M5	800017810
הגבהת מסילה זזיתית לבורג M6	TSTW M6	800016400
הגבהת מסילה ישרה לבורג M5	TST M5	800128660
מחזיק פס 10x3 או 6x6	SH 1	800029986
מחזיק 2 פס 10x3 או 6x6	SH 2 KRG	800064172
פס נחושת 1 מ' 10x3 מצופה	SSch 10x3	800034890
פס נחושת 1 מ' 6x6 מצופה	SSch 6x6	800057130
מעצור + מחזיק מרחק לפס 10x3	WSH 1	800106870
מחזיק מרחק לפס 10x3	WSH 5	800108010
שלט גדול לסימון קבוצה צר רוחב 9.5 מ"מ	SCHT5 S	800163193
גיליון נייר A4 לשלט קבוצה צר	ESO5 S DIN A4	800163192
חלון שקוף לשלט קבוצה צר	STR5	800163194
לוח 8 סימוניות עבור שלט סימון צר לקבוצה	ELS 7/40	800104564
גיליון סימון לשלטים רחב	ESO 5 SCHT5	800160771
שלט גדול לסימון קבוצה רחב רוחב 19.5 מ"מ	SCHT5	800029246
חלון שקוף למעצור + שלט STR5		800029400
לוח 8 סימוניות עבור שלט סימון לקבוצה 40   16 ELS		800104562

### מהדקים חיבור מהיר בנעיצה, רבי מגעים למערכות בקרה, ללא צורך במברג למסילה 35/7.5

תאור	דגם	מק"ט
מהדק 4 קומות 4 כניסות בקומה שחור/אדום 0.2-1.5 מ"מ Push	PRV 4 SW/RT	800117383
מהדק 4 קומות 4 כניסות בקומה שחור/לבן 0.2-1.5 מ"מ Push	PRV 4 SW/WS	800117384
מהדק 4 קומות 4 כניסות בקומה כחול/אדום 0.2-1.5 מ"מ Push	PRV 4 BL/RT	800126790
מהדק 4 קומות 4 כניסות בקומה כחול/לבן 0.2-1.5 מ"מ Push	PRV 4 BL/WS	800117393
דופן שחורה עם מקום לסימון קומות למהדק 4 קומות	BZT PRV4 SW	800117360
מחיצת הפרדה למהדק 4 קומות	TW PRV4	800117370
מהדק 8 קומות 4 כניסות בקומה שחור/אדום/לבן 0.2-1.5 מ"מ Push	PRV 8 SW/RT/WS	800117379
מהדק 8 קומות 4 כניסות בקומה שחור/לבן/אדום 0.2-1.5 מ"מ Push	PRV 8 SW/WS/RT	800117380
מהדק 8 קומות 4 כניסות בקומה כחול/אדום/לבן 0.2-1.5 מ"מ Push	PRV 8 BL/RT/WS	800126784
מהדק 8 קומות 4 כניסות בקומה כחול/לבן/אדום 0.2-1.5 מ"מ Push	PRV 8 BL/WS/RT	800117391
דופן שחורה עם מקום לסימון קומות למהדק 8 קומות	BZT PRV8 SW	800117358
מחיצת הפרדה למהדק 8 קומות	TW PRV8	800117367

\* קיימים דגמים נוספים של 16 קומות ובהרכבי צבעים נוספים ליצירת חלוקה ברורה  
\* קיימת סידרה זהה המתאימה למסילה 35/15

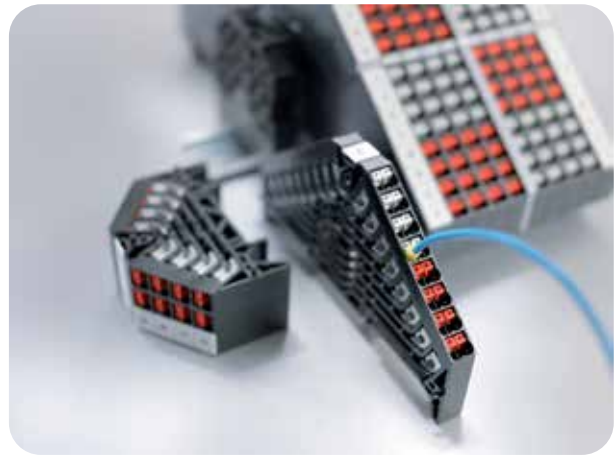
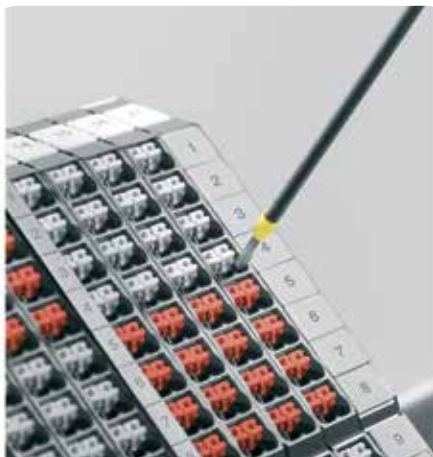

### מהדקי חיבור מהיר לפס דין נשלף



Q2 DK4



MOFU 15/35 ZPS2.5

תאור	דגם	מק"ט
זכר נייד מהדק ראשון	ZP 2.5/1AN	800187515
זכר נייד מהדק אמצע	ZP 2.5/1AN ZAO.RA	800187521
זכר נייד מהדק מסיים	ZP 2.5/1AN ZA	800187519
נקבה מהדק אמצע והתחלה	ZPS 2.5/1AN/QV/1	800186104
דופן לנקבה	GHDE ZPS2.5/1AN	800186607
בסיס לפס דין מתאים לשקע או תקע	MOFU 15/35 ZPS2.5	800189917

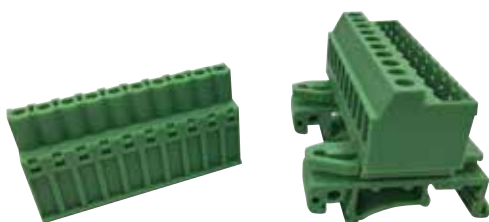

סט מחבר 10 פול

### סט מחברים לחיבור ארונות חשמל

תאור	מק"ט
סט מחבר 5 פול לחיבור ארונות	9839
סט מחבר 10 פול לחיבור ארונות	9840
סט מחבר 15 פול לחיבור ארונות	9841





# ספקי-כוח

מגוון רחב של ספקי-כוח עם יכולות מניעת הפרעות בעבודה רציפה עקב הפסקות חשמל או נפילות מתח קצרות.

1 ספקי כוח CP-DC UPS עם חיבור לסוללת גיבוי נטענת CP A BATT

2 ספקי כוח CP DC Buffer עם קבל אנרגיה גבוהה לגיבוי נגד הפרעות מתח עד 260ms

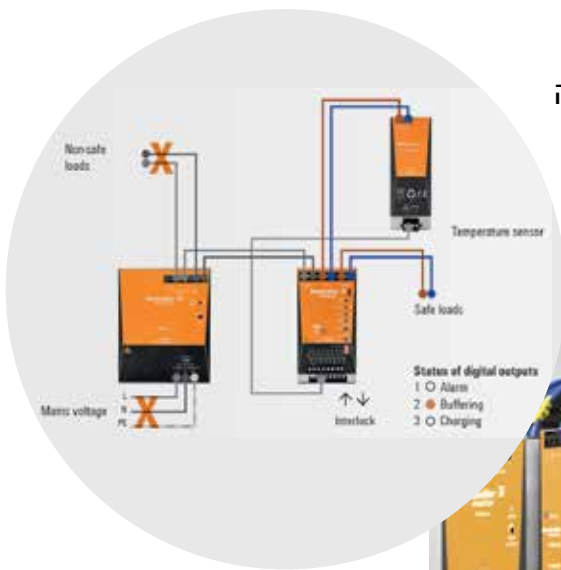

## ספקי כוח

דגם	שם פריט	פריט
PRO INSTA	ספק כח 30W 24V 1.3A	800258019
CP SNT	ספק כח 48W 24V 2A	800258023
PRO ECO	ספק כח 72W 24V 3A	800146947
PRO INSTA	ספק כח 96W 24V 4A	800258026
PRO ECO	ספק כח 120W 24V 5A	800146948
PRO ECO	ספק כח 240W 24V 10A	800146949
PRO MAX	ספק כח 480W 24V 20A	800147814

\*\* הצוות הטכני ייתן תמיכה בתכנון והתאמת ספק הכוח ע"פ צרכי הלקוח

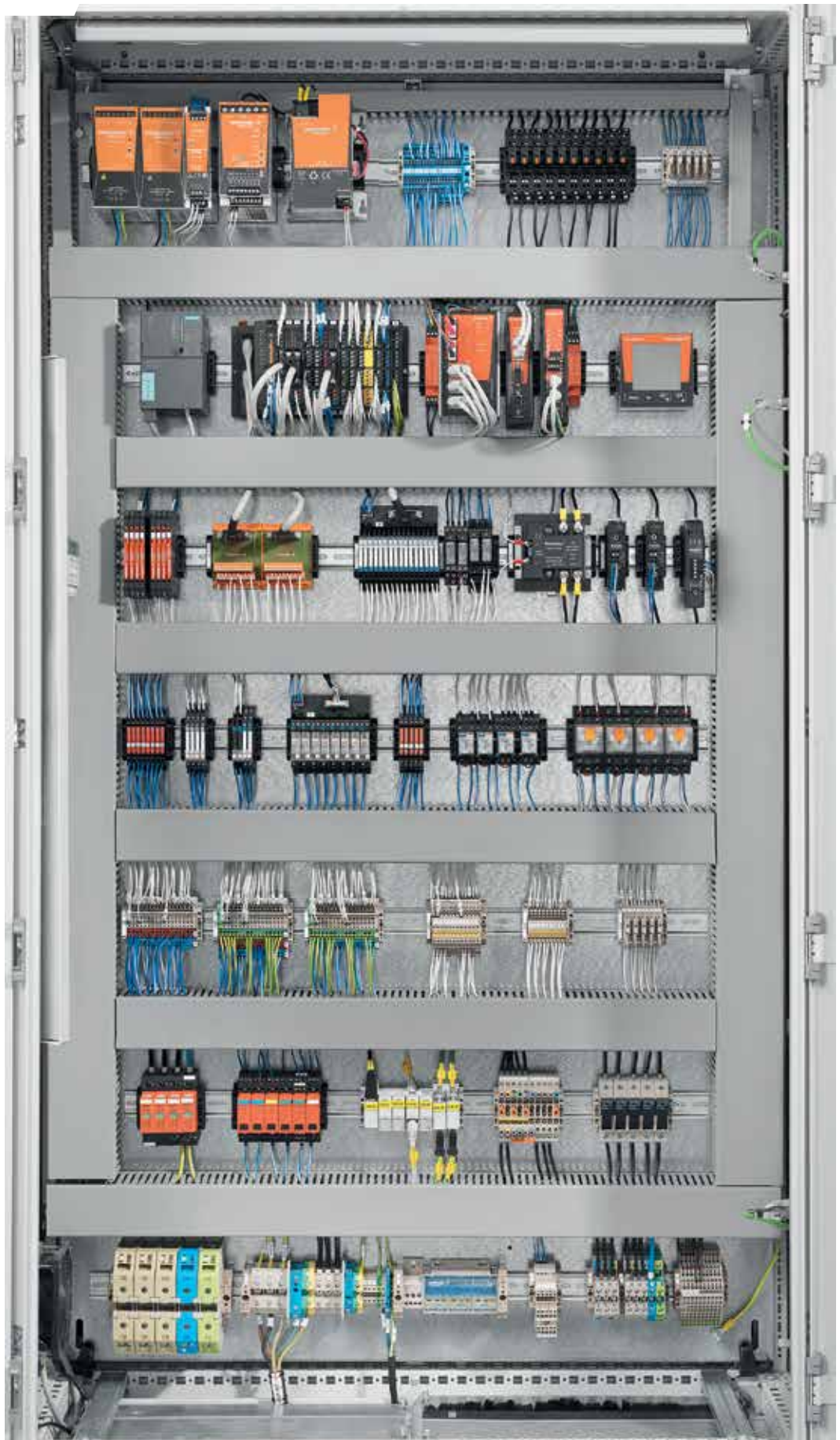

מתמרים אלקטרוניים

מתח פיקוד	יציאה Out-Put	כניסה In-Put	תאור	דגם	מק"ט
18-264 V AC/DC	רב-תחומי, רב פונקציונאלי	רב-תחומי, רב פונקציונאלי	מתמר אוניברסלי, דגם אחד נותן את כל הפתרונות הנדרשים, ניתן לתיכנות	WAS6 TTA	800893967
24...240 V AC/DC; 24...36 V AC / 24...50 V DC (ATEX Zone 2)	רב-תחומי, רב פונקציונאלי	רב-תחומי, רב פונקציונאלי	מתמר אוניברסלי, דגם אחד נותן את כל הפתרונות הנדרשים, ניתן לתיכנות, Ex	WAS6 TTA EX	800896431
22...230 V AC/DC	רב-תחומי, רב פונקציונאלי	רב-תחומי, רב פונקציונאלי	מתמר אוניברסלי, בחירה של כניסות ויציאות אנלוגיות	WAS DC/DC SELECT	8594810000
24 V DC	2X 4.20 ma	4...20 mA	מתמר עם בידוד גלואני מלא	WAS5 CCC 20LP	800858116
24 V DC	2X 4.20 ma	2X 4.20 ma	מתמר כפול עם בידוד גלואני מלא	WAS5 CCC LP 0-20/0-20mA	800846358
24 V DC	mA 20...4	PT100 / 2-/3-/4-wire	מתמר עם בידוד גלואני מלא, טמפ' לאנלוגי	WTZ4 PT100/4 C 0/4-20mA	800843228
24 V DC	RS232/RS485	RS232/RS485	מתמר תקשורת	WDS2 RS232/RS485/422	800861570



WDS2 RS232/RS485/422



WAS5 CCC HF



WAS6 TTA

### ממסרים אופטיים אלקטרוניים 6.4 מ"מ OPTO-CUPLER SSR

תאור	דגם	מק"ט
ממסר אופטי מתח פיקוד 5Vdc	TOS 5VDC 48VDC 0,1A	800112692
ממסר אופטי מתח פיקוד 12Vdc	TOS 12VDC 48VDC 0,1A	800112693
ממסר אופטי מתח פיקוד 24Vdc	TOS 24VDC 48VDC 0,1A	800112694
ממסר אופטי מתח פיקוד uc 24V (ac/dc)	TOS 24V UC 48VDC 0,1A	800112695
ממסר אופטי מתח פיקוד uc 48V (ac/dc)	TOS 48V UC 48VDC 0,1A	800129696
ממסר אופטי מתח פיקוד uc 230V (ac/dc)	TOS 230V UC 48VDC 0,1A	800129699
ממסר אופטי מתח פיקוד uc 24-230V (ac/dc)	TOS 24-230VUC 48VDC 0,1A	800112702
ממסר אופטי מתח פיקוד uc 24V (ac/dc)	TOS 24VUC 230VAC 1A	800112742
ממסר אופטי מתח פיקוד uc 230V (ac/dc)	TOS 230VUC 230VAC 1A	800112747
ממסר אופטי מתח פיקוד uc 24-230V (ac/dc)	TOS 24-230VUC 230VAC 1A	800112750
ממסר אופטי מתח פיקוד 24Vdc	TOS 24VDC 24VDC 2A-SSR	800112717
ממסר אופטי מתח פיקוד uc 24V (ac/dc)	TOS 24VUC 24VDC 2A	800112718
ממסר אופטי מתח פיקוד uc 230V (ac/dc)	TOS 230VUC 24VDC 2A	800112722
ממסר אופטי מתח פיקוד uc 24-230V (ac/dc)	TOS 24-230VUC 24VDC 2A	800112725



### ממסרים אופטיים אלקטרוניים 12.8 מ"מ OPTO-CUPLER SSR

תאור	דגם	מק"ט
ממסר אופטי מתח פיקוד 24Vdc	TOS 24VDC 24VDC 3,5A	800112763
ממסר אופטי מתח פיקוד uc 24-230V (ac/dc)	TOS 24-230VUC 24VDC 3,5A	800112764
גישור 10 קטבים אדום לממסר 6.4 מ"מ	ZQV 1.5N/R6.4/10 RT	800139164
גישור 10 קטבים כחול לממסר 6.4 מ"מ	ZQV 1.5N/R6.4/10 BL	800139035
גישור 10 קטבים צהוב לממסר 6.4 מ"מ	ZQV 1.5N/R6.4/10 GE	800119368
גישור 10 קטבים צהוב לממסר 12.8 מ"מ	ZQV 1.5N/R12.8/10 GE	800119370
מהדק הזנת מתח לממסרים	TXS SUPPLY	800124078
דופן הפרדה בין קבוצות ממסרים	TW TXS/TXZ R3.2	800124080
ממסר אופטי נמוך, מתח פיקוד 24Vdc	TOS 24VDC/230VAC 0,1A	800195212
ממסר אופטי נמוך, מתח פיקוד 230Vac	TOS 230VAC/230VAC 0,1A	800195125
ממסר אופטי נמוך, מתח פיקוד 24Vdc	TOS 24VDC/24VDC 4A	800127510
ממסר אופטי זרם גבוה לסולנואיד סלילים וברזים	MOS 24VDC/5-33VDC 10A	800893794
ממסר אופטי להפעלת צרכני DC עד 300V	MOS 24VDC/12-300VDC 1A	800893783
ממסר אופטי להפעלת צרכני DC עד 30V	MOS 24VDC/8-30VDC 2A	800893797
ממסר אופטי להפעלת צרכני DC עד 100kHz	MOS 12-28VDC 100kHz	800893799
ממסר אופטי המופעל ע"י מעגלי 5V TTL	MOS 5VTTL/24VDC 0,1A	800893792
ממסר מתאם למעגלי 5V TTL	MOS 12-28VDC/5VTTL	800893793



גישור 10 קטבים אדום



מהדק הזנת מתח לממסרים



ממסר אופטי

מגענים אלקטרוניים S'SSR חד פאזיים/תלת פאזיים PSSR

## המתמרים החדשים של Weidmüller

טבלה לבחירת סידרת המתמרים החדשה של ויידמילר עובי 6.1 מ"מ - כל סוגי ההמרות

OUTPUT / יציאה						
0...20mA	4...20mA	0...10V	אספקת מתח	מתח עבודה	ISOLATION	אישור ATEX
X	X	X	24VDC	300V	4-WAY	
X	X		24VDC	300V	4-WAY	
X	X	X	24VDC	300V	3-WAY	
X	X	X	24VDC	300V	3-WAY	
X	X		24VDC	300V	3-WAY	
X	X	X	24VDC	300V	3-WAY	
X	X			300V	2-WAY	
X	X			300V	2-WAY	
X	X			300V	2-WAY	
X	X	X	24VDC	300V	2-WAY	ATEX APPROVEL
X	X	X	24VDC	300V	2-WAY	ATEX APPROVEL



עובי  
מ"מ 6.1

אוניברסליות

כל סוגי  
ההמרות

ATEX אישור  
לחלק מהדגמים

INPUT / כניסה							
מק"ט	דגם	0..20mA	4...20mA	0..10V	0...5V	TC	RTD
1176020000	ACT20M-AI-25AO-S	X	X	X	X		
1175990000	ACT20M-CI-2CO-S	X	X				
1176000000	ACT20M-AI-AO-S	X	X	X	X		
1176010000	ACT20M-AI-AO-E-S	X	X	X	X		
1175980000	ACT20M-CI-CO-S	X	X				
1176030000	ACT20M-UI-AO-S	X	X	X	X	X	X
1176070000	ACT20M-CI-CO-ILP-S	X	X				
1176080000	ACT20M-2CI-2CO-ILP-S	X	X				
1176040000	ACT20M-CI-CO-OLP-S	X	X				
1176050000	ACT20M-2CI-2CO-OLP-S	X	X				
1375480000	ACT20M-TCI-AO-S					X	
1375500000	ACT20M-TCI-AO-E-S					X	



ACTM-

סימוניות בנעיצה (מספרים, אותיות וסימנים)

מק"ט סדרה	תאור	Weidmüller
648001	0.4 - 1.5 מ"מ - צהוב - 200 סימן - פתוחות	Weidmüller
95110	0.5 - 1.5 מ"מ - צבעוני - 200 סימן	Weidmüller
648101	1.5 - 2.5 מ"מ - צהוב - 200 סימן	Weidmüller
95114	1.5 - 2.5 מ"מ - צבעוני - 200 סימן	Weidmüller
648201	2.5 - 4 מ"מ - צהוב - 200 סימן - רוכבות	Weidmüller
95119	4 - 6 מ"מ - צבעוני - 160 סימן	Weidmüller



סימוניות בנעיצה מספרים, אותיות וסימנים

**חבל!**

מק"ט סדרה	תאור	כמות בחבילה
7779871	0.75-1.5 - סימן F	400
7779872	0.75-1.5 - סימן G	400
7779873	0.75-1.5 - סימן H	400
7779874	0.75-1.5 - סימן I	400
7779875	0.75-1.5 - סימן J	400
7779876	0.75-1.5 - סימן K	400
7779877	0.75-1.5 - סימן L	400
7779878	0.75-1.5 - סימן M	400
7779879	0.75-1.5 - סימן N	400
7779880	0.75-1.5 - סימן O	400
7779881	0.75-1.5 - סימן P	400
7779882	0.75-1.5 - סימן Q	400
7779883	0.75-1.5 - סימן R	400
7779884	0.75-1.5 - סימן S	400
7779885	0.75-1.5 - סימן T	400
7779887	0.75-1.5 - סימן U	400
7779888	0.75-1.5 - סימן V	400
7779889	0.75-1.5 - סימן W	400
7779890	0.75-1.5 - סימן X	400
7779891	0.75-1.5 - סימן Y	400
7779892	0.75-1.5 - סימן Z	400
7779893	0.75-1.5 - סימן EARTH	400

סימוניות בנעיצה מספרים, אותיות וסימנים

**חבל!**

מק"ט סדרה	תאור	כמות בחבילה
7779848	0.75-1.5 - סימן 0	400
7779849	0.75-1.5 - סימן 1	400
7779852	0.75-1.5 - סימן 2	400
7779853	0.75-1.5 - סימן 3	400
7779854	0.75-1.5 - סימן 4	400
7779855	0.75-1.5 - סימן 5	400
7779856	0.75-1.5 - סימן 6	400
7779857	0.75-1.5 - סימן 7	400
7779858	0.75-1.5 - סימן 8	400
7779859	0.75-1.5 - סימן 9	400
7779860	0.75-1.5 - סימן -	400
7779861	0.75-1.5 - סימן .	400
7779862	0.75-1.5 - סימן ~	400
7779863	0.75-1.5 - סימן +	400
7779864	0.75-1.5 - סימן /	400
7779865	0.75-1.5 - סימן AC	400
7779866	0.75-1.5 - סימן A	400
7779867	0.75-1.5 - סימן B	400
7779868	0.75-1.5 - סימן C	400
7779869	0.75-1.5 - סימן D	400
7779870	0.75-1.5 - סימן E	400

### סימוניות בנעיצה (מספרים, אותיות וסימנים)

מק"ט סדרה	תאור	כמות בחבילה
7779844	סימן 0 - 4.0-6.0	400
7779845	סימן 1 - 4.0-6.0	400
7779944	סימן 2 - 4.0-6.0	400
7779945	סימן 3 - 4.0-6.0	400
7779946	סימן 4 - 4.0-6.0	400
7779947	סימן 5 - 4.0-6.0	400
7779948	סימן 6 - 4.0-6.0	400
7779949	סימן 7 - 4.0-6.0	400
7779950	סימן 8 - 4.0-6.0	400
7779951	סימן 9 - 4.0-6.0	400
7779952	סימן - 4.0-6.0	400
7779953	סימן . 4.0-6.0	400
7779954	סימן ~ 4.0-6.0	400
7779955	סימן + 4.0-6.0	400
7779956	סימן - + 4.0-6.0	400
7779957	סימן / 4.0-6.0	400
7779958	סימן A 4.0-6.0	400
7779959	סימן B 4.0-6.0	400
7779960	סימן C 4.0-6.0	400
7779961	סימן D 4.0-6.0	400
7779962	סימן E 4.0-6.0	400
7779963	סימן F 4.0-6.0	400
7779964	סימן G 4.0-6.0	400
7779965	סימן H 4.0-6.0	400
7779966	סימן I 4.0-6.0	400
7779967	סימן J 4.0-6.0	400
7779968	סימן K 4.0-6.0	400
7779969	סימן L 4.0-6.0	400
7779970	סימן Mp 4.0-6.0	400
7779971	סימן M 4.0-6.0	400
7779972	סימן N 4.0-6.0	400
7779973	סימן O 4.0-6.0	400
7779974	סימן P 4.0-6.0	400
7779975	סימן Q 4.0-6.0	400
7779976	סימן R 4.0-6.0	400
7779977	סימן S 4.0-6.0	400
7779979	סימן T 4.0-6.0	400
7779980	סימן U 4.0-6.0	400
7779981	סימן V 4.0-6.0	400
7779982	סימן W 4.0-6.0	400
7779983	סימן X 4.0-6.0	400
7779984	סימן Y 4.0-6.0	400
7779985	סימן Z 4.0-6.0	400
7779978	סימן EARTH 4.0-6.0	400

מק"ט סדרה	תאור	כמות בחבילה
7779846	סימן 0 - 1.5-2.5	400
7779847	סימן 1 - 1.5-2.5	400
7779896	סימן 2 - 1.5-2.5	400
7779897	סימן 3 - 1.5-2.5	400
7779898	סימן 4 - 1.5-2.5	400
7779899	סימן 5 - 1.5-2.5	400
7779900	סימן 6 - 1.5-2.5	400
7779901	סימן 7 - 1.5-2.5	400
7779902	סימן 8 - 1.5-2.5	400
7779903	סימן 9 - 1.5-2.5	400
7779904	סימן - 1.5-2.5	400
7779905	סימן . 1.5-2.5	400
7779906	סימן ~ 1.5-2.5	400
7779907	סימן + 1.5-2.5	400
7779908	סימן - + 1.5-2.5	400
7779909	סימן / 1.5-2.5	400
7779910	סימן AC 1.5-2.5	400
7779911	סימן A 1.5-2.5	400
7779912	סימן B 1.5-2.5	400
7779913	סימן C 1.5-2.5	400
7779914	סימן D 1.5-2.5	400
7779915	סימן E 1.5-2.5	400
7779916	סימן F 1.5-2.5	400
7779917	סימן G 1.5-2.5	400
7779918	סימן H 1.5-2.5	400
7779919	סימן I 1.5-2.5	400
7779920	סימן J 1.5-2.5	400
7779921	סימן K 1.5-2.5	400
7779922	סימן L1 1.5-2.5	400
7779923	סימן L2 1.5-2.5	400
7779924	סימן L3 1.5-2.5	400
7779925	סימן L 1.5-2.5	400
7779926	סימן Mp 1.5-2.5	400
7779927	סימן M 1.5-2.5	400
7779928	סימן N 1.5-2.5	400
7779929	סימן O 1.5-2.5	400
7779930	סימן P 1.5-2.5	400
7779931	סימן Q 1.5-2.5	400
7779932	סימן R 1.5-2.5	400
7779933	סימן S 1.5-2.5	400
7779935	סימן T 1.5-2.5	400
7779936	סימן U 1.5-2.5	400
7779937	סימן V 1.5-2.5	400
7779938	סימן W 1.5-2.5	400
7779939	סימן X 1.5-2.5	400
7779940	סימן Y 1.5-2.5	400
7779941	סימן Z 1.5-2.5	400
7779934	סימן EARTH 1.5-2.5	400



סימניות להשחלה (מספרים, אותיות וסימנים)



מק"ט סדרה	תאור	Weidmüller
252111	0.5 - 1.5 מ"ר - צהוב - 200 סימן	☒
156824	0.5 - 1.5 מ"ר - צהוב - 500 סימן - דיסק	☒
156825	0.5 - 4 מ"ר - צהוב - 500 סימן - דיסק	☒
1568261	2.5 - 16 מ"ר - צהוב - 250 סימן - דיסק	☒

סימניות השחלה לסופיות



עם זנב



מק"ט סדרה	תאור	כמות בחבילה
55174	0 - סימן - 380/0	200
55173	1 - סימן - 380/1	200
55175	2 - סימן - 380/2	200
55181	3 - סימן - 380/3	200
55183	4 - סימן - 380/4	200
55185	5 - סימן - 380/5	200
55186	6 - סימן - 380/6	200
55187	7 - סימן - 380/7	200
55189	8 - סימן - 380/8	200
55190	9 - סימן - 380/9	200
55191	+ - סימן - 380/+	200
55194	A - סימן - A/380	200
55195	B - סימן - B/380	200
55196	C - סימן - C/380	200
55197	D - סימן - D/380	200
55198	E - סימן - E/380	200
55199	F - סימן - F/380	200
55200	G - סימן - G/380	200
55201	H - סימן - H/380	200
55205	J - סימן - J/380	200
55206	K - סימן - K/380	200
55176	L - סימן - L/380	200
55177	Q - סימן - Q/380	200
55207	M - סימן - M/380	200
55209	N - סימן - N/380	200
55211	P - סימן - P/380	200
55212	R - סימן - R/380	200
55213	S - סימן - S/380	200
55214	T - סימן - T/380	200
55215	U - סימן - U/380	200
55217	W - סימן - W/380	200
55219	V - סימן - V/380	200
55221	X - סימן - X/380	200
55222	Y - סימן - Y/380	200
55223	Z - סימן - Z/380	200





173365

## סימניות לכבל

תאור	מק"ט
בהשחלה לכבל - צבע צהוב 100 סימן בשקית	173365
פס נושא סימוניות HSTR CLI MH 70	990210
פס נושא סימוניות HSTR CLI MH 110	990211



**רגופלסט סימוניות לכבלים עמידות במיוחד**



מק"ט	תאור
991925	סימוניות רגופלסט (100) - סימן 0
991924	סימוניות רגופלסט (100) - סימן 1
991986	סימוניות רגופלסט (100) - סימן 2
991911	סימוניות רגופלסט (100) - סימן 3
991932	סימוניות רגופלסט (100) - סימן 4
991983	סימוניות רגופלסט (100) - סימן 5
991920	סימוניות רגופלסט (100) - סימן 6
991997	סימוניות רגופלסט (100) - סימן 7
991917	סימוניות רגופלסט (100) - סימן 8
991985	סימוניות רגופלסט (100) - סימן 9
991921	סימוניות רגופלסט (100) - סימן :
991922	סימוניות רגופלסט (100) - סימן /
991923	סימוניות רגופלסט (100) - סימן -
991929	סימוניות רגופלסט (100) - סימן +
991930	סימוניות רגופלסט (100) - ריק
991931	סימוניות רגופלסט (100) - סימן .
991992	סימוניות רגופלסט (100) - סימן A
991970	סימוניות רגופלסט (100) - סימן B
991998	סימוניות רגופלסט (100) - סימן C
991916	סימוניות רגופלסט (100) - סימן D
991993	סימוניות רגופלסט (100) - סימן E
991987	סימוניות רגופלסט (100) - סימן F
991933	סימוניות רגופלסט (100) - סימן G
991918	סימוניות רגופלסט (100) - סימן H
991999	סימוניות רגופלסט (100) - סימן I
991913	סימוניות רגופלסט (100) - סימן J
991919	סימוניות רגופלסט (100) - סימן K
991927	סימוניות רגופלסט (100) - סימן L
991971	סימוניות רגופלסט (100) - סימן M
991914	סימוניות רגופלסט (100) - סימן N
991926	סימוניות רגופלסט (100) - סימן O
991994	סימוניות רגופלסט (100) - סימן P
991988	סימוניות רגופלסט (100) - סימן Q
991995	סימוניות רגופלסט (100) - סימן R
991928	סימוניות רגופלסט (100) - סימן S
991912	סימוניות רגופלסט (100) - סימן T
991915	סימוניות רגופלסט (100) - סימן U
991989	סימוניות רגופלסט (100) - סימן V
991996	סימוניות רגופלסט (100) - סימן W
991990	סימוניות רגופלסט (100) - סימן X
991910	סימוניות רגופלסט (100) - סימן Y
991991	סימוניות רגופלסט (100) - סימן Z
991981	סרט מחורץ לסימוניות רגופלסט גליל 50 מטר
991982	כרופיל להכנסת סימוניות



THM MULTIMARK

### מדפסת חדישה להדפסת מדבקות/סימוניות THM MULTIMARK

תאור	מק"ט
מדפסת THM MULTIMARK	800259943

### אביזרים למדפסת THM/MMP

תאור	מק"ט
RIBBON MM-TB 25/360 SW - THM MMP - MMP	800200509
RIBBON MM 80/300 WS MMP - לברן דיו לבן למדפסת-MMP	800200504
RIBBON MM-HS 60/300 SW MMP - לברן דיו שחור למדפסת - MMP	800244888
RIBBON MM 110/360 SW MMP - לברן דיו למדפסת MMP	800200507
WS 8/5.5 MM WS - לברן סימניות 800 גליל	800251853
DEK 5/3.5 MM WS - לברן סימניות 1,000 גליל	800200710
MMP - לברן מדבקות 15/6 10,000 גליל	802175323
MMP - ל WM 0/12 1.0-2.0 MM - לברן סימניות 2000 גליל	800200617
MMP - ל WM 2/12 3.5-5.0 MM - לברן סימניות 2000 גליל	800200621
MMP - ל SFX 11/60 MM - לברן סימניות 1000 גליל	800200534
SFX 11/60 MM BL - כחול סימניות - לברן 1000 גליל	800251906
SFX 11/60 MM RT - אדום סימניות - לברן 1,000 גליל	800251904
MMP - ל ESG 9/17 MM WS - לברן סימניות 1000 גליל	800249683
MMP - ל ESG 9/17 MM GE - לברן סימניות צהוב 1000 גליל	800249682
מכיל! SM 27/12.5 MM GE - לברן מדבקות 1,000 גליל	800200651
MMP ESG 9/17 MM SW - לברן סימניות 3000 גליל	800200525
ESG 8/20 MM GE - לברן סימניות צהוב 3,000 גליל	800200515
MMP - ל SM 27/18-22 MM GR - לברן מדבקות צבע אפור 200 גליל	801200586
MMP - ל SM 27/18-22 MM WS - לברן מדבקות צבע לבן 200 גליל	801200584
מדבקה צהובה ללחצן חרום 450 יח', קוטר חיצוני 60	800200606
SM 27/18 MM GE - לברן מדבקות צהוב 1,000 גליל	800200630
מדבקה צהובה ללחצן חרום 150 יח', קוטר חיצוני 60	801200606
MMP - ל 30X60 CC - לברן מדבקות צהוב 450 גליל	800200535
CC 30/60 MM WS - לברן מדבקות לבן 450 גליל	800200533
CC 15/60 MM WS - לברן מדבקות לבן 450 גליל	800200541
MMP - ל CC 85/54 - לברן מדבקות צהוב 150 גליל	801200528
EL 15 MM BL - לברן מדבקות צבע כחול 30 מטר	800251899
EL 38 MM SI 30M - לברן מדבקות צבע כסף 30 מטר	800200665
EL 15 MM GN - לברן מדבקות צבע ירוק 30 מטר	800252833
EL 38 MM GN - לברן מדבקות צבע ירוק 30 מטר	800252835
EL 15 MM RT - לברן מדבקות צבע אדום 30 מטר	800252827



800200712

800262110



800200538

800262135

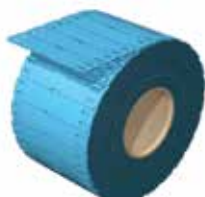

SFX 11/60 BL

800200533

**אביזרים למדפסת THM/MMP**



EL 27 MM BL

EL 27 MM RT

HS 1.0-3.2/25

תאור	מק"ט
גליל 30 מטר EL 38 MM RT ל-MMP צבע <b>אדום</b>	800252829
גליל 30 מטר EL 15 MM SW ל-MMP צבע שחור	800252839
גליל 30 מטר - <b>כחול</b> EL 27 MM BL 30M	800251900
גליל 30 מטר - <b>אדום</b> EL 27 MM RT 30M	800252828
גליל 30 מטר - <b>צהוב</b> EL 27 MM GE 30M	800200664
גליל 30 מטר - לבן EL 27 MM WS 30M	800200663
גליל מדבקות לבנות מוגבהות SM-FO 27/18 MM WS	800262110
גליל מדבקות לבנות מוגבהות CC-FO 15/45 MM WS	800262134
גליל מדבקות <b>צהובות</b> מוגבהות CC-FO 15/45 MM GE	800262135
גליל שרוול מתכווץ לבן HS 1.0-3.2/25 2000pcs	800243751
גליל שרוול מתכווץ לבן MMP HS 1.6-4.8/25 MM W 7 pcs2000	800243755
גליל שרוול מתכווץ <b>צהוב</b> HS 1.6-4.8/25 MM Y 2000pcs	800243756
גליל שרוול מתכווץ לבן 1,000PCS HS 1.6-4.8/50 MM W	800243757
גליל שרוול מתכווץ לבן HS-HF 2.4-4.8/25 MM W	800243799
גליל שרוול מתכווץ <b>צהוב</b> HS-HF 2.4-4.8/25 MM Y (1000 pcs)	800243800

**מדפסת חדישה להדפסת כל סוגי הסימניות PJA**



PRINTJET ADVANCE

תאור	מק"ט
PRINTJET ADVANCE	800132438
דיו <b>צהוב</b> PJ ADV TNTK Y	800133865
דיו <b>אדום</b> PJ ADV TNTK M	800133867
דיו <b>כחול</b> PJ ADV TNTK C	800133868
דיו שחור PJ ADV TNTK K	800133869
מיכל עודפים PJ ADV TNAW	800133871
סט דיו למדפסת PJ ADV TNTK INK SET	800133872



PRINTJET CONNECT

**מדפסת מהדגם החדש! PRINTJET CONNECT**



תאור	מק"ט
PRINTJET CONNECT	800271559



### אביזרים למדפסת THM/MMP



HS 12.7-38.1/50 MM W



SM 27/18-22 GE



SM 27/18-22 MM



EL 100 WS 30M



EL 100 RT 30M



EL 15 MM RT 30M



WS 8/6 MM WS



EL 38 MM GN 30M



TM-I 23 WS

צבע	תאור	דגם	מק"ט
	בידוד מתכווץ	HS 12.7-38.1/50 MM W	800243761
	בידוד מתכווץ	HS 12.7-38.1/50 MM Y	800243762
	בידוד מתכווץ	HS 4.2-12.7/50 MM W	800243773
	בידוד מתכווץ	HS 4.2-12.7/50 MM Y	800243774
כסף	RIBBON MM 110/360 SW MMP	RIBBON MM 110/360 SW	800200507
שחור	RIBBON MM 80/360 SW - THM MMP	RIBBON MM 80/360 SW	800200508
שחור	RIBBON MM-TB 25/360 SW - THM MMP	RIBBON MM-TB 25/360 SW	800200509
צהוב	MMP ל - ESG 9/17 MM GE סימוניות 3000	ESG 9/17 MM GE (3000 PCS)	800200521
לבן	MMP ל CC 85/54-150 שלטים	CC 85/54 MM WS - 450PCS	800200527
כסף	MMP ל CC 85/54-450 שלטים	CC 85/54 MM SI - 450PCS	800200529
צהוב	MMP ל - SFX 9/24 MM GE סימוניות 1000	SFX 9/24 MM GE (1000 pcs)	800200538
צהוב	MMP ל - SFX 11/60 MM GE סימוניות 1000	SFX 11/60 MM GE (1000 pcs)	800200540
צהוב	MMP ל - SFX 30/60 MM GE סימוניות 300	SFX 30/60 MM GE (300 pcs)	800200542
לבן	MMP ל - TM-I 12 MM WS סימוניות 2000	TM-I 12 MM WS (2000 pcs)	800200544
לבן	MMP ל - TM-I 15 סימוניות 2000	TM-I 15 MM WS (2000 pcs)	800200545
לבן	TM-I 23 MM WS סימוניות 2000	TM-I 23 WS	800200551
לבן	MMP ל - CC 15/45 MM WS סימוניות 450	CC 15/45 MM WS (450 pcs)	800200550
צהוב	MMP ל - CC 15/27 MM GE סימוניות 450	CC 15/27 MM GE (450 pcs)	800200563
לבן	MMP ל - SM 27/18-22 MM WS סימוניות 1000	SM 27/18-22 MM WS - 1000 PCS	800200584
אפור	SM 27/18-22 MM מדבקות 200	SM 27/18-22 MM	801200586
אפור	MMP-ל SM 27/18-22 MM מדבקות 1000	SM 27/18-22 MM	800200588
	SM 27/18-22 MM GE מדבקות צהוב 1,000	SM 27/18-22 GE	800200581
שחור	גילי 1,000 מדבקות	SM 27/18-22 MM SW	800200588
צהוב	גילי 1,000 מדבקות	SM 27/18-22 MM GE	800200581
לבן	WM 1/12 2.0-3.5 MM WS סימוניות 2000	WM 1/12 2.0-3.5 MM WS (2000 pcs)	800200619
לבן	MMP ל - EL 15 MM WS מטר 30	EL 15 MM WS 30M	800200659
צהוב	MMP ל - EL 15 MM GE 30M מטר 30	EL 15 MM GE 30M	800200660
כסף	MMP ל - EL 15 MM SI 30M מטר 30	EL 15 MM SI 30M	800200661
כסף	MMP ל - EL 38 MM SI 30M מטר 30	EL 38 MM SI 30M	800200665
	EL 38 MM BL 30M מטר - כחול	EL 38 BL 30M	800251901
צהוב	MMP ל - EL 38 MM GE 30M מטר 30	EL 38 MM GE 30M	800200667
אדום	MMP-ל EL 38 MM RT מטר 30	EL 38 MM RT	800252829
ירוק	MMP-ל EL 38 MM GN מטר 30	EL 38 MM GN	800252835
אדום	EL 100 MM RT 30M מטר 30	EL 100 RT 30M	800252831
לבן	EL 100 MM WS 30M מטר 30	EL 100 WS 30M	800200672
לבן	MMP ל - DEK5/5 סימוניות 800	DEK 5/5 MM WS - 800 PCS	800200711
לבן	MMP ל - DEK5/6 סימוניות 600	DEK 5/6 MM WS - (600 pcs)	800200712
לבן	MMP-ל WS 8/5 MM WS סימוניות 800	WS 8/5 MMWS - 800 PCS	800200715
לבן	MMP-ל WS 8/6 MM WS סימוניות 600	WS 8/6 MMWS - (600 pcs)	800200716
לבן	MMP-ל WS 8/8 MM WS סימוניות 500	WS 8/8 MM	800200717
לבן	MMP ל - WS 12/5 סימוניות 800	WS 12/5 MM WS - 800 PCS	800200719
לבן	MMP ל - WS 12/6 סימוניות 600	WS 12/6 MM WS (600 pcs)	800200720
צהוב	גילי 10,000 מדבקות לסימון כבלים קט' 9	THM WO 12/18	800185663
לבן	גילי 2,500 מדבקות לסימון כבלים קט' 9	THM WO 24.5/62 WS	800110913
לבן	MMP THM WO VIN 49.5/57.1 WS-ל	THM WO VIN 49.5/57.1 WS	800188290
לבן	EL 60 MM WS 30M גילי 30 מטר לבן	EL 60 WS 30M	800200669
לבן	EL 60 MM SI 30M גילי 30 מטר כסף	EL 60 SI 30M	800200668
	SFM 2/12 1.8-2.5 MM WS - 1400 PCS REEL	SFM 2/12 1.8-2.5 WS	800271909
	THM SFM 3/12 2.5-3.3 1400-ל סימוניות MM WS	SFM 3/12 2.5-3.3 WS	800271915

לוחות MULTICARD לסימון מהדקים



DEK 5/6 MC



DEK 5/5 PLUS MC



WS PLUS MC NE WS



WS 12/5 MC

מק"ט	דגם	צבע	כמות באריזה	סימנים ללוח	לוחות באריזה
<b>לוחות צרים</b>					
800160980	DEK 5/5 MC	לבן	1000	200	5
800185449	DEK 5/5 PLUS MC	לבן	1000	200	5
800160982	DEK 5/6 MC	לבן	1000	200	5
800101132	DEK 5/6 PLUS MC	לבן	1000	200	5
800160984	DEK 5/6.5 MC	לבן	900	180	5
800046856	לוח 50 סימוניות DEK-650				
800047336	לוח 50 סימוניות DEK-5				
800101132	לוח 200 סימוניות DEK5/8 PLUS MC NE WS				
800104635	DEK 5/6 PLUS MC 160				
800127706	לוח 50 סימוניות ללא הדפסה DEK 8 CLEAR 50				
800175527	סימוניות למהדק WDU 100 DEK 5/3.5				
801046856	לוח 50 סימוניות מודפסות סטנדרט DEK 6				
801047336	לוח 50 סימוניות מודפסות סטנדרט DEK 6				
801127706	לוח 50 סימוניות מודפסות סטנדרט DEK 8				
802046856	לוח 50 סימניות הדפסה מיוחדת DEK 6				
802047336	לוח 50 סימניות מודפסות - הדפסה מיוחדת DEK 5				
800185674	לוח סימניות 160 יח' DEK MC NEUTRAL 5/8				
<b>לוחות רחבים</b>					
800104638	לוח 120 סימניות WS PLUS MC NE WS 10/5				
800160986	WS 12/5 MC	לבן	720	144	5
800192751	לוח 120 סימוניות רחב 12X5 WS 12/5 PLUS MC	לבן	600	120	5
800160990	WS 12/6 MC	לבן	600	120	5
800192753	לוח 120 סימוניות רחב 12X6 WS 12/6.5 MC	לבן	540	108	5
800160992	WS 12/6 PLUS MC	לבן	540	120	5
800190600	WS 12/8 MC	לבן	420	84	5
800195188	WS 8/6 PLUS MC	לבן	600	120	5
800104562	לוח 8 סימוניות עבור שלט סימון לקבוצה ELS 16 40				
800160992	לוח 108 סימניות לפלוטר WS 12/6.5 MC				
800164074	לוח 144 סימניות לפלוטר WS 8/5 MC - מתאים למהדק WDK 4N				

\* קיימים עוד גדלים וצבעים רבים

### לוחות MULTICARD לסימניות דגם SF לנעיצה על חוטים

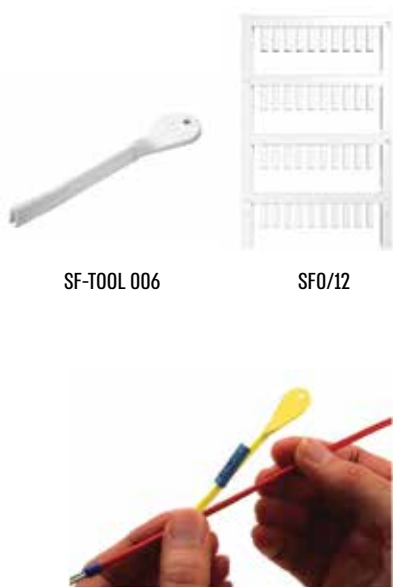

לוחות באריזה	סימנים ללוח	לחוט	צבע	דגם	מק"ט צהוב	מק"ט לבן
5	80	0.25-0.5	לבן / צהוב	SF0/12	800191921	800191924
5	80	0.5-0.75	לבן / צהוב	SF1/12	800191934	800191939
5	80	0.75-1.5	לבן / צהוב	SF2/12	800191947	800191949
5	60	1.5-2.5	לבן / צהוב	SF3/12	800191952	800191954
5	32	2.5-4	לבן / צהוב	SF4/12	800191958	800191960
5	32	4-6	לבן / צהוב	SF4.5/21	800191900	800191902
5	32	6-10	לבן / צהוב	SF5/12	800191962	800191965
5	32	10-16	לבן / צהוב	SF6/21	800191917	800191919
כלי לסימוניות חוט בנעיצה SF-TOOL 006 לחוט 0.5-16 מ"מ" (כל הסוגים)						800195082
כלי לסימוניות חוט בנעיצה SF-TOOL 1 לחוט 0.5-0.75 מ"מ"						800178297
כלי לסימוניות חוט בנעיצה SF-TOOL 2+3 לחוט 0.75-2.5 מ"מ"						800178296
כלי לסימוניות חוט בנעיצה SF-TOOL 4-5 לחוט 2.5-10 מ"מ"						800178298

### לוחות לסימניות דגם SFR לנעיצה עצמית על חוטים



שם פריט	מק"ט
80 סימוניות בנעיצה עצמית SFR1/12 לבן לחוט 0.5-0.75	800131864
80 סימוניות בנעיצה עצמית SFR2/12 לבן לחוט 0.75-1.5	800131866
64 סימוניות בנעיצה עצמית SFR3/12 לבן לחוט 1.5-2.5	800131868

### לוחות MULTICARD לסימניות דגם SFX לסגירה על כבלים עם חבק

צבע	דגם	מק"ט
לבן	SFX 9/24	1852490000
צהוב	SFX 9/24	1852500000
לבן	SFX 10/23	1852390000
צהוב	SFX 10/23	1852360000
לבן	SFX 14/23	1852440000
צהוב	SFX 14/23	1852410000
לבן	SFX 11/60	1860120000
צהוב	SFX 11/60	1860150000
לבן	SFX 30/60 MC NE WS	800108323
לבן	SFC 0/12	1813130000
צהוב	SFC 0/12	1813160000
לבן	SFC 1/12	1747320001
צהוב	SFC 1/12	1747320004
לבן	SFC 2/12	1758320001
צהוב	SFC 2/12	1758320004





**שרולים שקופים לשימוש עם תגי סימון**

מק"ט	תאור	קוטר	חתך / ממ"ר	כמות באריזה
1806370000	TM 205/20 VO	20	16-35	200
1874790000	TM 205/30 VO	30	16-35	200
1806200000	TM 206/12 VO	12	35-120	200
1806260000	TM 206/15 VO	15	35-120	200
1806320000	TM 206/18 VO	18	35-120	200
1806380000	TM 206/20 VO	20	35-120	200
1874800000	TM 206/30 VO	30	35-120	100
1806210000	TM 207/12 VO	12	120-240	50
1806270000	TM 207/15 VO	15	120-240	50
1806330000	TM 207/18 VO	18	120-240	50
1806390000	TM 207/20 VO	20	120-240	50
1874820000	TM 207/30 VO	30	120-240	50
1806220000	TM 208/12 VO	12	240-300	50
1806280000	TM 208/15 VO	15	240-300	50
1806340000	TM 208/18 VO	18	240-300	50
1806400000	TM 208/20 VO	20	240-300	50
1874830000	TM 208/30 VO	30	240-300	50
1806230000	TM 209/12 VO	12	300-500	50
1806290000	TM 209/15 VO	15	300-500	50
1806350000	TM 209/18 VO	18	300-500	50
1806410000	TM 209/20 VO	20	300-500	50
1874720000	TM 209/30 VO	30	300-500	50
1866680000	TMX 30 VO	30	16-150	400

מק"ט	תאור	קוטר	חתך / ממ"ר	כמות באריזה
1798650000	TM 200/15 VO	15	0.22-1	1000
1798640000	TM 201/12 VO	12	0.25-1.5	1000
1798620000	TM 201/15 VO	15	0.25-1.5	1000
1798600000	TM 201/18 VO	18	0.25-1.5	1000
1798580000	TM 201/20 VO	20	0.25-1.5	1000
1874850000	TM 201/30 VO	30	0.25-1.5	500
1798560000	TM 202/12 VO	12	0.5-2.5	1000
1798540000	TM 202/15 VO	15	0.5-2.5	1000
1798530000	TM 202/18 VO	18	0.5-2.5	1000
1798520000	TM 202/20 VO	20	0.5-2.5	1000
1874760000	TM 202/30 VO	30	0.5-2.5	500
1798510000	TM 203/12 VO	12	2.5-10	500
1798490000	TM 203/15 VO	15	2.5-10	500
1798480000	TM 203/18 VO	18	2.5-10	500
1798470000	TM 203/20 VO	20	2.5-10	500
1874770000	TM 203/30 VO	30	2.5-10	200
1806180000	TM 204/12 VO	12	6-16	500
1806240000	TM 204/15 VO	15	6-16	500
1806300000	TM 204/18 VO	18	6-16	500
1806360000	TM 204/20 VO	20	6-16	500
1874780000	TM 204/30 VO	30	6-16	200
1806190000	TM 205/12 VO	12	16-35	200
1806250000	TM 205/15 VO	15	16-35	200
1806310000	TM 205/18 VO	18	16-35	200



**תגי סימון - לוחות MULTICARD לשרולים שקופים**



מק"ט	דגם	צבע	ממ"ר	אורך	כמות באריזה	סימנים ללוח	לוחות באריזה
1718411044	TM-I 12	לבן	0.64	12	320	64	5
1718411044	TM-I 12	צהוב	0.64	12	320	64	5
1609981693	TM-I 15	לבן	1.82	15	400	80	5
1609981693	TM-I 15	צהוב	1.82	15	400	80	5
1718431044	TM-I 18	לבן	1.52	18	320	64	5
1718431044	TM-I 18	צהוב	1.52	18	320	64	5
1680411693	TM-I 20	לבן	1.9	20	400	80	5
1680411693	TM-I 20	צהוב	1.9	20	400	80	5

\* קיימים עוד גדלים וצבעים רבים.

### לוחות MULTICARD שלטים להדבקה



CC RAIL 1000

סימנים ללוח	רוחב	אורך	צבע	דגם	מק"ט
16	15	17	לבן	CC 15/17 MC	1876590000
16	15	17	צהוב	CC 15/17 MC	1131920000
16	15	27	לבן	CC 15/27 MC	1876640000
16	15	27	צהוב	CC 15/27 MC	1131910000
8	15	49	לבן	CC 15/49 MC	1877220000
8	15	49	צהוב	CC 15/49 MC	1131970000
8	15	60	לבן	CC 15/60 MC	1877310000
8	15	60	צהוב	CC 15/60 MC	1131890000
6	30	60	לבן	CC 30/60 MC	1934390000
6	30	60	צהוב	CC 30/60 MC	1078320000
	85	54	לבן	CC 85/54 MC	1138430000
	85	54	צהוב	CC 85/54 MC	1138440000
40	9	11	לבן	ESG 9/11 MC	800185744
16	15	17	אדום	CC 15/17 K MC NE RT	800128832
16	15	27	אדום	CC 15/27 K MC NE R	800128833
8	15	49	אדום	CC 15/49 K MC NE RT	800128838

### פס נושא עם דבק

תאור	מק"ט
פס נושא עם דבק עבור סימניות מסדרה CC	CC RAIL 1000 800179015

### סימניות לאביזרים קוטר 22 מ"מ



SM 27118



SM-H 27118

תאור	מק"ט
שילוט לקוטר 22	SM 27118 800169986
תפס לשילוט	SM-H 27118 800171663

### שלטים מאלומיניום להדפסה



תאור	דגם	מק"ט
שלטים מאלומיניום להדפסה	CC-M 85/54 4X3 AL	800132780

**סימוניות להדפסה עם מדפסת A4 או עט מיוחד STI**



תאור	מק"ט
סימון למוצרי מיתוג וציוד כללי	
LM MT 300 15/6 (צהוב) גליון סימוניות להדבקה	801168636
LM MT 300 20/8 גליון מדבקות צהובות	801168638
LM MT 300 17/9 גליון מדבקות צהובות	801172415
LM MT 300 15/6 גליון מדבקות לבנות	802168636
סימון כבלים עד קוטר 36 מ"מ	
LM 88 18X34	800169571
LM 40 23/55 מדבקות	800169572
LM 28 25/68 מדבקות	800169573
LM 15 36/96 מדבקות	800169574
עט סימון STI-PEN	800050840

\* קיימים עוד סוגים וצבעים רבים.



### מדבקות סימון מתח MARK O CARD



תאור	מק"ט
דף מדבקות סימון מתח 25/25	800170053
דף מדבקות מתח 50/50/50	800170054

### טוש בלתי מחיק STABILO



תאור	מק"ט
טוש שחור דגם M - סטבילו	7400
טוש שחור דגם S - סטבילו	7401
טוש שחור דגם F - סטבילו	7402
טוש <b>אדום</b> דגם F - סטבילו	7403
טוש <b>אדום</b> דגם M - סטבילו	7404
טוש <b>אדום</b> דגם S - סטבילו	7409
טוש <b>כחול</b> דגם M - סטבילו	7405
טוש <b>כחול</b> דגם F - סטבילו	7406
טוש סימון מיוחד שחור/ <b>אדום</b> IMP. PENS.	7407
טוש <b>כחול</b> דגם S - סטבילו	7408
טוש <b>אדום</b> דגם S - סטבילו-841/40	7409

### מדפסת להפקת תוויות וסרטי סימון

brother  
at your side



מק"ט	תאור	צבע
937100	מדפסת להפקת תוויות ידנית P-TOUCH H110	
937112	סרט סימון ל P-TOUCH רוחב 9 מ"מ קסטה 8 מטר	שחור על שקוף
937114	סרט סימון ל P-TOUCH רוחב 12 מ"מ קסטה 8 מטר	שחור על שקוף
937116	סרט סימון ל P-TOUCH רוחב 9 מ"מ קסטה 8 מטר	שחור על לבן
937118	סרט סימון ל P-TOUCH רוחב 12 מ"מ קסטה 8 מטר	שחור על לבן
937120	סרט סימון ל P-TOUCH רוחב 9 מ"מ קסטה 8 מטר	שחור על <b>אדום</b>
937122	סרט סימון ל P-TOUCH רוחב 12 מ"מ קסטה 8 מטר	שחור על <b>אדום</b>
937124	סרט סימון ל P-TOUCH רוחב 9 מ"מ קסטה 8 מטר	שחור על <b>כחול</b>
937126	סרט סימון ל P-TOUCH רוחב 12 מ"מ קסטה 8 מטר	שחור על <b>כחול</b>
937128	סרט סימון ל P-TOUCH רוחב 9 מ"מ קסטה 8 מטר	שחור על <b>צהוב</b>
937130	סרט סימון ל P-TOUCH רוחב 12 מ"מ קסטה 8 מטר	שחור על <b>צהוב</b>
937132	סרט סימון ל P-TOUCH רוחב 12 מ"מ קסטה 8 מטר	<b>אדום</b> על לבן
937134	סרט סימון ל P-TOUCH רוחב 12 מ"מ קסטה 8 מטר	לבן על שחור



### סרטי סימון DYMO



מק"ט	תאור	צבע
938110	סרט סימון ל-Dymo 12 מ"מ קסטה 7 מ'	שחור על שקוף
938112	סרט סימון ל-Dymo 12 מ"מ קסטה 7 מ'	שחור על לבן
938114	סרט סימון ל-Dymo 12 מ"מ קסטה 7 מ'	שחור על <b>צהוב</b>
938116	סרט סימון ל-Dymo 12 מ"מ קסטה 7 מ'	<b>כחול</b> על לבן
938118	סרט סימון ל-Dymo 12 מ"מ קסטה 7 מ'	<b>אדום</b> על לבן
938120	סרט סימון ל-Dymo 12 מ"מ קסטה 7 מ'	לבן על שקוף
938122	סרט סימון ל-Dymo 12 מ"מ קסטה 7 מ'	לבן על שחור

# פרק 05



100  
YEARS

100 שנות נסיון | 100% איכות

# ציוד ללוחות חשמל

emms<sup>®</sup>

Weidmüller 

CKS<sup>®</sup>



חדש באוריא לי!

## מפסקי פקט 3 פול לפס דין

16 עד 80 אמפר 

מגעים לאפס 

ידית סידור נעילה 



100 YEARS

100 שנות נסיון | 100% איכות

FERRAZ SHAWMUT IS NOW MERSEN

MERSEN





**קבלים גליליים מסדרה CSADG**

הקבלים מיועדים למערכות שיפור כופל ההספק ועמידים בתנאים מאומצים (עומס יתר, הרמוניות וכו'). כוללים בלוק מגעים לחיבור מהיר ונגדי פריקה. תקנים: IEC 60831-1+2, EN 60831-1+2, UL 810, GOST 1282-08, VDE 0560 46+47



**קבלים**

440V	400V	מק"ט
2.5KVAR	2.1KVAR	90902
5KVAR	4.1KVAR	90905
7.5KVAR	6.2KVAR	90907
10KVAR	8.3KVAR	90910
12.5KVAR		90912
15KVAR	12.4KVAR	90915
20KVAR	16.5KVAR	90920
25KVAR	20.7KVAR	90925
30KVAR	24.8KVAR	90930
40KVAR		90940
50KVAR		90950



FERRAZ SHAWMUT IS NOW MERSEN



### מגיני מתח יתר סדרה STP T2 - תוצרת MERSEN FRANCE

מגיני מתח TYPE2 / CLASS II- EN/IEC 61643 דרגה שניה של מעגלי חלוקה ברמה 1 ולהגנה מדרגה ראשונה של מעגלים שאינם חשופים לפגיעה ישירה וללא מערכת הגנת ברקים חיצונית

מק"ט	תאור מוצר
27500	מגן מתח יתר 1P 40KA MERSEN STPT2 275V
27505	מגן מתח יתר 2P 40KA MERSEN STPT2 275V
27510	מגן מתח יתר 4P 40KA MERSEN STPT2 275V
27515	מגן מתח יתר 3P+1N 40KA MERSEN STPT2 275V
27520	מגן מתח יתר 4P עם התראה 40KA MERSEN STPT2 275V
27525	מגן מתח יתר 4P עם התראה 12.5KA MERSEN STPT12 275V
27530	מגן מתח יתר למערכות פוטוולטאיות 40KA MERSEN STPT2 1000VDC



### הגנות בפני מתחי יתר



מק"ט	תאור
64701	הגנת מתח יתר 1P
64708	הגנת מתח יתר 4P



### הגנות בפני מתחי יתר Weidmüller

מק"ט	תאור מוצר
800259102	מגן ברק חד פאזי VPU AC II 1 300/50
800259106	מגן ברק 2 פול VPU AC II 1+1 300/50 VPU AC II 1+1 300/50
800259114	מגן ברק 4 פול VPU AC II 4 300/50
800135219	מגן ברק VPU I 4 R 280V/12.5KA עם התראה מחליף דגם ישן של 100KA
800135165	מגן ברק VPU III R 230/6KV AC

**ממסרים 8 פינים 10 אמפר**

מק"ט	תאור מוצר
7760056068	ממסר ווידמילר 8 פינים 12VDC לד ולחצן
7760056069	ממסר ווידמילר 8 פינים 24VDC לד ולחצן
7760056071	ממסר ווידמילר 8 פינים 110VDC לד ולחצן
7760056072	ממסר ווידמילר 8 פינים 220VDC לד ולחצן
7760056073	ממסר ווידמילר 8 פינים 24VAC לד ולחצן
7760056074	ממסר ווידמילר 8 פינים 48VAC לד ולחצן
7760056075	ממסר ווידמילר 8 פינים 115VAC לד ולחצן
7760056076	ממסר ווידמילר 8 פינים 230VAC לד ולחצן
7760056106	בסיס ווידמילר לממסר 8 פינים
7760056108	קליפס מתכת לבסיסים



**ממסרים 14 פינים 5 אמפר**

מק"ט	תאור מוצר
7760056096	ממסר ווידמילר 14 פינים 12VDC לד ולחצן
7760056097	ממסר ווידמילר 14 פינים 24VDC לד ולחצן
7760056098	ממסר ווידמילר 14 פינים 48VDC לד ולחצן
7760056099	ממסר ווידמילר 14 פינים 110VDC לד ולחצן
7760056100	ממסר ווידמילר 14 פינים 220VDC לד ולחצן
7760056101	ממסר ווידמילר 14 פינים 24VAC לד ולחצן
7760056102	ממסר ווידמילר 14 פינים 48VAC לד ולחצן
7760056103	ממסר ווידמילר 14 פינים 115VAC לד ולחצן
7760056104	ממסר ווידמילר 14 פינים 230VAC לד ולחצן
7760056107	בסיס ווידמילר לממסר 14 פינים
7760056108	קליפס מתכת לבסיסים

**ממסרים דקים בעובי 6 מ"מ / 6 אמפר / מגע מחליף**

מק"ט	דגם	תאור
800112274	TRS 5Vdc 1 C/O	ממסר מהדק 6 מ"מ עובי מגע מחליף 5 וולט DC
800112275	TRS 12Vdc 1 C/O	ממסר מהדק 6 מ"מ עובי מגע מחליף 12 וולט DC
800112277	TRS 24Vdc 1 C/O	ממסר מהדק 6 מ"מ עובי מגע מחליף 24 וולט DC
800112278	TRS 24Vuc 1 C/O	ממסר מהדק 6 מ"מ עובי מגע מחליף 24 וולט ACDC
800112279	TRS 48Vuc 1 C/O	ממסר מהדק 6 מ"מ עובי מגע מחליף 48 וולט ACDC
800112280	TRS 60Vuc 1 C/O	ממסר מהדק 6 מ"מ עובי מגע מחליף 60 וולט ACDC
800112281	TRS 120Vuc 1 C/O	ממסר מהדק 6 מ"מ עובי מגע מחליף 120 וולט ACDC
800112282	TRS 230Vuc 1 C/O	ממסר מהדק 6 מ"מ עובי מגע מחליף 230 וולט ACDC
800145443	RSS113024F - TRS	ממסר דק חלק חילוף 6 מ"מ 24VDC
800119368	ZQV 1.5N/R6.4/10 GE	גישור 10 קטבים לממסר TRS
800139160	ZQV 1.5N/R6.4/19 SW	גישור 19 קטבים לממסר TRS - שחור
800139161	ZQV 1.5N/R6.4/19 RT	גישור 19 קטבים לממסר TRS - אדום
800119369	ZQV 1.5N/R6.4/19 GE	גישור 19 קטבים לממסר TRS
800160982	DEK 5/6 MC	סימוניות לממסרי TRS/MRS



TRS 1C/O



ממסר חליפי TRS/MRS

\* לכל הדגמים הנ"ל ניתן לקבל בסדרת TRZ כחיבור מהיר קפיץ במקום חיבור בורג.  
\* ניתן לקבל גישורים גם בצבע כחול אדום או שחור

**ממסרים דקים בעובי 12 מ"מ / 8 אמפר / שני מגעים מחליפים**

מק"ט	דגם	תאור
800112347	TRS 5V 5Vdc 2 C/O	ממסר מהדק 12 מ"מ עובי שני מגעים מחליפים 5 וולט DC
800112348	TRS - 12Vdc 2 C/O	ממסר מהדק 12 מ"מ עובי שני מגעים מחליפים 12 וולט DC
800112349	TRS - 24Vdc 2 C/O	ממסר מהדק 12 מ"מ עובי שני מגעים מחליפים 24 וולט DC
800112350	TRS - 24Vuc 2 C/O	ממסר מהדק 12 מ"מ עובי שני מגעים מחליפים 24 וולט ACDC
800112351	TRS - 48Vuc 2 C/O	ממסר מהדק 12 מ"מ עובי שני מגעים מחליפים 48 וולט ACDC
800112352	TRS - 60Vuc 2 C/O	ממסר מהדק 12 מ"מ עובי שני מגעים מחליפים 60 וולט ACDC
800112353	TRS - 120Vuc 2 C/O	ממסר מהדק 12 מ"מ עובי שני מגעים מחליפים 120 וולט ACDC
800112354	TRS - 230Vuc 2 C/O	ממסר מהדק 12 מ"מ עובי שני מגעים מחליפים 230 וולט ACDC



TRS 2C/O

\* לכל הדגמים הנ"ל ניתן לקבל בסדרת TRZ כחיבור מהיר קפיץ במקום חיבור בורג.  
\* ניתן לקבל גישורים בצבע צהוב כחול אדום ושחור

100  
YEARS

100 שנות נסיון | איכות 100%

ממסרים חדשים תוצרת Weidmüller 



**ממסרים עם פינים שטוחים 5A/10A אמפר  
סדרה 57 עם לד + נעילה**



57.04



מק"ט	דגם	מס' פינים	מגעים	אמפר
731000	57.02-230VAC	8	2 C/O	10A
731020	57.02-24VAC	8	2 C/O	5A
731040	57.02-24VDC	8	2 C/O	10A
731060	57.04-230VAC	14	4 C/O	5A
731005	57.04-110V AC	14	4 C/O	5A
731004	57.04-48V AC	14	4 C/O	5A
731080	57.04-24VAC	14	4 C/O	5A
731002	57.04-12V AC	14	4 C/O	5A
731100	57.04-24VDC	14	4 C/O	5A
731003	57.04-48V DC	14	4 C/O	5A
731001	57.04 12V DC	14	4 C/O	5A
731070	57.04 60V DC	14	4 C/O	5A



בסיס 3 קומות  
למסר 14 פינים

731113



**תושבות לסדרה 57**

מק"ט	דגם	מס' פינים	מגעים
731115	RT702	8	2 C/O
731118	RT703	11	3 C/O
731110	RT704	14	4 C/O
731113	AS704	14	4 C/O



סוקט 14 פינים  
731110

**ממסר מהדק צר 6 מ"מ**



מק"ט	תאור
733050	ממסר דק 6 מ"מ 38.51HF מחיר אטרקטיבי, 24VDC

**ממסר 8 פינים שטוח רחב 15 אמפר - שני פינים ניצבים**

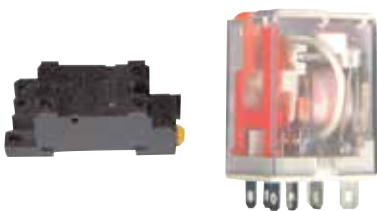

מק"ט	תיאור	דגם	מגעים
733100	AC ממסר 8 פינים שטוח רחב 15 אמפר 24 וולט	35.01-24VAC	1 C/O
733150	DC ממסר 8 פינים שטוח רחב 15 אמפר 24 וולט	35.01-24VDC	1 C/O
733200	AC ממסר 8 פינים שטוח רחב 15 אמפר 220 וולט	35.01-220VAC	1 C/O
733500	PTF08A-E תושבת לממסר 8 פינים שטוח רחב	PTF08A-E	

# Weidmüller ממסרים תוצרת

### 5 פינים



תיאור	מק"ט
ממסר 5 פינים ווידמילר 1CO 10A 12VDC צר 13 מ"מ	7760056314
ממסר 5 פינים ווידמילר 1CO 10A 24VDC צר 13 מ"מ	7760056315
ממסר 5 פינים ווידמילר 1CO 10A 48VDC צר 13 מ"מ	7760056316
ממסר 5 פינים ווידמילר 1CO 10A 110VDC צר 13 מ"מ	7760056317
ממסר 5 פינים ווידמילר 1CO 10A 24VAC צר 13 מ"מ	7760056318
ממסר 5 פינים ווידמילר 1CO 10A 115VAC צר 13 מ"מ	7760056319
ממסר 5 פינים ווידמילר 1CO 10A 230VAC צר 13 מ"מ	7760056320

### 8 פינים



תיאור	מק"ט
ממסר 8 פינים ווידמילר 2CO 5A 12VDC צר 13 מ"מ	7760056339
ממסר 8 פינים ווידמילר 2CO 5A 24VDC צר 13 מ"מ	7760056340
ממסר 8 פינים ווידמילר 2CO 5A 48VDC צר 13 מ"מ	7760056341
ממסר 8 פינים ווידמילר 2CO 5A 110VDC צר 13 מ"מ	7760056342
ממסר 8 פינים ווידמילר 2CO 5A 24VAC צר 13 מ"מ	7760056343
ממסר 8 פינים ווידמילר 2CO 5A 115VAC צר 13 מ"מ	7760056344
ממסר 8 פינים ווידמילר 2CO 5A 230VAC צר 13 מ"מ	7760056345

### תושבות



תיאור	מק"ט
תושבת לממסר 1CO ווידמילר 13 מ"מ 5 פינים 12A	7760056350
תושבת לממסר 2CO ווידמילר 13 מ"מ 8 פינים 8A	7760056351

### אביזרים

תיאור	מק"ט
קליפס פלסטיק לממסרים 13 מ"מ	7760056352
גישור לבסיס ווידמילר צר 13 מ"מ - 8 קטבים	800113207



70.2



60.2

**ממסרים עם פינים עגולים 10 אמפר סדרה 70 עם נעילה**

מק"ט	דגם	מס' פינים	מגעים
732100	70.2 230VAC	8	2 C/O
732150	70.2 48VAC	8	2 C/O
732200	70.2 24VAC	8	2 C/O
732250	70.2 12VAC	8	2 C/O
732350	70.2 24VDC	8	2 C/O
732400	70.2 12VDC	8	2 C/O
732450	70.3 230VAC	11	3 C/O
732500	70.3 48AC	11	3 C/O
732550	70.3 24AC	11	3 C/O
732600	70.3 12AC	11	3 C/O
732650	70.3 48DC	11	3 C/O
732700	70.3 24VDC	11	3 C/O
732750	70.3 12VDC	11	3 C/O



90.23



90.2

**תושבות לסדרה 70**

מק"ט	דגם	מס' פינים	מגעים
732850	90.22	8	צורה עגולה
732900	90.23	11	צורה עגולה
732860	90.2	8	צורה מרובעת
732870	90.21	11	צורה מרובעת



67L-1A

**ממסר זרם גבוה למזגנים**

מק"ט	דגם	מגעים
733000	G7L-1A 30A	1N/O

**ממסרים זעירים לתושבות ולפרינט**

מק"ט	דגם	תיאור
731150	JQX14FC 12VDC	ממסר זעיר 5 פינים 1C/O לפרינט ואו תושבת שקוף 10 אמפר
731160	JQX14FC 230VAC	ממסר זעיר 5 פינים 1C/O לפרינט ואו תושבת שקוף 10 אמפר
731180	JQX-115F 24VAC	ממסר זעיר 5 פינים 1C/O לפרינט ואו תושבת שקוף 10 אמפר
731200	JQX14FC 24VDC	ממסר זעיר 5 פינים 1C/O לפרינט ואו תושבת שקוף 10 אמפר
731330		ממסר זעיר 5 פינים 1C/O להלחמה ללא תושבת 24VDC שחור
731220	JQX14FC 230VAC	ממסר זעיר 8 פינים 2C/O לפרינט ואו תושבת שקוף 5 אמפר
731240	JQX14FC 24VAC	ממסר זעיר 8 פינים 2C/O לפרינט ואו תושבת שקוף 5 אמפר
731260	JQX14FC 24VDC	ממסר זעיר 8 פינים 2C/O לפרינט ואו תושבת שקוף 5 אמפר
731320	JQX145F 24VDC	ממסר זעיר 5 פינים 1C/O לפרינט ואו תושבת שחור



תקן אמריקאי



**תושבות לממסרים זעירים**

מק"ט	דגם	מגעים
731279	תושבת מיוחדת ל-PCB+קפיץ	5
731280	תושבת לפס דין לממסר זעיר 5 פינים PSF-08AE SOCKET	5
731300	תושבת לפס דין לממסר זעיר 8 פינים PSF-14AE SOCKET	8



תושבת לפרינט



PSF-08AE SOCKET

### טיימרים אלקטרוניים מודולריים



SZR M3 SZR M1 SZR M2



SZR30 SZR60

מתח	תאור	דגם	מק"ט
24V / 230V	טיימר 30 שניות השהיית הפעלה	SZR30	560012
24V / 230V	טיימר 60 שניות השהיית הפעלה	SZR60	560014
24VDC 24VAC 230VAC	טיימר מולטי תחומי מולטי מתחי 7 תחומי זמן 0.6 שניות עד 30 שעות השהיית הפעלה, השהיית הפסקה, הבהוב FLASHER	SZR M1	560000
24VDC 24VAC 230VAC	טיימר הבהוב FLASHER 6 תחומי זמן 60 שניות עד 10 שעות	SZR M2	560001
230VAC	טיימר כוכב משולש אינברזור Inversor A1 6-60 Sec, Inversor A1 6-60 Min Star Delta B 3-30 Sec	SZRM3	560002
230VAC	טיימר כוכב משולש Star 3-30 Sec, Delta 0.05-0.5 Sec	SYU-Star Delta	560003
220VAC	טיימר דיגיטלי לפנל כוון 2 זמנים גודל 72X72	KFLR 72	560400

### ממסרי סדר וחוסר פאזה



SKAD 04 SFMK03

תאור	דגם	מק"ט
הגנת פאזות, חוסר פאזה אסימטריה, סדר פאזות והתחממות	SFMK03	560022
הגנת פאזות, סדר פאזות, איבוד פאזה פאזה אסימטרית והתחממות מנוע	SFMK 05 P	560750
הגנת מתח חסר יתר, תקלת פאזות, עם כוונן אחוזי סטייה וכוונן השהיה, 3 פאזות 0+	SKAD 04	564006
ממסר הגנת מתח יתר/חסר חד פאזי דגם	SKAD01	564004

### ממסר בקרת גובה נוזלים



SSR 04 66500

תאור	דגם	מק"ט
ממסר גובה נוזלים, למילוי וריקון מתחבר ל 3 אלקטרודות	SSR04	562007
אלקטרודה לממסר גובה נוזלים	66500	562010

### משגוחים תוצרת DOLD



תיאור	מק"ט
משגוח בידוד IL 5880.12 AC50-400HZ 220-240V	24923
משגוח בידוד IL-5880.12 230V 23 Kohm	24924



### רב מודד דיגיטלי ללוח



KMM01U

EA50S



KDA96-30A

KFM72



KDAR

תאור	דגם	מק"ט
רב מודד אנלייזר ללוח כולל הספקים והרמוניות זרם מתח תלת פאזי. נדרש משנ"ז לצורך בדיקת זרם.	EA50S	564107
רב מודד ללוח קריאת זרם מתח תדר תלת פאזי, מדידת ערכי TRMS. נדרש משנ"ז לצורך בדיקת זרם.	KMM01U	564105

### מכשירי מדידה ללוח (פנל מטרים) דיגיטליים

תאור	דגם	מק"ט
אמפרמטר 72X72 לחיבור משנ"ז	KDA72	564062
אמפרמטר 96X96 לחיבור משנ"ז	KDA96	564072
אמפרמטר 72X72 ישיר 30 אמפר	KDA72-30A	564063
אמפרמטר 96X96 ישיר 30 אמפר	KDA96-30A	564073
וולטמטר 72X72,500 וולט	KDV72	564080
וולטמטר 96X96,500 וולט	KDV96	564081
מד תדר 72X72 עד 100 הרץ	KFM72	565500
מד תדר 96X96 עד 100 הרץ	KFM96	565501
אמפרמטר דיגיטלי לפס דין - 5 אמפר	KDAR	564075
וולטמטר דיגיטלי לפס דין 0...500V AC+DC TRUE RMS	KDVR	564085

### נורות וולטמטר קוטר 22 מ"מ

מתח	מק"ט
נורת וולטמטר קוטר 22 - 6-99VDC ירוקה	751593
נורת וולטמטר קוטר 22 - 60-500 וולט אדומה	751595
נורת וולטמטר קוטר 22 - 60-500 וולט ירוקה	751592

### נורות אמפרמטר ומשולבות קוטר 22 מ"מ

תאור	מק"ט
נורה משולבת אמפרמטר וולטמטר קוטר 22 ירוקה + משנז 100A	751586
נורת אמפרמטר קוטר 22 כתומה כולל משנ"ז עד 100A	751596
נורת אמפרמטר קוטר 22 ירוקה כולל משנ"ז עד 100A	751597
נורת אמפרמטר קוטר 22 אדומה כולל משנ"ז עד 100A	751598
נורת טמפרטורה קוטר 22 מינוס 20° עד 200° - 50-380V	751599



### נורות סימון על חוט קוטר 11 מ"מ

צבע	מתח	מק"ט
אדום	220V AC	751900
ירוק	220V AC	751910
צהוב	220V AC	751920
אדום	24V AC/DC	751930
ירוק	24V AC/DC	751940
צהוב	24V AC/DC	751950
צהוב	12V AC/DC	751960
אדום	12V AC/DC	751970
ירוק	12V AC/DC	751980
כחול	12V AC/DC	751990



### מנורות סימון סדרה LB7 מנורות סימון מודולריות להרכבה על פס דין. סדרה LB7 מנורות סימון מודולריות להרכבה על פס דין מצויד בנורות לד במבנה ובמידות של מאמ"ת

צבע	מתח	מק"ט	צבע	מתח	מק"ט
אדום	230V	63512	אדום	24V	63502
ירוק	230V	63514	ירוק	24V	63504
כחול	230V	63518	כחול	24V	63508
לבן	230V	63520	לבן	24V	63510
מנורת לד אדום צהוב ירוק 3 צבעים לפס דין 230 וולט					63522



מתח	מק"ט
24-230V AC/DC	63502
<1.6mA	63504
>30,000	63508
>40cd/sqmr	63510
IP20	63522

### נורות סימון ללוח קוטר 22 מ"מ LED תקן EN 60947-5

צבע	מתח	מק"ט
אדום	220V AC	751600
ירוק	220V AC	751700
צהוב	220V AC	751800
כחול	220V AC	751801
לבן	220V AC	751802
אדום	24V AC/DC	751803
ירוק	24V AC/DC	751804
צהוב	24V AC/DC	751805
אדום	12V AC/DC	751810
ירוק	12V AC/DC	751820
צהוב	12V AC/DC	751830
אדום	110V	751840
ירוק	110V	751850
צהוב	110V	751860



**נורות לד מיוחדות לחיווי מצב מפסק, תקן EN60947**



מק"ט	מתח
751590	נורת סימון לד מיוחדת - מראה מצב - 24 וולט
751594	נורת סימון לד מיוחדת - מראה מצב - 110 וולט
751591	נורת סימון לד מיוחדת צלב - מראה מצב - 230 וולט

**נורת סימון עם זמזם תקן EN 60947-5**  
**נורות סימון להרכבה בלוח כולל תצוגת לד צבעונית וזמזם**  
**אקוסטי, הצליל המופק קיים בשתי גרסאות, צליל מתמשך וצליל**  
**מקוטע. הנורות מורכבות בלוח בקדח עגול קוטר 22 מ"מ**



מק"ט	תאור	קוטר	חתיך / ממ"ר	צבע
64732	AD-26B-22/25M 24V	רציף	24V	אדום
64748	AD-26B-22/25M 110V	רציף	110V	אדום
64772	AD-26B-22/25M INTERMITANT 24V	מקוטע	24V	אדום
64776	AD-26B-22/25M INTERMITANT 110V	מקוטע	110V	אדום
64780	AD-26B-22/25M INTERMITANT 230V	מקוטע	230V	אדום

**נורות סימון קוטר 16 מ"מ**



מק"ט	מתח
751200	נורת סימון קוטר 16 <b>אדומה</b> 220V
751202	נורת סימון קוטר 16 <b>ירוקה</b> 220V
751204	נורת סימון קוטר 16 <b>צהובה</b> 220V
751206	נורת סימון קוטר 16 <b>ירוקה</b> 24VACDC
751208	נורת סימון קוטר 16 <b>אדומה</b> 24VACDC
751210	נורת סימון קוטר 16 <b>צהובה</b> 24VACDC



### נורות סימון ללוח קוטר 22 מ"מ תקן EN 60947-5



MBSD



MBSZ

מק"ט	תאור	דגם
55400	מנורת סימון קוטר 22 מ"מ 220 ו' אדום	MBSD 220V RED
55401	מנורת סימון קוטר 22 מ"מ 220 ו' ירוק	MBSD220Y 220V GREEN
55402	מנורת סימון קוטר 22 מ"מ 220 ו' צהוב	MBSD 220V YELLOW
55403	מנורת סימון קוטר 22 מ"מ 220 ו' כחול	MBSD 220V BLUE
55404	מנורת סימון קוטר 22 מ"מ 220 ו' לבן	MBSD 220V WHITE
55405	מנורת סימון קוטר 22 מ"מ 24 ו' אדום AC/DC	MBSD24V RED
55406	מנורת סימון קוטר 22 מ"מ 24 ו' ירוק	MBSD 24V GREEN
55407	מנורת סימון קוטר 22 מ"מ 24 ו' צהוב	MBSD 24V YELLOW
55408	מנורת סימון קוטר 22 מ"מ 24 ו' כחול	MBSD 24V BLUE
55409	מנורת סימון קוטר 22 מ"מ 24 ו' לבן AC/DC	MBSD 24V WHITE
55410	מנורת התראה עם זמזום 24 ו'	MBZS024S
55411	מנורת התראה עם זמזום מקוטע 220 ו'	MBZS220



### לחצנים סדרה B



#### נתונים טכניים:

4A 250V IP44  
 אורך חיים מכני 500.000 פעולות מינ.  
 אורך חיים חשמלי 100.000 פעולות מינ.  
 תקן IEC/EN60947-5-1 VDE 0660  
 תקנים: תקן IEC EN VDE TSE UL

סדרה מגוונת המתאפיינת בנוחות הרכבה ותפעול חבור הגוף והמגעיים בשיטת לגו אמינות של יחידות המגעיים ועמידות בבעירה לפי V0 יחידות בלוק תאורה ניתנות להוספה כפתורים מפוליקרבונט חזק



B100DY

B100FY

דגם	תאור קוד פריט	מק"ט
B100DY	לחצן NO ירוק	55428
B200DK	לחצן NC אדום	55430
B100DS	לחצן NO צהוב	55432
B100DM	לחצן NO כחול	55434
B100FK	לחצן אדום נתפס סדרה B	55443
B100FY	לחצן ירוק נתפס סדרה B	55447
B111DY	לחצן בדיקה לנוריות 3 מגעים NO - ירוק	56152



B102K20KY

### לחצן כפול START/STOP

דגם	תאור קוד פריט	מק"ט
B102K20KY	לחצן כפול אדום ירוק סדרה B	55445

### בוררים



B100S20

B100SL20Y

דגם	תאור קוד פריט	מק"ט
B101S30	מפסק בורר NO שני מגעים - 2-0-1 קבוע	55440
B101S31	מפסק בורר NO/NC מצב 1-0-2 קבוע צד אחד קפיצי צד שני	55442
B101S32	מפסק בורר NO/NC מצב 1-0-2 קפיצי לשני הצדדים	55444
B100S20	מפסק בורר NO מצב 0-1 קבוע	55436
B100S21	מפסק בורר NO מצב 0-1 קפיצי	55438
B100SL20Y	בורר מואר ירוק 0-1 N.O ללא לד	55446
B100SL20K	בורר מואר אדום 0-1 N.C ללא לד	55449

### לחצני חרום



B-200EG

B200E

דגם	תאור קוד פריט	מק"ט
B200E	לחצן חרום פטריה 40 מ"מ - 1XNC - סדרה B	55435
B200EG	לחצן חרום פטריה עם צווארון צהוב משתחרר בסבוב עם מגע NC	55437
	לחצן חרום פטריה 40 מ"מ * 1 NO - סדרה B לחיצה רגעית	55439

### שקעים ותקעים RJ45



800196360

800101881

B USB



CAT-6A 3M-CORNING

תאור קוד פריט	מק"ט
שקע RJ45 חיבור תקע רשת	800101879
שקע RJ45 קומפלט קוטר 22 חיבור חוטים	800101881
שקע USB-7 כולל כבל 1 מטר	55383
שקע RJ45 חיבור תקע רשת IP65	55382
שקע RJ45 להרכבה על כבל ללא צורך בכלי ייעודי, ומאפשר הרכבה בתושבת קוטר 22 מ"מ	800196285
תקע RJ45 להרכב על כבל ללא צורך בכלי ייעודי	800196360
שקע מחשב CAT-6A 3M-CORNING מסוכך RJ45	8426
שקע CAT-6A מסוכך RJ45 קיסטון SHAY	8430



### שקע פוטנציאומטר - USB



BPR10K

מק"ט	תאור קוד פריט	דגם
55381	פוטנציאומטר קוטר 22 10 ק.אום BPR10K	BPR10K

### בלוק מגעים



B1



B9

מק"ט	תאור קוד פריט	דגם
55448	בלוק מגעים סדרה B B1-1NO	B1
55450	בלוק מגעים סדרה B B2-1NC	B2
55452	בלוק תאורה לד לסדרה B - לבן 12-30V	B5
55454	בלוק תאורה לד אדום לפנל 12-30V סדרה B - B6	B6
55456	בלוק תאורה לד ירוק לסדרה B - B9 12-30V	B9
55458	בלוק תאורה לד לבן לסדרה B - BB 100-230V	BB
55460	בלוק תאורה לד אדום לסדרה B - BK 100-230V	BK
55462	בלוק תאורה לד ירוק לסדרה B - BS 100-230V	BY



BEBK20



BEB



BARP



751573



כיסוי הגנה שקוף

מק"ט	תאור קוד פריט	דגם
55464	אדפטור להפעלת מגע אמצעי ללחצן סדרה B	B-BUTON ORTA
55466	אדפטור להפעלת מגע אמצעי לבורר סדרה B	B- SECICI ORTA
55468	כיסוי סיליקון נגד מים ללחצן בודד סדרה B   C	BEB
55470	כיסוי סיליקון נגד מים ללחצן כפול סדרה B   C	BEBK20
55483	BA פלסטיק להרכבת ראש ומגע סדרה B	BA - ADAPTOR FOR B SEREIS
56172	כלי מיוחד לפתיחת אומים BSOMAN	BSOMAN - TOOL FOR OPENING 22MM NUTS
55182	תושבת לפס דין לצידוד קוטר 22	BARP
751572	כיסוי הגנה שקוף ללחצן קוטר 22	
751573	מסתם קוטר 22 אפור	

### אביזרים

### ראשים ללחצנים



BDK



BDS20

מק"ט	תאור קוד פריט	דגם
55472	ראש לחצן לסדרה B אדום	BDK
55473	ראש לחצן לסדרה B שחור	BDH
55474	ראש לחצן לסדרה B ירוק	BDY
55476	ראש פטריה אדום קוטר 40 ממ לסדרה B רגעי	BDMK
55477	ראש פטריה אדום קוטר 40 ננעל נפתח בסיבוב	BDE
55478	ראש בורר 0-1 קבוע לסדרה B	BDS20
55480	ראש בורר 0-1 קפיצי לסדרה B	BDS21
55482	ראש בורר 0-2 קבוע לסדרה B	BDS30

### לחצנים מונבלוק



MB200E

MB100DH



MB100DY



מק"ט	תאור	דגם
55390	לחצן מונבלוק חרום פטריה אדומה 40 מ"מ 1NC	MB200E
55392	לחצן מונבלוק חרום פטריה 40 מ"מ עם מגע NO ו NC	MB102E
55393	לחצן חרום מונבלוק 1XNO	MB100E
55412	לחצן מונבלוק NO ירוק	MB100DY
55414	לחצן מונבלוק NC אדום	MB200DK
55415	לחצן מונבלוק NO שחור	MB100DH
55413	לחצן מונבלוק ירוק 2 מגעים פתוחים 2NO	MB101DY
55423	לחצן ירוק נתפס מונבלוק	MB100FY

### בוררים מונבלוק



MB100S21

מק"ט	תאור	דגם
55416	מפסק בורר מונבלוק 0-1 קבוע	MB100S20
55418	מפסק בורר מונבלוק 0-1 קפיצי	MB100S21
55420	מפסק בורר מונבלוק 0-1-2 קבוע 2NO	MB101S30
55422	מפסק בורר מונבלוק 0-1-2 קפיצי	MB101S32

### ידיות הפעלה לעגורנים IP65



מק"ט	תאור	דגם
57200	ידיית לעגורן שני כיוונים + פטריית חירום	PV3E30B2
57204	ידיית לעגורן ארבעה כיוונים + פטריית חירום - מגעים 2NO+2NC	PV5E30B22
57208	ידיית לעגורן שישה כיוונים + פטריית חירום	PV7E30B222



### קופסאות פיקוד פלסטיות סדרה P



PIC300DY



P2AB



P4BOS



55496



55486



PIEC400E40-K



M1C200E40



מפסק פטריה



55218



PIC400M-72



751571



751575



751576

מק"ט	תאור
55224	קופסא פלסטית 1 מקום שחור אפור עם לחצן NC אדום
55228	קופסא פלסטית 1 מקום שחור אפור לחצן 1NO ירוק PIC300DY
55232	קופסא פלסטית שחור אפור עם 2 לחצנים ירוק אדום דגם P2AB
55236	קופסא פלסטית 1 מקום שחור אפור ריקה דגם P1BOS
55240	קופסא פלסטית 2 מקום שחור אפור ריקה דגם P2BOS
55244	קופסא פלסטית 3 מקום שחור אפור ריקה דגם P3BOS
55248	קופסא פלסטית 4 מקום שחור אפור ריקה דגם P4BOS
55252	קופסא פלסטית 6 מקום שחור אפור ריקה דגם P6BOS
55208	קופסא אלומיניום מקום אחד דגם M1C200E40

### אביזרים לקופסאות פיקוד

מק"ט	תאור
55151	בלוק מגעים 1NC לסדרה C בקופסא
55154	בלוק מגעים 1NO לסדרה C בקופסא
55484	בלוק מגעים NO לסדרה B להרכבה בקופסא
55486	בלוק מגעים NC לסדרה B להרכבה בקופסא
55488	בלוק תאורת לד ACDC 12-30V אדום לקופסא לסדרה C
55490	בלוק תאורת לד ACDC 12-30V ירוק לקופסא לסדרה C
55492	בלוק תאורת לד ACDC 100-230V אדום לקופסא לסדרה C
55494	בלוק תאורת לד ירוק לקופסא לסדרה C 100-230V ACDC
55491	בלוק תאורה לד לבן לקופסא לסדרה CKB 100-230V
55496	ראש מנורת סימון לקופסא אדום
55497	ראש מנורת סימון לקופסא ירוק
55498	ראש מנורת סימון לקופסא צהוב

### קופסאות עם לחצני חרום

מק"ט	תאור	דגם
55216	קופסא פלסטיק לחצן חרום אדום 40 מ"מ NC	PIEC400E40-K
55220	לחצן חרום בקופסא עם פטריה גדולה 70 מ"מ לא ננעל מגע NC	PIC400M-72 (NOT LOCKING)
751570	מפסק פטריה אדום בקופסא לחיצה, שחרור בסיבוב. שני מגעים - אחד פתוח אחד סגור NO + NC	
55218	לחצן חירום פטריה בקופסא מואר לד 12-30V מגע NO/NC	
55170	בלוק תאורת לד נמוך ללחצן פטריה מואר 12-30V ACDC	
751571	מפסק פטריה עם מפתח אדום בקופסא NO + NC	
55210	קופסא אלומיניום עם לחצן חרום אדום 40 מ"מ 1NC - IP65 משתחרר בסיבוב	M1C200E40
751575	קופסא עם מפסק חירום מוגן פלסטי גבוה NO + NC	
751576	מפסק מפתח לתריס חשמלי בקופסא 2NO	



לחצנים ומפסקים סדרה C



דגם	תאור	מק"ט
CP100DY	לחצן 1NO ירוק	55010
CP200DK	לחצן 1NC אדום	55014
CP100DS	לחצן 1NO צהוב	55018
CP100DM	לחצן 1NO כחול	55022
CP100DB	לחצן 1NO לבן	55026
CP100S21	מפסק בורר 1NO מצב 0-1 קפיצי	55030
CP100S20	מפסק בורר 1NO מצב 0-1 קבוע	55034
CP101S32	מפסק בורר 2NO מצב 2-0-1 קפיצי כפול	55038
CP101S31	מפסק בורר 1NO+1NC מצב 2-0-1 קפיצי יחיד	55042
CP101S30	מפסק בורר 2NO+ מצב 2-0-1 קבוע	55046
CP200E30	לחצן חרום קוטר 30 1NC עם נעילה בסיבוב	55066
CP200E	לחצן חרום קוטר 40 ממ משתחרר בסיבוב NC	55067
CP200MK	לחצן חרום קוטר 40 1NC רגעי דגם	55070
CP200EA30	לחצן פטריה קוטר 30 ממ עם מפתח עם מגע NC	55072
CP102K20KY	לחצן כפול סטארט סטופ ירוק אדום	55074
CP190DY	לחצן מואר לד ירוק 1NO דגם 10-30V	55078
CP160DK	לחצן מואר לד אדום 1NO דגם 10-30V	55082
CP180DS	לחצן מואר לד צהוב 1NO דגם 10-30V	55086
CP170DM	לחצן מואר לד כחול 1NO דגם 10-30V	55090
CP100DY	לחצן מואר לד ירוק 1NO דגם 230V	55094
CBK + CP2K0DK	לחצן מואר לד אדום 1NC דגם 230V	55098
CP151S30	בורר מואר לד לבן 1NO 10-30V מצב 2-0-1 קבוע	55102
CP150S20	בורר מואר לד לבן 1NO 10-30V מצב 0-1 קבוע	55106
C2 - CM / CP	בלוק מגעים 1NC לסדרה C	55158
C1 - CM / CP	בלוק מגעים 1NO לסדרה C	55162
	מגן צהוב לקוטר 22	751574
B-MUHFAZA	כיסוי מגן ללחצן חרום	55180
BET90P	מדבקת סימון ללחצן חרום	55184
CP200ES30	לחצן חרום אדום 30 ממ עם תאורה NC	55255
CP100ES30	לחצן חרום אדום 30 ממ עם תאורה NO	55256
CP100AA20	מפסק בורר מפתח 1NO מצב 0-1 קבוע לא ניתן להוצאה	55050
CP100AC20	מפסק בורר מפתח 1NO מצב 0-1 קבוע ניתן להוצאה	55054

לחצנים ומפסקים סדרה C

מק"ט	תאור	דגם
55058	מפסק בורר מפתח 1NO+1NC מצב 2-0-1 קבוע ניתן להוצאה	CP102AC30
55062	מפסק בורר מפתח 2NO מצב 2-0-1 קבוע לא ניתן להוצאה	CP101A31
55110	בלוק תאורת לד ירוק 100-230 וולט	CBY
55114	בלוק תאורת לד אדום 100-230 וולט	CBK
55118	בלוק תאורת לד צהוב 100-230 וולט	CBS
55122	בלוק תאורת לד כחול 100-230 וולט	CBM
55126	בלוק תאורת לד לבן 100-230 וולט	CBB
55130	בלוק תאורת לד ירוק 12-30AC/DC וולט	CB9
55134	בלוק תאורת לד אדום 12-30AC/DC וולט	CB6
55138	בלוק תאורת לד צהוב 12-30AC/DC וולט	CB8
55142	בלוק תאורת לד כחול 12-30AC/DC וולט	CB7
55146	בלוק תאורת לד לבן 12-30AC/DC וולט	CB5



CP100A20



### בלוק תאורה לד סדרה C



CB5

CB7

מק"ט	תאור	דגם
55110	בלוק תאורת לד ירוק 100-230 וולט	CBY
55114	בלוק תאורת לד אדום 100-230 וולט	CBK
55118	בלוק תאורת לד צהוב 100-230 וולט	CBS
55122	בלוק תאורת לד כחול 100-230 וולט	CBM
55126	בלוק תאורת לד לבן 100-230 וולט	CBB
55130	בלוק תאורת לד ירוק 12-30AC/DC וולט	CB9
55134	בלוק תאורת לד אדום 12-30AC/DC וולט	CB6
55138	בלוק תאורת לד צהוב 12-30AC/DC וולט	CB8
55142	בלוק תאורת לד כחול 12-30AC/DC וולט	CB7
55146	בלוק תאורת לד לבן 12-30AC/DC וולט	CB5

### לחצנים סדרה C



CM100DY

CM200DK

מק"ט	תאור	דגם
55188	לחצן ירוק מתכתי 1NO	CM100DY
55192	לחצן אדום מתכתי 1NC	CM100DK

### ג'ויסטיק סדרה C



CP707DJ40

מק"ט	תאור	דגם
55202	ג'ויסטיק 2 מצבים קפיצי 2XNO	CP101DJ21
55204	ג'ויסטיק 4 מצבים קפיצי 4XNO	CP707DJ41

### לחצן אינטרקום מגע NO



751577

מק"ט	תאור
751577	לחצן ירוק לאינטרקום מגע פתוח



### מחלף עם אפס 1-0-2 תלת קוטבי



מפסק פקט 1-0-2 3POLE 10A	57094
מפסק פקט 1-0-2 3POLE 16A	57098
מפסק פקט 1-0-2 3POLE 20A	57102
מפסק פקט 1-0-2 3POLE 25A	57106
מפסק פקט 1-0-2 3POLE 32A	57110

### מחלף עם אפס 1-0-2 4 קוטבי



מפסק פקט 1-0-2 4POLE 16A	57114
מפסק פקט 1-0-2 4POLE 25A	57118
מפסק פקט 1-0-2 4POLE 32A	57122

### מפסקי צעד



מפסק פקט 3 STEP 2POLE 16A 0-2	57126
מפסק פקט 3 STEP 1POLE 16A 0-3	57130
מפסק פקט 4 STEP 1POLE 16A 0-4	57134
מפסק פקט 5 צעד 16 אמפר	57138
מפסק פקט 6 צעד 16 אמפר	57141
מפסק פקט 7 STEP 1POLE 16A 0-7	57142

### מפסקי כוכב משולש



מפסק פקט משולש 3POLE 20A כוכב	57146
מפסק פקט משולש 3POLE 25A כוכב	57150
מפסק פקט משולש 3POLE 32A כוכב	57154
מפסק פקט משולש 3POLE 40A כוכב	57158
מפסק פקט משולש 3POLE 50A כוכב	57162

### בורר אמפרמטרים וולטמטרים



מפסק פקט 4 מצבים בורר אמפרמטר	57166
מפסק פקט 7 מצבים בורר וולטמטר - PSA0200K723S	57170
אביזר להרכבה מפסק פקט על פס דין PSR1	57195

## מפסקים

### מפסק 0-1 חד קוטבי

מפסק פקט 0-1 1POLE 10A	57010
מפסק פקט 0-1 1POLE 16A	57014
מפסק פקט 0-1 1POLE 20A	57018

### מפסק 0-1 תלת קוטבי

מפסק פקט 0-1 3POLE 16A	57022
מפסק פקט 0-1 3POLE 20A	57026
מפסק פקט 0-1 3POLE 25A	57030
מפסק פקט 0-1 3POLE 32A	57034
מפסק פקט 0-1 3POLE 40A	57038
מפסק פקט 0-1 3POLE 50A	57042
מפסק פקט 0-1 3POLE 63A	57046
מפסק פקט 0-1 3POLE 80A	57050
מפסק פקט 1-2 10A 3POLE	57076

### מחלף 1-2 חד קוטבי

מפסק פקט 1-2 1POLE 10A	57054
מפסק פקט 1-2 1POLE 16A	57058
מפסק פקט 1-2 1POLE 20A	57062

### מחלף 1-2 דו קוטבי

מפסק פקט 1-2 2POLE 10A	57066
מפסק פקט 1-2 2POLE 16A	57070

### מחלף עם אפס 1-0-2

מפסק פקט 1-0-2 1POLE 10A	57074
מפסק פקט 1-0-2 1POLE 16A	57078
מפסק פקט 1-0-2 1POLE 20A	57082
מפסק פקט 1-0-2 2POLE 10A	57086
מפסק פקט 1-0-2 2POLE 16A	57090



MA111



MA112



MA121



MA122

### מפסקי טוגל סדרה MA1

איכותיים, מדויקים, אמינים - אורך חיים רב  
16 אמפר, 250 וולט | תקן IEC/EN 61058-1  
תקנים: תקן אירופאי CE, TSE

מק"ט	תאור	דגם
55374	מפסק טוגל 0-1 חד קוטבי	MA111
55376	מפסק טוגל 1-1 חד קוטבי	MA112
55378	מפסק טוגל 0-1 דו קוטבי	MA121
55380	מפסק טוגל 1-1 דו קוטבי	MA122



### טוגלים 16A

מק"ט	דגם
6234500	1 קוטבי on-off 2 רגליים
6234560	1 קוטבי on-on 3 רגליים
6234520	1 קוטבי on-off-on 3 רגליים
6234580	2 קוטבי on-off 4 רגליים
6234540	2 קוטבי on-off-on 6 רגליים
6234590	2 קוטבי on-on 6 רגליים
6234600	כובעון כיסוי לטוגל

### מפסקי נדנדה מוארים



7461



7460

מק"ט	דגם
7460	מפסק נדנדה מואר 2 כול ON-OFF
7461	מפסק נדנדה מואר כפול ON-OFF

### מפסקי פקט תלת פאזיים IP65



פקט כבאים



UKP

מס' פולים	דגם	אמפר	מק"ט
3P	UKP0 20A	20	77820
3P	UKP1 25A	25	77825
3P	UKP1-32A	32	77832
3P	UKP3 40A	40	77840
3P	UKP3 63A	63	77863
3P	UKP5 100A	100	77881
3P	UKP5-125A	125	77883
4P	UKP3 4P 32A	32	77891
4P	UKP3 4P 63A	63	77894
3P	מפסק פקט כבאים	3x35	77896



### תרמוסטט



תאור	מק"ט
תרמוסטט כחול 0-70 (קירור)	6286700
תרמוסטט אדום 0-70 (חימום)	6286800

### הגבהות משושות



תאור	מק"ט
הגבהה משושה M5 x H15	78515
הגבהה משושה M5 x H20	78520
הגבהה משושה M5 x H25	78525
הגבהה משושה M5 x H30	78530
הגבהה משושה M5 x H40	78540
הגבהה משושה M5 x H50	78550
הגבהה משושה M6 x H15	78615
הגבהה משושה M6 x H20	78620
הגבהה משושה M6 x H25	78625
הגבהה משושה M6 x H30	78630
הגבהה משושה M6 x H40	78640
הגבהה משושה M6 x H50	78650
הגבהה משושה M6 x H60	78660

**בלוק מגעים מהדק הסתעפות 1000V - כבה מאליו V0-UL94**

מק"ט	מתח/זרם	מומנט הידוק/ כניסה	מומנט הידוק/יציאות	זרם קצר למשך 1 שניה kA	זרם קצר בשיא kA	אורך	רוחב	גובה
785080	80A 1000V	6-16 mm <sup>2</sup> x1/3.5Nm	2.5-6 mm <sup>2</sup> x4/1.2Nm 2.5-16 mm <sup>2</sup> x2/3.5Nm	3	22	65	30	46
785125	125A 1000V	10-35 mm <sup>2</sup> x1/8.5Nm 6-16 mm <sup>2</sup> x1/3.5Nm	2.5-16 mm <sup>2</sup> x6/3.5Nm	4.2	30	77	29	46
785160	160A 1000V	10-70 mm <sup>2</sup> x1/8.5Nm 6-16 mm <sup>2</sup> x1/3.5Nm	2.5-16 mm <sup>2</sup> x6/3.5Nm	11.8	30	77	29	46
785250	250A 1000V	35-120 mm <sup>2</sup> x1/19Nm	6-35 mm <sup>2</sup> x2/4.4Nm 2.5-16 mm <sup>2</sup> x5/2.7Nm 2.5-10 mm <sup>2</sup> x4/2.7Nm	24.5	51	96	49	50
785400	400A 1000V	95-185 mm <sup>2</sup> x1/25Nm	6-35 mm <sup>2</sup> x2/4.4Nm 2.5-16 mm <sup>2</sup> x5/2.7Nm 2.5-10 mm <sup>2</sup> x4/2.7Nm	24.5	51	96	49	50
785500	500A 1000V	לפס נחושת גמיש 24 X8X1 10Nm	6-35 mm <sup>2</sup> x2/4.4Nm 2.5-16 mm <sup>2</sup> x5/2.7Nm 2.5-10 mm <sup>2</sup> x4/2.7Nm	24.5	51	96	49	50



785080



785125



785160



785250



785400



785500

**פסי צבירה מודולאריים מבודדים 125 אמפר**

מק"ט	מספר פסי צבירה	מספר חורים לפס	דגם	חתך חוט קשיח לחור	חתך חוט קשיח לחור	חתך חוט קשיח לחור
78207	2	7	8207	Ø 7.5	Ø 6	6-16 ממ"ר
78211	2	11	8211	Ø 7.5	Ø 5.3	6-16 ממ"ר
78215	2	15	8215	Ø 9	Ø 5.3	6-16 ממ"ר
78407	4	7	8407	Ø 7.5	Ø 5.3	6-16 ממ"ר
78411	4	11	8411	Ø 9	Ø 5.3	6-16 ממ"ר
78415	4	15	8415	Ø 9	Ø 5.3	6-16 ממ"ר



AHC3-J



CSK5-NKW

מק"ט	תאור
78416	פס צבירה 4P מודולרי מבודד 160A

**מוני פולסים**

מק"ט	דגם	תאור	גודל
753120	AHC3-J	מונה פולסים ללא מתח עזר	47 X 30
753130	CSK5-NKW	מונה פולסים תוף 5 ספרות 220 וולט	47 X 30

### שעון שבת ושעון אסטרונומי

**hugomüller**



AHC-15A

SC18.10

C18.13



SC18.10

VS30.18



DQ001

284210



22410

22420

22430



22440

22450



BZ142

BW70.89



BW40.28

BG70.89



תאור	דגם	מק"ט
שעון שבועי דיגיטלי 15A עם רזרבה - 16 תכניות	DHC15A	753220
שעון שבת מכני	18-H1-15	753190
שעון דיגיטלי 16A שבועי- 30 זיכרונות MULLER	SC18.10	22320
שעון דיגיטלי 16A שבועי - 30 זכרון MULLER 24V ACDC	23823	22322
שעון אנלוגי צר 16A יומי- 15 דקות ללא רזרבה MULLER	VS10.18	22330
שעון אנלוגי צר 16A יומי- 15 דקות עם רזרבה MULLER	VS14.18	22340
שעון אסטרונומי EASY 16A ערוץ 1 MULLER	C18.13	22350
שעון אסטרונומי EASY 16A ערוץ 2 MULLER	SC1824Easy	22355
שעון אנלוגי רחב 16A יומי ללא רזרבה MULLER	VS30.18	22360
שעון אנלוגי רחב 16A יומי עם רזרבה MULLER	VS34.18	22370

### טיימר מדרגות

תאור	דגם	מק"ט
טיימר מדרגות - 16 אמפר - 30 שניות עד 10 דק' - 2300w	DQ001	753240
טיימר מדרגות 16A MULLER	284210	22310



### דימרים אלקטרוניים תוצרת גרמניה

תאור	מק"ט
דימר לנורות ליבון והלוגן עד 400 וואט MULLER	22410
דימר מנורות נסתר לד עד 100 וואט MULLER	22420
דימר נסתר לפסי לד עד 6 אמפר MULLER	22430
דימר אוניברסלי לפס דין לד/ליבון/הלוגן/פלורסנט MULLER	22440
דימר לנורות לד התקנה על פס דין עד 1200 וואט MULLER	22450

### מוני שעות פעולה

תאור	דגם	מק"ט
מונה שעות פעולה 230VAC גודל 45X45 כולל מסגרת 72*72	BZ142	753100
מונה שעות פעולה 24V DC גודל 45X45 כולל מסגרת 72*72	BZ142	753111
מונה שעות פעולה מודולרי MULLER 99,999h - 230V	BW70.89	22390
מונה שעות פעולה מודולרי MULLER 12-48VDC - 99,999h	BG70.89	22392
מונה שעות פעולה לפנל MULLER 55X55 - 230V	BW40.28	22394
מונה שעות פעולה לפנל MULLER 55X55 - 12-48VDC	BG40.27	22395





## HellermannTyton פס גרומט

תאור	מק"ט
פס גרומט מגן פתחים ופינות ללוחות פח מפני פציעת כבל. חומר: PVC טמפ: -65 מעלות עד 105 מעלות + בעירה: UL94 HB גמיש וקל לתפעול	8240

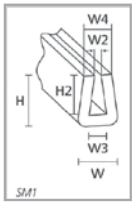

SM1



TYPE	Width (W)	Width (W2)	Width (W3)	Width (W4)	Height (H)	Height (H2)
SM1	5.0	1.0	1.8	4.2	6.3	4.9



מאוורר ללוח

### מאווררים ללוחות

גודל	מתח	מק"ט
80 x 80x25	220V AC	6286400
80 x 80x25	24V DC	6286500
92x92x25	220V	62683500
120x120x38	220V	6286000
120x120x38	110V	6286100
120x120x38	24V DC	6286200
120x120x38	12V DC	6286250
150x150	220V	6286650
150x170x38 אובלי	220V	6286600



רשת למאוורר

### אביזרים למאווררים

תאור	מק"ט
רשת למאוורר 80 מ"מ	6286501
מסנן למאוורר 80 מ"מ	6286502
רשת למאוורר 92x92	62683510
רשת למאוורר 120 מ"מ	6286300
מסנן למאוורר 120 מ"מ	6286301
רשת למאוורר 150 מ"מ	6286601

### דבק דו צדדי

תאור	מק"ט
דבק דו צדדי 12 מ"מ - 25 מטר	8250



### שרוולי הגנה

מק"ט	גודל / מ"מ
78306	שרוול הגנה 6 מ"מ שזור מתרחב 11-3 מ"מ גליל 100 מטר
78308	שרוול הגנה 8 מ"מ שזור מתרחב 14-5 מ"מ גליל 100 מטר
78312	שרוול הגנה 12 מ"מ שזור מתרחב 20-10 מ"מ גליל 100 מטר
78320	שרוול הגנה 20 מ"מ שזור מתרחב 38-18 מ"מ גליל 50 מטר
78330	שרוול הגנה 30 מ"מ שזור מתרחב 50-25 מ"מ גליל 50 מטר
78340	שרוול הגנה 40 מ"מ שזור מתרחב 70-35 מ"מ גליל 50 מטר

## סרט ספירלי - לפלף

מק"ט	קוטר פנימי	קוטר חיצוני	מתאים לקוטר
8204	2	4	2-4
8206	4	6	4-10
8208	6	8	6-12
8210	8	10	7-14
8212	9	12	8-16
8215	12	15	12-20
8219	15	19	16-35
8224	20	24	20-100



## לפלף ספירלי עמיד בתיל להט 850° מעלות

מק"ט	תיאור	קוטר / ממ"ר
778204	לפלף ספירלי	4
778206	לפלף ספירלי	6
778208	לפלף ספירלי	8
778210	לפלף ספירלי	10
778212	לפלף ספירלי	12
778216	לפלף ספירלי	16
778220	לפלף ספירלי	20
778225	לפלף ספירלי	25



## תיקי תוכניות ללוחות חשמל

מק"ט	תאור
8236	תיק תוכניות ללוחות חשמל A5
8234	תיק תוכניות ללוחות חשמל A4



## מסתם ללוח

מק"ט	תאור
31030	מחיצה/פקק/מסתם ללוח 4 יח'



**אמפרמטרים גודל 96 חבור ישיר**

מק"ט	תאור
30408	אמפרמטר AC גודל 96 5 אמפר
30400	אמפרמטר AC גודל 96 10 אמפר
30402	אמפרמטר AC גודל 96 25 אמפר
30403	אמפרמטר AC גודל 96 20 אמפר
30405	אמפרמטר AC גודל 96 30 אמפר
30407	אמפרמטר AC גודל 96 40 אמפר
30404	אמפרמטר AC גודל 96 50 אמפר
30406	אמפרמטר AC גודל 96 60 אמפר

**אמפרמטרים גודל 96 חבור משנה זרם**

מק"ט	תאור
30425	אמפרמטר AC גודל 96 למשנ"ז 40/5 אמפר
30427	אמפרמטר AC גודל 96 למשנ"ז 50/5 אמפר
30428	אמפרמטר AC גודל 96 למשנ"ז 60/5 אמפר
30409	אמפרמטר AC גודל 96 למשנ"ז 75/5 אמפר
30410	אמפרמטר AC גודל 96 למשנ"ז 100/5 אמפר
30411	אמפרמטר AC גודל 96 למשנ"ז 150/5 אמפר
30412	אמפרמטר AC גודל 96 למשנ"ז 200/5 אמפר
30413	אמפרמטר AC גודל 96 למשנ"ז 250/5 אמפר
30414	אמפרמטר AC גודל 96 למשנ"ז 300/5 אמפר
30418	אמפרמטר AC גודל 96 למשנ"ז 400/5 אמפר
30419	אמפרמטר AC גודל 96 למשנ"ז 500/5 אמפר
30421	אמפרמטר AC גודל 96 למשנ"ז 600/5 אמפר
30422	אמפרמטר AC גודל 96 למשנ"ז 800/5 אמפר
30423	אמפרמטר AC גודל 96 למשנ"ז 1000/5 אמפר

**וולטמטרים גודל 96**

מק"ט	תאור
30424	וולטמטר AC גודל 96 300 וולט
30426	וולטמטר AC גודל 96 500 וולט

**אמפרמטרים 2 ו-3 מחוגים**

מק"ט	תאור
30420	אמפרמטר AC גודל 96 2 מחוגים למשנ"ז אמפר לפי בחירה
30474	אמפרמטר 96 שלושה מחוגים 100 אמפר למשנ"ז
30476	אמפרמטר 96 שלושה מחוגים 200 אמפר למשנ"ז
30478	אמפרמטר 96 שלושה מחוגים 400 אמפר למשנ"ז
30480	אמפרמטר 96 שלושה מחוגים 600 אמפר למשנ"ז
30484	אמפרמטר 96 שלושה מחוגים 1000 אמפר למשנ"ז
30892	מד תדירות ללוח SD-96 גודל 96*96, עד 55 הרץ
30448	מד תדירות ללוח גודל 72*72, עד 55 הרץ

### אמפרמטרים גודל 72 חבר ישיר



מק"ט	תאור
30436	אמפרמטר AC גודל 72 5 אמפר
30429	אמפרמטר AC גודל 72 10 אמפר
30430	אמפרמטר AC גודל 72 15 אמפר
30431	אמפרמטר AC גודל 72 20 אמפר
30432	אמפרמטר AC גודל 72 25 אמפר
30435	אמפרמטר AC גודל 72 30 אמפר
30433	אמפרמטר AC גודל 72 40 אמפר
30434	אמפרמטר AC גודל 72 50 אמפר
304371	אמפרמטר AC גודל 72 75 אמפר
304372	אמפרמטר AC גודל 72 100 אמפר
30401	אמפרמטר AC גודל 72 55*65 - 30A

### אמפרמטרים גודל 72 חבר משנה זרם



מק"ט	תאור
30436	אמפרמטר AC גודל 72 למשנ"ז 5 אמפר
30451	אמפרמטר AC גודל 72 למשנ"ז 5/50 אמפר
30452	אמפרמטר AC גודל 72 למשנ"ז 5/60 אמפר
30453	אמפרמטר AC גודל 72 למשנ"ז 5/75 אמפר
30454	אמפרמטר AC גודל 72 למשנ"ז 5/100 אמפר
30455	אמפרמטר AC גודל 72 למשנ"ז 5/150 אמפר
30456	אמפרמטר AC גודל 72 למשנ"ז 5/200 אמפר
30457	אמפרמטר AC גודל 72 למשנ"ז 5/250 אמפר
30458	אמפרמטר AC גודל 72 למשנ"ז 5/300 אמפר
30459	אמפרמטר AC גודל 72 למשנ"ז 5/400 אמפר
30460	אמפרמטר AC גודל 72 למשנ"ז 5/500 אמפר
30461	אמפרמטר AC גודל 72 למשנ"ז 5/600 אמפר
30462	אמפרמטר AC גודל 72 למשנ"ז 5/800 אמפר
30463	אמפרמטר AC גודל 72 למשנ"ז 5/1000 אמפר



### וולטמטרים/מד תדר גודל 72



מק"ט	תאור
30448	מד תדר 45-55 הרץ
30444	וולטמטר AC גודל 72 300 וולט
30446	וולטמטר AC גודל 72 500 וולט

**שנטיים**

תאור	מק"ט
שנט 10 אמפר 60mV	762350
שנט 10 אמפר 75mV	762360
שנט 15 אמפר 60mV	762370
שנט 30 אמפר 60mV	762380
שנט 40 אמפר 60mV	762390
שנט 40 אמפר 75mV	762395
שנט 50 אמפר 60mV	762400
שנט 50 אמפר 75mV	762410
שנט 60 אמפר 60mV	762420
שנט 80 אמפר 75mV	762425
שנט 100 אמפר 75mV	762430
שנט 200 אמפר 75mV	762440

**אמפרמטרים AC**

תאור	מק"ט
אמפרמטר AC גודל 80 500 מילי אמפר	30055
אמפרמטר AC גודל 80 2 אמפר	30002
אמפרמטר AC גודל 80 3 אמפר	30003
אמפרמטר AC גודל 80 5 אמפר	30005
אמפרמטר AC גודל 80 10 אמפר	30010
אמפרמטר AC גודל 80 15 אמפר	30015
אמפרמטר AC גודל 80 20 אמפר	30020
אמפרמטר AC גודל 80 25 אמפר	30025
אמפרמטר AC גודל 80 30 אמפר	30030
אמפרמטר AC גודל 80 40 אמפר	30040
אמפרמטר AC גודל 80 50 אמפר	30050
אמפרמטר AC גודל 80 60 אמפר	30060

**וולטמטרים AC**

תאור	מק"ט
וולטמטר AC גודל 80 300 וולט	30103
וולטמטר AC גודל 80 500 וולט	30105

**אמפרמטרים DC**

תאור	מק"ט	
אמפרמטר DC גודל 80 100Ma	30551	
אמפרמטר DC גודל 80 200Ma	30552	
אמפרמטר DC גודל 80 500Ma	30555	
אמפרמטר DC גודל 80 1 אמפר	30501	
אמפרמטר DC גודל 80 2 אמפר	30502	
אמפרמטר DC גודל 80 3 אמפר	30503	
אמפרמטר DC גודל 80 5 אמפר	30505	
אמפרמטר DC גודל 80 10 אמפר	30510	
אמפרמטר DC גודל 80 15 אמפר	30515	
אמפרמטר DC גודל 80 20 אמפר	30520	
אמפרמטר DC גודל 80 30 אמפר	30530	
אמפרמטר DC גודל 80 40 אמפר	30540	
אמפרמטר DC גודל 80 50 אמפר	30550	
אמפרמטר DC גודל 80 60 אמפר (לא כולל שנט)	30560	*
אמפרמטר DC גודל 80 100 אמפר (לא כולל שנט)	30801	*
אמפרמטר DC גודל 80 200 אמפר (לא כולל שנט)	30802	*

\* חובה לחבר עם שנט. לא חיבור ישיר

**וולטמטרים DC**

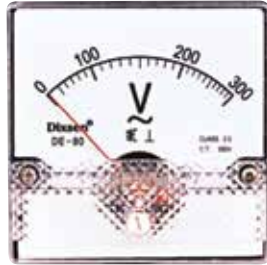

פנלמטר גודל 80\*80

תאור	מק"ט
וולטמטר DC גודל 80 וולט 6	30606
וולטמטר DC גודל 80 וולט 10	30610
וולטמטר DC גודל 80 וולט 15	30615
וולטמטר DC גודל 80 וולט 30	30630
וולטמטר DC גודל 80 וולט 60	30660
וולטמטר DC גודל 80 וולט 100	30651
וולטמטר DC גודל 80 וולט 150	30652
וולטמטר DC גודל 80 וולט 300	30655

**דגם MES62/30 פתח 30 מ"מ**



דגם	תאור	מק"ט
MES62/30	משנ"ז 30/5	764800
MES62/30	משנ"ז 40/5	764801
MES62/30	משנ"ז 50/5	764802
MES62/30	משנ"ז 60/5	764803
MES62/30	משנ"ז 80/5	764804
MES62/30	משנ"ז 100/5	764805

**דגם MES62/40 פתח 40 מ"מ**



דגם	תאור	מק"ט
MES62/40	משנ"ז 100/5	764806
MES62/40	משנ"ז 150/5	764807
MES62/40	משנ"ז 160/5	764771
MES62/40	משנ"ז 200/5	764808
MES62/40	משנ"ז 250/5	764813
MES62/40	משנ"ז 300/5	764809
MES62/40	משנ"ז 400/5	764810
MES62/40	משנ"ז 500/5	764811
MES62/40	משנ"ז 600/5	764812

**דגם MES60 פתח 60 מ"מ**



דגם	תאור	מק"ט
MES60	משנ"ז 400/5	764768
MES60	משנ"ז 600/5	764759
MES60	משנ"ז 800/5	764760
MES60	משנ"ז 1000/5	764761
MES60	משנ"ז 1200/5	764814
MES60	משנ"ז 1600/5	764815

**דגם MES100 פתח 100 מ"מ**



דגם	תאור	מק"ט
MES100	משנ"ז 1000/5	764766
MES100	משנ"ז 1200/5	764767
MES100	משנ"ז 1600/5	764762
MES100	משנ"ז 2000/5	764763
MES100	משנ"ז 2500/5	764764
MES100	משנ"ז 3200/5	764765

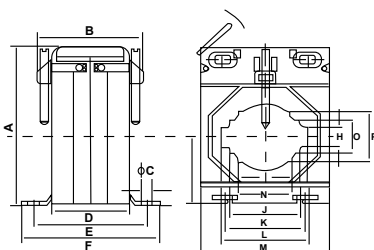

דגם	A	B	D	E	F	M	H	O	P	J	K	L	N
MES62/30	78	47	35	57	71	62	11	21	26	21	26	31	31
MES62/40	78	47	35	57	71	62	11	21	31	X	31	41	41
MES60	118	57	41	62	76	101	12.5	31	51	50.5	82	60.5	20.5
MES100	155	-	37	59	-	145	31	61	81	-	101	101	101

**משני זרם קטנים**

**סדרה DS30 MINI - פתח 30**

דגם	A	B	C	D
DS30	56	29	64	49

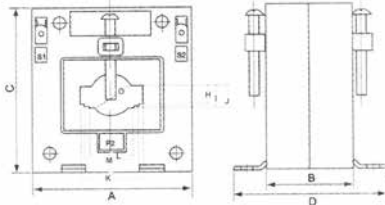

DS30 MINI

דגם	יחס	מק"ט
DS30 MINI	30/5	763751
DS30 MINI	40/5	763752
DS30 MINI	50/5	763753
DS30 MINI	60/5	763754
DS30 MINI	80/5	763755
DS30 MINI	100/5	763756
DS30 MINI	150/5	763757
DS30 MINI	200/5	763758
DS30 MINI	250/5	763759
DS30 MINI	300/5	763760
DS30 MINI	400/5	763761
DS30 MINI	500/5	763762
DS30 MINI	600/5	763763

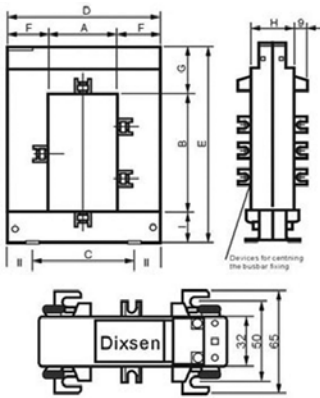

**משני זרם נפתחים DP**

דגם	יחס	מק"ט
DP23	200/5	765743
DP23	300/5	765745
DP23	400/5	765747
DP58	400/5	765749
DP58	500/5	765750
DP58	600/5	765751
DP58	800/5	765752
DP58	1000/5	765753
DP88	800/5	765754
DP88	1000/5	765755
DP88	1200/5	765756
DP88	1600/5	765758
DP816	2000/5	763180
DP816	3200/5	763185
DP816	4000/5	763187

דגם	A	B	C	D	E	F	G	H	I
DP23	20	30	51	89	111	34	47	40	32
DP58	50	80	78	114	145	32	32	32	33
DP88	80	80	108	144	145	32	32	32	33
DP816	80	160	120	184	245	52	47	52	38

**נתונים טכניים על סדרת DS30 MINI**

משנה זרם במידות קטנות, מתאים לפס צבירה עד 30X10 מ"מ  
 זרמים: 30/5 עד 600/5, הדקי חיבור מוסתרים, אפשרות לחיבור 2 חוטים בכל הדק  
 אביזרי התקנה למסילה וחיזוק לפס הצבירה כלולים.  
 בנוי לפי תקן: IEC44-1, BS7626, מתח מקס: 0.66KV  
 תדירות: 50-60HZ, עומס נומינלי: 2.5V A - 15V A  
 דרגת דיוק: 1.0, זרם טרמי מקסימלי לזמן קצר: I<sub>th</sub>=60x1h  
 פקטור בטיחות: FS<5

**נתונים טכניים על סדרת MES**

משנה זרם במבנה חדיש, זרמים: 30/5 עד 3000/5, הדקי חיבור עם כיסוי נפתח, אפשרות לחבור 2 חוטים בכל הדק, אביזרי התקנה למסילה וחיזוק לפס הצביקה כלולים.  
 בנוי לפי תקן: IEC44-1, BS7626; VDE0414  
 מתח מקס: 0.72KV/3KV  
 תדירות: 50-60HZ, עומס נומינלי: 2.5VA-15VA  
 דרגת דיוק: CLASS 0.5/1.0  
 זרם טרמי מקסימלי לזמן קצר: I<sub>th</sub>=60x1h  
 פקטור בטיחות: FS<5



**מונים מודולרים להרכבה על פס דין חד פאזי**



מק"ט	תאור	זרם	רוחב (מס' המודולים)
36004	מונה אלקטרוני לפס 65 א' תצוגת תוף	65 אמפר	מודול 4
36005	מונה דיגיטלי לפס 65 א' תצוגת LCD	65 אמפר	מודול 4
36007	מונה אלקטרוני דמוי חצי אוטומט 45 אמפר LCD	45 אמפר	מודול 1
36008	מונה אלקטרוני דמוי חצי אוטומט 45 אמפר תוף	45 אמפר	מודול 1
36022	מונה אלקטרוני חד פאזי עם RESET	40 אמפר	מודול 2

**מונים מודולרים להרכבה על פס דין תלת פאזי**



מק"ט	תאור	זרם	רוחב (מס' המודולים)
36000	מונה אלקטרוני לפס תלת פזי 100 אמפר תצוגת תוף	100 אמפר	מודול 7
36001	מונה דיגיטלי לפס תלת פזי 100 אמפר תצוגת LCD	100 אמפר	מודול 7
36012	מונה צר תלת פאזי 80 א' תצוגת LCD ברוחב 4 מודולים	80 אמפר	מודול 4
36015	מונה דיגיטאלי תלת פאזי תצוגת LCD רוחב 4 מודולים לחיבור דרך משנ"ז	5 אמפר	מודול 4

**מונה חד פאזי לקיר**



מק"ט	תאור
36026	מונה אלקטרוני חד פאזי התקנה על קיר 40 אמפר

### מפסקי זרם חצי אוטומטיים זעירים

מפסקי זרם זעירים למעגלי זרם חילופין 50/60 הרץ במתח של 230/400 וולט, לזרם נקוב של עד 63 אמפר, מיועדים לשימוש במתקנים ומבנים לצורך הגנה בפני זרמי קצר ועומס יתר.

מאושרים לפי תקן IEC-60898



מק"ט	תאור
מתח	230/400 V VOLTAGE
כושר ניתוק	6000 BREKING CAPACITY

מק"ט	TYPE	AMPERE
63006	1P C6	6C
63008	1P C10	10C
63010	1P C16	16C
63012	1P C20	20C
63014	1P C25	25C
63016	1P C32	32C
63018	1P C40	40C
63020	1P C50	50C
63022	1P C63	63C
63046	2P C6	6C
63048	2P C10	10C
63050	2P C16	16C
63052	2P C20	20C
63054	2P C25	25C
63056	2P C32	32C
63058	2P C40	40C
63059	2P C63	63C
63106	3P 6C	6C
63108	3P 10C	10C
63110	3P 16C	16C
63112	3P 20C	20C
63114	3P 25C	25C
63116	3P 32C	32C
63118	3P 40C	40C
63120	3P 50C	50C
63122	3P 63C	63C
63125	מגע עזר לנ"ל	OF
63127	סליל הפסקה לנ"ל	MX+OF

### מפסקי זרם כושר ניתוק 10000 תעשייתיים

מפסקי זרם חצי אוטומטיים. כושר ניתוק וזרם גבוה עד 125 אמפר. מתאימים לניתוק במתקני חשמל, להגנה בפני עומס יתר וזרמי קצר.



מק"ט	TYPE	AMPERE
מתח	230/400 V VOLTAGE	
כושר ניתוק	10000 BREKING CAPACITY	
כושר ניתוק	6000 BREKING CAPACITY	
מק"ט	TYPE	AMPERE
63304	3P C80	80
63306	3P C100	100
63308	3P C125	125
63128	סליל הפסקה לנ"ל	

### ממסרי כחת CDL7 ומפסקים חצי אוטומטיים CDB2

מפסקי זרם כחת מיועדים להגנת בני אדם מפני התחשמלות בעת מגע בגוף חשמלי או במעגל חשמלי כאשר זרם הפחת עולה מעל ערך נתון. מיעדים למתח של 400 וולט וזרמים עד 63 אמפר. מתאימים לשימוש ביתי או תעשייתי.



ממסרי כחת והגנות מנוע

IEC61008	STANDARD	תקן
230/400 V	VOLTAGE	מתח
AC,A	TYPE	סוג
6000	BREAKING CAPACITY	כושר ניתוק
30,100,300 MA	RESIDUAL CURRENT	זרם כחת
<100MS	TRIP TIME	זמן ניתוק
< 40MS	TRIP TIME 5XIN	5XIN זמן ניתוק

קטבים	מיל' אמפר	אמפר	דגם	מק"ט
2	30mA	40A	2P 40A TYPE A	63344
4	30mA	25A	4P 25A TYPE A	63346
4	30mA	40A	4P 40A TYPE A	63348
4	30mA	63A	4P 63A TYPE A	63350



DZ518

### מפסקי הגנת מנוע סדרה DZ518

זרם	דגם	מק"ט
0.4-0.63	DZ518-M04C	64641
0.63-1	DZ518-M05C	64643
1-1.6	DZ518-M06C	64645
1.6-2.5	DZ518-M07C	64647
2.5-4	DZ518-M08C	64649
4-6.3	DZ518-M10C	64651
6-10	DZ518-M14C	64653
9-14	DZ518-M16C	64655
10-16	DZ518-M16C	64656
13-18	DZ518-M20C	64657
17-23	DZ518-M21C	64659
20-25	DZ518-M22C	64661
24-32	DZ518-M32C	64663



מגעי עזר מלפנים



מגעי עזר מהצד

### מגעי עזר ואביזרים למפסקי הגנת מנוע

תיאור	דגם	מק"ט
מגעי עזר מהצד 1NO1NC חיווי תקלה ואפשרות ל-RESET	DZ518 AM 11	64372
מגעי עזר מלפנים 1NO1NC	DZ518 AE 11	64374
מגעי עזר מלפנים 2NO	DZ518 AE 20	64376
AS 220..240V AC סליל הפעלה והפסקה	DZ 518 AS 220..240V AC	64380
AU 220..240 VAC סליל חוסר מתח	DZ 518 AU 220..240 VAC	64382
קופסא להגנות מנוע DZ518-BOX	DZ518-BOX	64384



קופסא להגנות מנוע

### 9A / AC-3 מגעני מיני תלת פאזי C-JX2-K MINI



מגען מיני

מגעני עזר	מתח	מק"ט
1NO	230	64402
1NC	230	64406
1NO	24AC	64415
1NC	24AC	64416
1NC	24VAC	64418
1NO	24DC	64422

מגענים תעשייתיים 3 ו-4 קטבים

D95	D80	D65	D50	D40	D32	D25	D18	D12	D09	מקורות סוס / AC3(KW)
60.3/45	44.6/37	40.2/30	29.5/22	24.8/18.5	20.1/15	14.7/11	10/7.5	7.3/5.5	5.3/4	AC3(A)
95	80	65	50	40	32	25	18	12	9	AC1(KW)
84	84	55	46	39	29	29	26	14	14	AC1(A) 40°C
125	125	80	80	60	50	40	32	25	25	



מגען C-JX2



מגען C-JX2

מגענים	מתח	דגם	מק"ט
1NC	240	CJX2-D0901	64010
1NO	240	CJX2-D0910	64014
1NO	24	CJX2-D0910	64018
1NC	240	CJX2-D1201	64022
1NO	240	CJX2-D1210	64026
1NO	24	CJX2-D1210	64030
1NC	240	CJX2-D1801	64034
1NO	240	CJX2-D1810	64038
1NO	24	CJX2-D1810	64042
1NC	60VDC	CJX2-Z1801	64044
1NC	240	CJX2-D2501	64046
1NO	240	CJX2-D2510	64050
1NO	24	CJX2-D2510	64054
1NC	240	CJX2-D3201	64058
1NO	24	CJX2-D3210	64062
1NO	240	CJX2-D3210	64066
1NO/1NC	24	CJX2-D4011	64070
1NO/1NC	240	CJX2-D4011	64074
1NO/1NC	240	CJX2-D5011	64078
1NO/1NC	240	CJX2-D6511	64082
1NO/1NC	240	CJX2-D8011	64086
1NO/1NC	240	CJX2-D9511	64090

#### מגענים 4 פול עד 80 אמפר

4 פול	240	CJX2-D40004	64106
4 פול	240	CJX2-D65004	64110

#### מגענים מחליפים מחוגרים 4P+4P+interlock

CJX2-N6511 4P+4P+INTERLOCK	64280
CJX2-N8011 4P+4P+INTERLOCK	64284
CJX2-N9511 4P+4P+INTERLOCK	64288



מגען 4 פול



מגענים מחליפים מחוגרים

\* רשימת הסלילים למגענים ניתן למצוא בעמ' 169

## אביזרי עזר למגענים, מגענים לקבלים, מגענים מודולריים

### מגעי עזר עם השהיה פניאומאטית

מק"ט	דגם	מגעני עזר
64386	F5-DT2	ON DELAY 0.1-30 s
64388	F5-DTR2	OFF DELAY 0.1-30 s



F5-DT2



F4-D11

### מגעי עזר למגענים

מק"ט	דגם	NC	NO
64341	F4-D11	1	1
64345	F4-D20		
64349	F4-D02	2	
64353	F4-D22	2	2
64357	F4-D40		4
64361	F4-D04	4	
64365	F4-D31	1	3
64369	F4-D13	3	1

### מגענים לקבלים סדרה CJ-19

מיועדים לחבור וניתוק של קבלים תלת פאזיים במעגלים של ז"ח 50/60 הרץ ומתח נקוב של עד 690 וולט.

מק"ט	KVAR	הספק המיתוג ב-440V	עזר N/O	מגעני N/C	דגם
64481	6.7	12.5	1	1	CJ19-25-11
64485	8.5	16.7	1	1	CJ19-32-11
64489	10	20	1	1	CJ19-43-11
64493	20	32	2	1	CJ19-63-21
64497	40	42	2	1	CJ19-95-21



CJ19

### מגענים מודולריים ביתיים

מגען במבנה מודולרי להתקנה על כס מסילה סטנדרטי מיועד למיתוג מרחוק של מעגלי חשמל חד פאזיים בזרם של עד 25 אמפר ומתח של 230 וולט.

מק"ט P/N	תאור
64528	מגען מודולרי 20 אמפר 2NO
64532	מגען מודולרי 25 אמפר 2NO
64534	מגען מודולרי 25 אמפר 24VAC
64538	מגען מודולרי 40A 4NO WCTs-40/40



מגען מודולרי



64538



### כס גישורים למאמתים 63 ו-80 אמפר

מק"ט	תאור
63441	דגם פין חד פאזי
63444	דגם מזלג חד פאזי
63447	דגם פין תלת פאזי
63449	דגם מזלג תלת פאזי

### מבודדים דגמי SM "אוקולון"

מק"ט	תאור
332020	מבודד גובה 25 מ"מ M6
332030	מבודד גובה 30 מ"מ M6
332035	מבודד גובה 35 מ"מ M8
332040	מבודד גובה 40 מ"מ M8
332051	מבודד גובה 51 מ"מ M8
332076	מבודד גובה 76 מ"מ M10



### כסי דין מחורצים

מק"ט	תאור
32212	כס דין מחורץ 2 מטר 35x7.5
32214	כס דין מחורץ 2 מטר 35x15

### ממסרי הגנה תרמיים (Overload) למגענים



ממסר הגנה תרמי

מק"ט	דגם	תחום A /	מתאים למגען
64552	JRS1D-1304	0.4-0.63	D09-D32
64554	JRS1D-1305	0.63-1	D09-D32
64556	JRS1D-1306	1-1.6	D09-D32
64558	JRS1D-1307	1.6-2.5	D09-D32
64560	JRS1D-1308	2.5-4	D09-D32
64562	JRS1D-1310	4-6	D09-D32
64564	JRS1D-1312	5.5-8	D09-D32
64566	JRS1D-1314	7-10	D09-D32
64568	JRS1D-1316	9-13	D09-D32
64570	JRS1D-1321	12-18	D09-D32
64572	JRS1D-3322	17-25	D09-D32
64574	JRS1D-2353	23-32	D25-D32
64576	JRS1D-2355	30-40	D25-D32
64578	JRS1D-3357	37-50	D40-D95
64580	JRS1D-3359	48-65	D40-D95
64582	JRS1D-3361	55-70	D40-D95
64584	JRS1D-3363	63-80	D40-D95
64588	יתרת זרם 25-30 אמפר	JRS2-63 40	JRS2-63 40
64592	יתרת זרם 50-63 אמפר	JRS2-63 63	JRS2-63 63
64594	יתרת זרם 57-70 אמפר	JRS2-63 70	JRS2-63 70
64596	יתרת זרם 63-80 אמפר	JRS2-80 80	JRS2-80 80
64598	יתרת זרם 70-88 אמפר	JRS2-80 88	JRS2-80 88

### סלילים למגענים



סלילים למגענים

מק"ט	מתח	למגען
64121	24	D09
64125	48	D09
64129	60	D09
64133	115	D09
64137	240	D09
64141	400	D09
64145	24AC	D25-32
64149	48AC	D25-32
64153	60AC	D25-32
64157	115	D25-32
64161	240	D25-32
64165	400	D25-32
64169	24AC	D40-95
64173	48AC	D40-95
64177	110	D40-95
64181	400	D40-95
64185	240	D40-95

# פרק

# 06



100  
YEARS

100 שנות נסיון | איכות 100%

# ציוד בקרה והתראה



**WERMA**  
SIGNALTECHNIK

**EMES**<sup>®</sup>



**SCHMERSAL**





**SCHMERSAL**



**מפסקי גבול סדרה 236**



דגם	תאור	מק"ט
ZR 236-11Z	מפסק גבול סדרה 236 פלסטי - ראש גלגלת R	24716
ZS 236-11Z	מפסק גבול סדרה 236 פלסטי - ראש לחצן S	24718
ZV1H 236-11Z	מפסק גבול סדרה 236 פלסטי - ראש ציר וגלגלת 1H קבועה	24720
ZV7H 236-11Z	מפסק גבול סדרה 236 פלסטי - ראש ציר וגלגלת 7H מתכווננת	24722
ZK 236-11Z	מפסק גבול סדרה 236 פלסטי - ראש גלגלת K	24724
ZV10H 236-11Z	מפסק גבול סדרה 236 פלסטי ראש 10H מוט אנטנה	24726

\* תוצרת גרמניה IP67, תקנים: UL מתאים ל-IEC947



**emas**

**מפסקי גבול סדרה L5**

**נתונים טכניים:**  
מכניים - 10 מיליון פעולות  
חשמליים מיליון פעולות  
תקן IEC/EN 60947-5-1 UL508 VDE 0660  
תקנים IEC VDE UL TSE

גוף פלסטי בידוד כפול  
קדחי התקנה חיצוניים  
דרגת אטימות IP65  
מגוון גדול של מגעים ושל ראשי הפעלה  
מגעים ניתנים להחלפה



דגם	תאור מק"ט	מק"ט
L5K13MIP311	מפסק גבול גלגלת	55310
L5K13MEP121	מפסק גבול מנוף גלגלת	55312
L5K13MEP122	מפסק גבול מנוף מתכוונן	55314
L5K MEP123	מפסק גבול מנוף מתכוונן ארוך	55315
L5K13PUP211	מפסק גבול לחצן פשוט	55316
L5K13SOP102	מפסק גבול עם אנטנה קפיצית	55318
L5K13ROP101	מפסק גבול עם אנטנה קפיצית קצרה מבודדת	55320
L5K13SOP101	מפסק גבול עם אנטנה קפיצית שפיץ	55321
L5K13MUM331	מפסק גבול פלסטי עם גלגלת ישרה	55322
L5K13SOM101	מפסק גבול אנטנה דקה	55323
L5K13MEP122 with LK20K27	מפסק גבול פלסטי עם 2 מגעים NO+NC ומנוף מתכוונן	55325
LK20K25	בלוק מגעים למפסק גבול EMAS 1NO/2NC	55300
LK20K27	בלוק מגעים למפסק גבול EMAS 2NO/1NC	55305

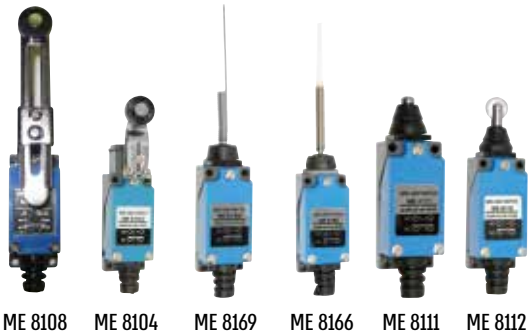

ME 8108 ME 8104 ME 8169 ME 8166 ME 8111 ME 8112

### מפסקי גבול - מגע C/O מחליף, 250V AC, 5A דגמי ME

מק"ט	תאור	דגם
6234100	מפסק גבול אנטנה עם קצה פלסטי	ME 8166
6234120	מפסק גבול עם לחצן	ME 8111
6234140	מפסק גבול עם מנוף גלגלת מתכוונת	ME 8108
6234160	מפסק גבול גלגלת ישרה	ME 8112
6234180	מפסק גבול אנטנה קצה ממתכת	ME 8169
6234200	מפסק גבול עם מנוף גלגלת קבועה	ME 8104



### מפסקי גבול מוארים



מק"ט	תאור
70001	מפסק גבול לחצן מואר 4W עם כבל 2 מ'
70002	מפסק גבול מנוף מתכוונן מואר 4W עם כבל 2 מ'



PDNS11BX10

### מפסקי משיכה בטיחותיים



מק"ט	תאור מק"ט	דגם
55342	מפסק משיכה בטיחות טבעת	L51K23HUM111
55344	מפסק משיכה בטיחות טבעת עם לחצן "ריסט"	L51K23HUM112



CSM02

CSM04



מק"ט	תאור מק"ט	דגם
55350	מפסק צלב 180 מעלות 1 קדימה 1 אחורה	CSM02
55352	מפסק צלב 360 מעלות 1 קדימה 1 אחורה	CSM04

### מפסקי צלב



ZS73



### מפסקי משיכה על ידי כבל

מק"ט	דגם	אורך כבל מקס.
24807	ZS-73-20E WVD	50
24809	ZS-71-20E WVD	20
24810	ES 41 Z 10E/1S	לא
5581	ZQ700	10
5582	ZQ900	50



ZS71



ZQ700



ZQ900



ES 41 Z 10E/1S

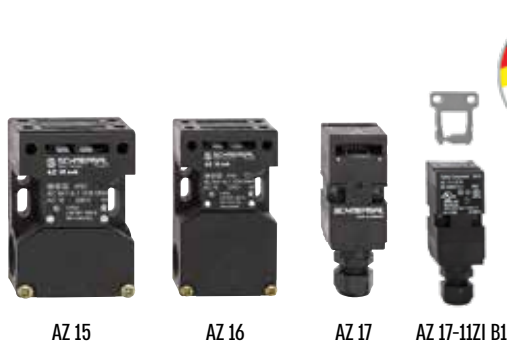

**מפסקים בטיחותיים מופעלי מזלג הפעלה**

מק"ט	תאור	דגם
24736	מפסק עם מגע אחד 1NC	AZ 15-ZVRK-M16
24732	מפסק עם שני מגעים 1NC+1NO	AZ 16 ZVRK-M20
24752	עם שני מגעים 2NC	AZ 16-02 ZVRK-M20
24758	מפסק בטיחותי 2NC	AZ 16-02ZVRK-M16
24743	עם שני מגעים 1NC+1NO דגם צר	AZ 17-11ZK
24747	עם שני מגעים 2NC דגם צר	AZ 17-02ZK
24757	מפסק בטיחות 2 מגעים פתוח וסגור	AZ 17-11Z1 B1

**מזלגות הפעלה**

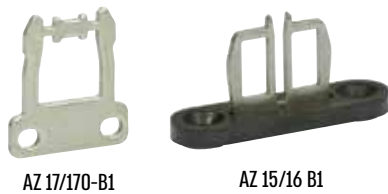

מק"ט	תאור	דגם
24738	מזלג הפעלה ישר	AZ 15/16 B1
24741	מזלג הפעלה קפיצי	AZ 15/16 B2
24742	מזלג הפעלה קפיצי	AZ 15/16-B3
24744	מזלג הפעלה ישר ל-AZ17	AZ 17/170-B1
24753	מזלג הפעלה ישר עם בסיס זווית לדגם 17AZ	AZM 17/170-B5
24753	מזלג הפעלה ישר עם בסיס זווית לדגם AZM17	AZM 17/170-B5

**מפסקי בטיחות עם נעילה אלקטרומגנטית INTERLOCK**

שילוב של מפסק בטיחות עם הגנה נוספת, המונעת אפשרות של קיום תנאי מסוכן לפני פתיחה. לדוגמא, אם המכונה עדיין מסתובבת לא ניתן לפתוח את הדלת.



AZM 161

מק"ט	תאור	דגם
24737	מפסק עם אלקטרומגנט	AZM161 SK-12/12-024
24748	מפסק עם אלקטרומגנט דגם צר עם לוגיקה שונה	AZM170-11ZRKA-24
24739	מזלג הפעלה לדגם 161	AZM161-B1
24744	מזלג הפעלה ישר לדגם 170	AZ17/170-B1
24753	מזלג הפעלה ישר עם בסיס זווית לדגם AZM17	AZM 17/170-B5
24749	מזלג הפעלה ישר עם בסיס זווית לדגם AZM170	AZM 17/170-B5

**מפסקים מגנטיים**



BN 310-10Z



BNS33



BNS 33-11ZG



BPS33

מק"ט	תאור	דגם	מגעים
24745	מפסק מגנטי בטיחותי	BNS 33-11Z-ST	1NO 1NC
24731	מפסק מגנטי זעיר רגיל עם כבל Z מ'	BN 80-10Z	1NO
24735	מפסק מגנטי רגיל	BN 310-10Z	1NO
24733	מפסק מגנטי מגע בי סטבילי	BN 310-RZ	נשאר במצב אחרון
800945615	כבל באורך 5 מטר מתאים לדגם	BNS33-11Z ST	1NO 1NC
24750	מפסק מגנטי בטיחותי	BNS 33-12Z-2187	
24754	מפסק מגנטי בטיחותי + כבל יצוק ומנורה	BNS 33-11ZG	1NO 1NC

**מגנטים להפעלת מפסקים מגנטיים**

מק"ט	דגם	מתאים למפסק
24746	מלבני BPS 33	BNS33
24734	עגול BP-10	BN80
24740	מלבן BP-20	BN310

**SCHMERSAL**



ZFH232



PDA2



PDA1



LK20K13-1NO+1NC



PDKA11BX10



### דושות רגל

דגם	תאור	מק"ט
ZF 232-11	לחצן רגל משורין IP65 אטום 16A   1NO/1NC	24712
ZFH 232-11	לחצן רגל משורין IP65 אטום 16A+מגן   1NO/1NC	24714



### דושות רגל סדרה PD

גוף פלסטיק או אלומיניום  
חוזק מיירבי  
נתונים טכניים  
מכני: מיליון פעולות  
חשמלי: 100.000 פעולות

PDK - דושות עם כיסוי מגן מתכתי  
PPK - דושות עם כיסוי מגן פלסטי  
PDN - דושות ללא כיסוי מגן

דגם	תאור	מק"ט
PDA1	לחצן רגל קטן 1NO אלומיניום IP20	55326
PDA2	לחצן רגל קטן 2NO אלומיניום IP20	55328
PDM1	לחצן רגל דגם קטן 1XCO	55330
PDNS11BX10	מפסק רגל גדול 1NO/1NC פלסטי IP65 *	55334
PDKS11BX10	מפסק רגל גדול עם כיסוי מתכת 1NO/1NC IP65 *	55336
PPKS11BX10	מפסק רגל גדול עם כיסוי פלסטי 1NO/1NC IP65 *	55338
PDKA11BX10	דושה עם חור עליון המאפשר חבור של ידית נשיאה עם פיקוד השבתה	55399
PDKA22BB10	מפסק רגל כפול אלומיניום עם מגעים 1NO/1NC + 1NO/1NC	55340
LK20K13-1NO+1NC	בלוק מגעים למפסק רגל NO+NC	55339

\* ניתן להפוך ל-2 יחידות מגעים על ידי הוספת בלוק מגעים 55339



PDKS11BX10



PDM1



PDNS11BX10



PDKA22BB10



SFM-P1



EFS



SFM-P

### דושות הפעלה רגל

דגם	תאור	מק"ט
SFM-P 1XCO	לחצן רגל תעשיתי 10A 1XCO	24826
SFMP-1 1XCO	לחצן רגל תעשיתי עם מגן רגל 10A	24828
EFSA 1XCO	מפסק רגל קטן	24830
EFS-C 1XCO	מפסק רגל קטן לחץ ON לחץ OFF	24832

**מיקרוסוויץ' מיני - 10A, 250VAC דגמי VS15**

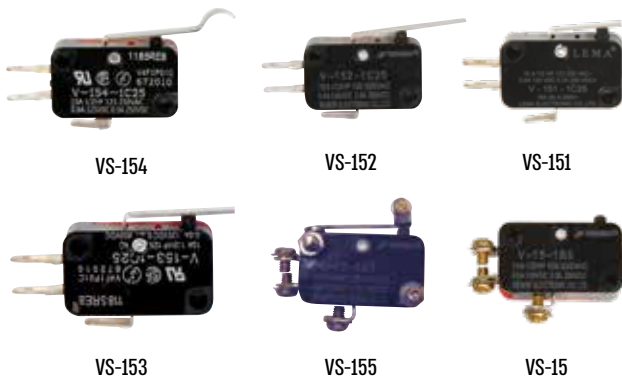

תאור	מק"ט
מיקרוסוויץ' מיני דגם VS15 - לחצן	6226100
מיקרוסוויץ' מיני דגם VS151- ידית קצרה	6226200
מיקרוסוויץ' מיני דגם VS152 - ידית בינונית	6226300
מיקרוסוויץ' מיני דגם VS153 - ידית ארוכה	6226333
מיקרוסוויץ' מיני דגם VS154 - ידית עם בליטה	6226400
מיקרוסוויץ' מיני דגם VS155 - מנוף גלגלת קצר	6226500
מיקרוסוויץ' מיני דגם VS156 - מנוף גלגלת ארוך	6226600



**מיקרוסוויץ' מדגמי TM1300 (Z15G)**

תאור	מק"ט
מיקרוסוויץ' Z15G-1300 - לחצן דק נמוך	6210000
מיקרוסוויץ' Z15GS-1305 - לחצן דק גבוה	6211000
מיקרוסוויץ' Z15GW2-1703 - גלגלת ארוכה	6212000
מיקרוסוויץ' Z15GW22-1704 - גלגלת קצרה	6213000
מיקרוסוויץ' Z15GW2277-1744 - גלגלת מתקפלת	6214000
מיקרוסוויץ' Z15GD-1306 - לחצן עבה נמוך	6215000
מיקרוסוויץ' Z15GQ-1307 - לחצן עבה גבוה	6216000
מיקרוסוויץ' Z15GQ21-1309 - גלגלת מאונך	6217000
מיקרוסוויץ' Z15GQ22-1308 - גלגלת מאוזן	6218000
מיקרוסוויץ' Z15GW-1701 - ידית ארוכה	6219000
כיסוי לדגמי TM	6219999



כיסוי לדגמי TM

TM1306



BS1012



מק"ט	תאור	דגם
55396	לחצן NC הפעלה מיידית ללא שיהוי בין המצבים	BS1012
55391	לחצן NC + NO הפעלה מיידית ללא שיהוי בין המצבים	BS1010



### מצופים אירופאיים

אטימות גבוהה IP68 איכות חשמלית גבוהה  
30.000 פעולות מכניות, 10,000 פעולות חשמליות  
10(4) אמפר, וולט 250, 3 IP68, bar בידוד כפול  
תקנים IEC/EN60730-2-15



SKF1A-5



751555



מפסק כספית



טיימר מכני



78402

מק"ט	תאור מק"ט	דגם
55358	מצוף עם כבל 5 מ'	SKF1A-5
55360	מצוף עם כבל 10 מ'	SKF1A-10
55362	מצוף עם כבל 15 מ'	SKF1A-15
55364	מצוף עם כבל ניאופרין 5 מ'	SKF1A-5- NEOPRENE
55366	מצוף עם כבל ניאופרין 10 מ'	SKF1A-10- NEOPRENE
55368	מצוף עם כבל ניאופרין 15 מ'	SKF1A-15- NEOPRENE
* מצופי ניאופרין: מותאמים במיוחד למקומות קשים כביוב, מקומות חומציים וכו'		
751555	מצוף תואם פלייט כבל נאופרין 10 מטר	

### מצוף

15 א' 250 ו', בידוד כפול, לחץ מקס 1bar

מק"ט	תאור
751400	מצוף, 5 מ' כבל פלסטי
751550	מצוף, 10 מ' כבל פלסטי
751551	מצוף, 15 מ' כבל פלסטי

### מפסקי כספית 3 אמפר בשפופרת זכוכית

מק"ט	תאור
33506	2 מגעים יציאה מלמטה
33504	3 מגעים יציאות בצד

### טיימרים מכניים

מק"ט	תאור	מגעים
35207	טיימר מכני - 7 דקות	2 סגורים
35215	טיימר מכני - 15 דקות	1 פתוח 1 סגור
35230	טיימר מכני - 30 דקות	1 פתוח 1 סגור
35260	טיימר מכני - 60 דקות	1 פתוח 1 סגור
35202	טיימר מכני - שעתיים	1 פתוח 1 סגור
35206	טיימר מכני - 6 שעות	1 פתוח 1 סגור

### מנעול חשמלי ספרדי

מק"ט	דגם
78402	מנעול חשמלי ספרדי כולל מנגנון שבת 12VAC



**מנורת אזהרה לד IP65**

קוטר 120 מ"מ, אטומה למים, אבק וחסינת קרינת UV, גוף פלסטי כיסוי פוליקרבונט. מתחים 12-24V AC/DC או 220V AC אפשרות תכנות של מצבי פעולה – למשל: סיבוב 100 או 160 סל"ד, הבזק בודד או מספר הבזקים, הבהוב ועוד ...



IT120R024



IT120R024Z

צבע	מתח	דגם	תיאור	מק"ט
אדום	12-24	IT120R024	מנורת לד קוטר 120 מ"מ ניתנת לתכנות	56102
אדום	110-230	IT120R220	מנורת לד קוטר 120 מ"מ ניתנת לתכנות	56104
צהוב	12-24	IT120Y024	מנורת לד קוטר 120 מ"מ ניתנת לתכנות	56106
צהוב	110-230	IT120Y220	מנורת לד קוטר 120 מ"מ ניתנת לתכנות	56108
אדום	12-24	IT120R024Z	מנורת לד קוטר 120 מ"מ+זמזם ניתנת לתכנות	56112
אדום	110-230	IT120R220Z	מנורת לד קוטר 120 מ"מ+זמזם ניתנת לתכנות	56114
צהוב	12-24	IT120Y024Z	מנורת לד קוטר 120 מ"מ+זמזם ניתנת לתכנות	56116
צהוב	110-230	IT120Y220Z	מנורת לד קוטר 120 מ"מ+זמזם ניתנת לתכנות	56118

**מנורה מסתובבת גודל רגיל - קוטר 72 גובה 171 מ"מ**



LTE1103

צבע	מתח - הספק	דגם	תיאור	מק"ט
אדום	230V AC - 10W	LTE1103	מנורה מסתובבת קוטר 72	16349
צהוב	AC230V		מנורה מסתובבת קוטר 72	16362
ירוק	AC230V		מנורה מסתובבת קוטר 72	16367
אדום	24V AC - 10W		מנורה מסתובבת קוטר 72	16348
צהוב	24VAC		מנורה מסתובבת קוטר 72	16360
ירוק	24AC		מנורה מסתובבת קוטר 72	16361
אדום	24V DC - 10W		מנורה מסתובבת קוטר 72	16347
צהוב	24DC		מנורה מסתובבת קוטר 72	16354
ירוק	24DC		מנורה מסתובבת קוטר 72	16356
אדום	12V DC - 10W		מנורה מסתובבת קוטר 72	16346
ירוק	12VDC	KM-12DC	מנורה מסתובבת קוטר 72	16353
צהוב	12VDC	KM-12DC	מנורה מסתובבת קוטר 72	16352
אדום	230V	LTE1103J	מנורה מסתובבת קוטר 72 + זמזם	16365
צהוב	230V	LTE 1103J AC	מנורה מסתובבת קוטר 72 + זמזם + זמזם	16366

### מנורות אזהרה לדים



מק"ט	תאור
16431	מנורת אזהרה לד סבוב אלקטרוני 230 אדום
16433	מנורת אזהרה לד סבוב אלקטרוני 230 צהוב
16435	מנורת אזהרה לד סבוב אלקטרוני 230 ירוק
16437	מנורת אזהרה לד סבוב אלקטרוני 24DC אדום
16439	מנורת אזהרה לד סבוב אלקטרוני 24DC צהוב
16441	מנורת אזהרה לד סבוב אלקטרוני 24DC ירוק
16459	מנורת אזהרה לד סבוב אלקטרוני 230 אדום עם זמזם
16461	מנורת אזהרה לד סבוב אלקטרוני 230 צהוב עם זמזם
16463	מנורת אזהרה לד סבוב אלקטרוני 230 ירוק עם זמזם
16465	מנורת אזהרה לד סבוב אלקטרוני 24DC אדום עם זמזם
16467	מנורת אזהרה לד סבוב אלקטרוני 24DC צהוב עם זמזם

### מנורה מסתובבת אטומה

כיסוי מתברג, קוטר 160, גובה 147 מ"מ



LTE1105

מק"ט	דגם	מתח - הספק	צבע
16343		230V AC - 5W	אדום
16345	LTE1105	230VAC	צהוב
16334		24V DC - 5W	אדום

### מנורה מסתובבת גדולה, גובה 217 מ"מ



LTE1181



LTE1162

מק"ט	דגם	מתח - הספק	קוטר
16350		230V AC - 35W	קוטר 160
16351	LTE1161	24V DC - 35W	קוטר 160
16355	LTE1181	230V AC - 35W	קוטר 180



**מנורה מסתובבת לרכב אטומה צהוב -  
אורך 204 מ"מ, גובה 135 מ"מ**



LTD1201



צבע	מתח - הספק	דגם	מק"ט
צהוב	12VDC - 23W	LTD1201	16344
צהוב	12-24VDC	דגם מיוחד	163444

**מנורות קסנון נצנץ - קוטר 96, גובה 110 מ"מ - עם מגנט**



LTD3092

צבע	מתח - הספק	דגם	מק"ט
אדום	12VDC - 35W	LTD3092	16357
צהוב	12VDC		16370
אדום	24VDC - 35W		16358
צהוב	24VDC		16371
אדום	230VAC - 35W		16359
צהוב	230VAC		16372

**מנורות קסנון נצנץ מיני**



LTE3073



מתח - הספק	דגם	תיאור	מק"ט
10W - 230V	LTE3073	קסנון מיני אדום	16363
10W - 230V	LTE3073	קסנון מיני צהוב	16368
24VDC	LTE3073	קסנון מיני אדום	16364
24VDC	LTE3073	קסנון מיני צהוב	16369

**מנורה מנצנצת סדרה 828 אטומה IP65  
קוטר 100 מ"מ, גובה 140 מ"מ**



72830055



72830055



מתח	תאור	מק"ט
230 AC אדום	מנורה מנצנצת אטומה דגם 828	82810068
230 AC צהוב	מנורה מנצנצת אטומה דגם 828	82830068
24VDC אדום	מנורה מנצנצת אטומה דגם 828	82810055
24VDC צהוב	מנורה מנצנצת אטומה דגם 828	82830055
24VDC EX צהוב	מנורת אזהרה מוגנת פיצוץ	72830055
12-50VDC אדום	מנורת אזהרה לסביבת ימית ותנאים קשים	28141055



28141055



**מאושר FAA**

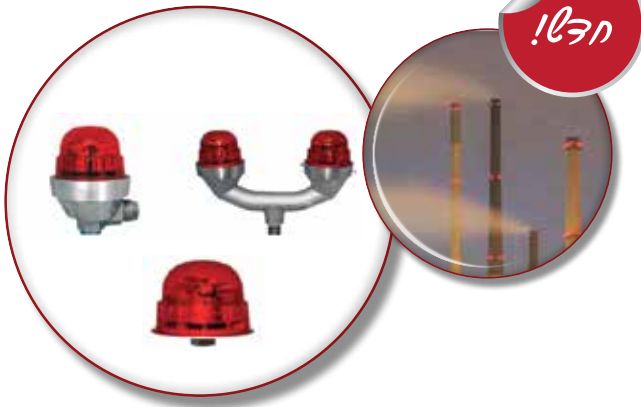

**חדש!**

Dialight

**תאורת אזהרת מטוסים**

מתח	תאור	מק"ט
120-240VAC	מנורת לד בודדת לאזהרת מטוסים	55570
12-48VDC	מנורת לד בודדת לאזהרת מטוסים	55577
120-240VAC	מנורה לד כפולה לאזהרת מטוסים	55572
12-48VDC	מנורת לד כפולה לאזהרת מטוסים	55575
תאורת אזהרת מטוסים L-864 מיוחדת 2,000 קנדלה		55579

### מפרט:

- ✓ בעל אישורי FAA L-810
- ✓ דרגת אטימות IP66
- ✓ מתחי פעולה V DC 12-48 או V AC 120-240
- ✓ הספק יחידה בודדת: VAC – 8 WATT 120-240
- ✓ 12-48V DC – 3.5 WATT
- ✓ מקדם הספק < 0.9
- ✓ טמפי' סביבה -40°C to +55°C
- ✓ משקל: יחידה בודדת 0.91 ק"ג, יחידה כפולה 2.09 ק"ג
- ✓ קומפקטי, צריכת זרם נמוכה
- ✓ כיסוי 360°
- ✓ עמיד בהלם ורעידות
- ✓ שיטת חיבור: 1" NPT – 3/4" NPT

הגוף הקל ביותר בשוק

קל מאוד להתקנה PLUG AND PLAY

אורך חיים ארוך

מוגן מפני קורוזיה





### רמזור קומפלט LED מסדרה COMPACT37

קוטר 37.5 מ"מ / מסופק עם כבל 2 מטר

כ-50,000 שעות פעולה / IP65

זרם 100MA ל-2 מודול או 150MA ל-3 מודול



eSIGN

מק"ט	תאור	גובה/מ"מ	מתח
65751055	דגם IO-Link 15 segments eSIGN רמזור מסך חכם ניתן לתכנות לכלל המצבים והצבעים		
69811075	רמזור קומפלקטי לד קוטר 37 קומפלט 3 צבעים	174.5	24 DC
69812075	רמזור קומפלקטי לד קוטר 37 קומפלט 2 צבעים	140.5	24 DC
96069801	בסיס לרמזור קומפלקטי עם עמוד קוטר 70	81.5	
96069805	בסיס לרמזור קומפלקטי קיבוע לקיר	110	



205-3



### רמזור קומפלט נורה רגילה 3 צבעים דגם 205-3

מק"ט	מתח
751580	24VDC
751585	230VDC



### מערכות רמזור מודולאריות קוטר 70 מ"מ

עם מנורות LED אטום למים ואבק IP65

יחידות קומפלט מודולריות



מק"ט	תאור פריט	דגם
56008	רמזור 70 מ"מ 2 צבעים אדום ירוק לד 24VAC/DC	IK72L024XM02
56010	רמזור 70 מ"מ 2 צבעים אדום ירוק לד 220AC	IK72L220XM02
56012	רמזור 70 מ"מ 3 צבעים לדים 220VAC	IK73L220XM02
56014	רמזור 70 מ"מ 3 צבעים לדים 24VAC/DC	IK73L024XM02
56016	רמזור 70 מ"מ 3 צבעים לד עם צופר 24DC 90db	IK73L024ZM02
56018	רמזור 70 מ"מ 3 צבעים לד עם צופר 220 90db	IK73L220ZM02

### אביזרים להרכבה עצמאית



IKM7S



IKM7K



IKM01



IKM7G



IKAD40



IKAD41



56072



56074



מק"ט	תאור	דגם
56030	מודול רמזור 70 מ"מ אדום	IKM7K
56031	מודול רמזור 70 מ"מ ירוק	IKM7Y
56032	מודול רמזור 70 מ"מ צהוב	IKM7R
56033	מודול רמזור 70 מ"מ כחול	IKM7M
56034	גוף ומכסה לרמזור 70 מ"מ	IKM7G
56036	רגל לרמזור גובה 100 מ"מ	IKAM01
56037	רגל לרמזור גובה 20 מ"מ אלומיניום	IKAM02
56039	רגל לרמזור הרכבה זוויתית גובה 100 מ"מ	IKAD01
56038	מודול זמזם 220 וולט לרמזור 70 מ"מ	IKM7Z 220
56040	מודול זמזם 24 וולט לרמזור 70 מ"מ	IKM7Z024
56042	נורת לד לרמזור 24 וולט צהוב	IKMLO24S YELLOW
56046	נורת לד לרמזור 230 וולט צהוב	IKML220S YELLOW
56048	נורת לד לרמזור 24 וולט אדום	IKMLO24K RED
56052	נורת לד לרמזור 220 וולט אדום	IKML220K RED
56050	נורת לד לרמזור DC 24 וולט ירוק	IKMLO24Y GREEN
56054	נורת לד לרמזור 220 וולט ירוק	IKML220Y GREEN
56058	נורת לד לרמזור 24 וולט כחול	IKMLO24M
56062	נורת לד לרמזור 230 וולט כחול	IKML220M
56083	בסיס חיבור לקיר לרמזור	IKAD40



### רמזור חכם IP65

מק"ט	תאור פריט
56072	רמזור חכם רב צבעים רב פונקציות 24 וולט ללא זמזם
56074	רמזור חכם רב צבעים רב פונקציות 24 וולט עם זמזם
56076	רמזור חכם רב צבעים, רב פונקציות, דגם ל-PLC עם זמזם
56079	אדפטור התאמה לבסיס לרמזור חכם דגם IFAB01



56076

## ציוד התראה קולי וחזותי



### צופר זמזם סדרה 128 IP65, 92dB

מתח	תאור	מק"ט
24VAC/DC	צופר זמזם סדרה 182	12800075
115VAC/DC	צופר זמזם סדרה 182	12800067
230VAC	צופר זמזם סדרה 182	12800068



### צופרים גדולים סדרה 570 IP55, 108dB

גודל 152X148X356

מתח	תאור	מק"ט
24DC	צופר גדול אטום דגם 570	57005255
24AC	צופר גדול אטום דגם 570	57005265
115AC	צופר גדול אטום דגם 570	57005267
230AC	צופר גדול אטום דגם 570	57005268



### צופר משולב עם מנורה, קבוע LED, 98dB IP65

גודל 92X83X235 מ"מ

מתח	תאור	מק"ט
230 AC	צופר משולב עם מנורה אטום	42412068
24 AC/DC	צופר משולב עם מנורה אטום	42412075



### צופר משולב עם מנורה, קבוע LED, 98dB IP65

גודל 92X83X235 מ"מ

מתח	תאור	מק"ט
12-24VAC/DC	צופר משולב מנורה IP65 <b>אדום</b> מולטי לד וצליל	57001
48-240AC/DC	צופר משולב מנורה IP65 <b>אדום</b> מולטי לד וצליל	57002
12-24VAC/DC	צופר משולב מנורה IP65 <b>כתום</b> מולטי לד וצליל	57003
48-240AC/DC	צופר משולב מנורה IP65 <b>כתום</b> מולטי לד וצליל	57004



DDJ-1



### צופר אטום 105dB IP55 הספק 40W עוצמה 5 דקות עבודה רציפה

מק"ט	דגם
16242	220V



## סרינה אלקטרונית MULTI-TONE (32 סוגי צליל)

גודל קוטר 73 מ"מ

מתח	תאור	מק"ט
9-28 DC	סרינה אלקטרונית מולטי צליל IP65 115dB	14015050
110-240 AC	סרינה אלקטרונית מולטי צליל IP65 115dB	14015060



## סרינה אלקטרונית MULTI-TONE (32 סוגי צליל) 105dB, IP66

גודל 119X136X107 מ"מ

מתח	תאור	מק"ט
9-60 DC	סרינה אלקטרונית מולטי צליל	13900055



### EBL - 1

זמזם להתקנה בלוח 46X46 כ-75 דציבל  
קוטר 30 מ"מ



EBL-1

מתח	מק"ט
12V AC	16335
110V	16336
24V AC	16337
24V DC	16338
220V AC	16339

### EBL - 23

זמזם עגול מתכתי קטן, קוטר 46 מ"מ  
כ-75 דציבל



EBL-23

מתח	מק"ט
12V AC/DC	16302
24V AC/DC	16308
220V AC	16310

### VBN

זמזם/צופר סגור להתקנה עליונה קוטר 70  
מ"מ כ-85 דציבל

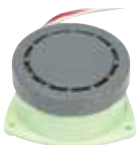

VBN

מתח	מק"ט
12V DC	16026
110V AC	16020
220V AC	16022
24V AC	16024
24V DC	16023

### MS-190 - סירנה קטנה מתכנית

100 דציבל, אלקטרו-מכנית אורך 100 מ"מ,  
משקל 0.48 ק"ג. עבודה רציפה כ-10 דקות



EBL-3

מתח	מק"ט
220V AC	16332
24VDC	16333
24VAC	16330

### MS-190 MINI - סירנה קטנה מתכנית

100 דציבל, אלקטרו-מכנית אורך 100 מ"מ, משקל 0.48 ק"ג. עבודה רציפה  
כ-10 דקות



MS

מתח	מק"ט	
220V AC	MS190 -IP44	16230
24VDC	MS190 -IP44	16233
24V AC	MS190 -IP44	16234

### צופרים אטומים 12-48VDC 105DB



DDZ1

דגם	מתח	תיאור	מק"ט
DDZ1	48VDC	צופר אטום 105DB	16246
DDZ1	12VDC	צופר אטום 105DB	16252

### MS-290 סירנה גדולה

דציבל, קוטר 129 אורך 170 מ"מ, משקל 0.72 ק"ג עבודה רציפה כ-10 דקות 120



MS290

מתח	מק"ט
דגם פלסטי 220V	16231
דגם מתכתי 220V	16232

### ML-20 סירנה אלקטרונית

מיבנת - עולה ויורדת עבודה רציפה כ-20 דקות



ML-20

דגם	מק"ט
220V AC	16212
24V DC	16214
12V DC	16210



EPA-55S



פעמון אזעקת אש



UC4-100



עבודה רציפה



עבודה רציפה

### EPA-55S סירנה אלקטרונית קטנה למע' גילוי אש

מק"ט	דגם
16220	6-12 VDC

### פעמון אזעקת אש

אדום קוטר 150 מ"מ כיסוי אחורי מתכת כ-95 דציבל  
עבודה רציפה כ-10 דקות אטום

מק"ט	דגם
16262	24V AC
16260	220V AC

### UC4-100 - פעמון קוטר 75 מ"מ

מק"ט	דגם
16078	פעמון צבע כסף קוטר 75 12VAC
16079	פעמון צבע כסף קוטר 75 24VAC

### UC4-100 - פעמון קוטר 100 מ"מ כ-75 דציבל

מק"ט	דגם
16084	24V AC
16082	220V AC

### UC4-150 - פעמון 150 מ"מ

כ-78 דציבל עבודה רציפה כ-10 דקות

מק"ט	דגם
16103	12VAC
16105	24V AC
16106	220V AC

### פעמונים אדומים קוטר 100 מ"מ BL-100 כ-85 דציבל

מק"ט	דגם
16114	220V AC
16115	24V AC
16116	12 V DC

### פעמונים אדומים קוטר 200 מ"מ BL-200 כ-85 דציבל עבודה רציפה כ-10 דקות

מק"ט	דגם
16110	220V AC
16111	12 V DC
16112	24V DC
16113	24V AC



**גלאי תנועה**



מק"ט	דגם	דגם
752200	ST09	גלאי תנועה 180 מעלות 1200W ליבון / 300W פלורוסנטי מרחק גילוי 12 מטר זמן השהייה 10 שניות עד 7 דקות, IP44 להתקנה בגובה 1.8-2.5 מטר.
752250	ST05A	גלאי תנועה תקרתי 360 מעלות 1200W ליבון / 300W פלורוסנטי מרחק גילוי 6 מטר זמן השהייה 10 שניות עד 15 דקות להתקנה בגובה 2.2-2.4 מטר. גובה 41 קוטר .80
752300	ST05B	גלאי תנועה תקרתי 360 מעלות 1200W ליבון / 300W פלורוסנטי <b>מרחק גילוי 12 מטר בעל שלושה גלאים שונים</b> זמן השהייה 10 שניות עד 15 דקות להתקנה בגובה 2.2-2.4 מטר. גובה 55 קוטר .88
752350	ST01B	גלאי תנועה לקופסא 55 1200W ליבון / 300W פלורוסנטי מרחק גילוי מקסימלי 9 מטר זמן השהייה 10 שניות עד 7 דקות להתקנה בגובה 1-1.8 מטר.

**תאים פוטו אלקטריים**



מק"ט	תאור
752150	תא פוטו אלקטרי 6 אמפר 230 וולט
752100	תא פוטו אלקטרי 10 אמפר 230 וולט
752111	תא פוטואלקטרי אטום עם ממסר פנימי 16 אמפר, 230 וולט
22385	פוטוצל לקיר IP54 16A 3-3000LUX MULLER 





ST308



923501

### פוטוצלים מודולריים ללוח h u g o m ü l l e r

תאור	דגם	מק"ט
פוטוצל מודולרי עם כבל ועינית IP65, 20A ניתן לכיוון 2-100LUX	ST308	752400
פוטוצל מודולרי צר 16A 1-1000LUX MULLER	923501	22380



לחצן חירום עם פטיש



דגם אירופאי

### לחצן חירום עם פטיש

תאור	מק"ט
לחצן חירום עם פטיש על הטיח / תחת הטיח אירופאי NO/NC IP55	16420
מגע סגור ללחצן חירום	*
מגע פתוח ללחצן חירום	*
בלוק מגעים 2NO ללחצן חירום	16421
בלוק מגעים 2NC ללחצן חירום	16422
פטיש רזרבי ללחצן חירום	16423
זכוכית רזרבית ללחצן חירום	16424







בלוק מגעים 2NO ללחצן חירום











תאור	מק"ט
לחצן שבירה זכוכית ירוק ליציאת חירום	16430

פנסי לד

מק"ט	עוצמת הארה	גודל	תאור	תמונה
890001	1000LM CREE		פנס ראש לד	 
890002	170LM CREE	בינוני	פנס יד שחור + תפס לד	
890003	150LM CREE	קטן	פנס יד שחור לד	
890005	150LM CREE		פנס יד ירוק לד נגד מים	



### נורות לתנור ולמקרר

תאור	עוצמת הארה	מק"ט
 נורה למיקרוגל	E27 71X45 40W 230V 300c	35277
 נורה לתנור	E14 22X46 15W 230V 300c	35280
 נורה לתנור	E14 22X46 25W 230V 300c	35285
 נורה כדורית לתנור	E14 71X45 40W 230V 300c	35287
 נורה לקולט אדים	E14 25X86 40W	35290
 נורה לד לקולט אדים	E14 25X85 3W 210LM	35291
 נורה למקרר	E14 26X57 15W 230V	35292
 נורה למקרר	E14 26X57 25W 230V	35293
 נורה לד לבן למקרר	E14 25X64 1W 110LM	35295

# פרק 07



100  
YEARS

100 שנות נסיון | 100% איכות

# שקעים ותקעים

 **MENNEKES**





### פתרונות טעינה לרכבים חשמליים

מק"ט	תיאור
36213	כבל טעינה 4 מטר MODE 3 TYPE 2 32A 3PH
36247	כבל טעינה 7.5 מטר MODE 3 TYPE 2 32A 3PH
36300	מתלה קטן לכבל טעינה ללא נעילה צבע לבן מברזל



מק"ט	תיאור
36255	התקן טעינה נייד חד פאזי MODE 2 עם תיק נשיאה 16A כבל 5 מ'



100  
YEARS

100 שנות נסיון | 100% איכות





שקעים ניידים

תיאור	דגם	מק"ט
שקע נייד IP44 3X16	510	5555141
שקע נייד IP44 4X16	514	5555143
שקע נייד IP44 5X16	5	5555145
שקע נייד IP44 3X32	522	5555147
שקע נייד IP44 4X32	526	5555149
שקע נייד IP44 5X32	6	5555151
שקע נייד IP44 3X63	14102	5555231
שקע נייד IP44 4X63	14106	5555233
שקע נייד IP44 5X63	14112	5555235
שקע נייד IP44 5X63	3285	5555236
שקע נייד IP67 3X16	540	5555153
שקע נייד IP67 4X16	544	5555155
שקע נייד IP67 5X16	550	5555157
שקע נייד IP67 3X32	552	5555159
שקע נייד IP67 4X32	556	5555161
שקע נייד IP67 5X32	562	5555163
שקע נייד IP67 3X63	14202	5555237
שקע נייד IP67 4X63	14206	5555239
שקע נייד IP67 5X63	14212	5555241
שקע נייד IP67 5X63	3425	5555222
תקע נייד IP67 5X63	3325	5555224
שקע נייד IP67 3X125	14216	5555243
שקע נייד IP67 4X125	14219	5555245
שקע נייד IP67 5X125	14225	5555247
שקע נייד IP67 5X125	3480	5555248
שקע נייד IP67 5X125	3480	5555248

חדש!

חדש!

תקעים ניידים

תיאור	דגם	מק"ט
תקע נייד IP44 3X16	248	5555001
תקע נייד IP44 4X16	252	5555003
תקע נייד IP44 5X16	3	5555005
תקע נייד IP44 3X32	260	5555007
תקע נייד IP44 4X32	264	5555009
תקע נייד IP44 5X32	4	5555011
תקע נייד IP44 3X63	13102	5555213
תקע נייד IP44 4X63	13106	5555215
תקע נייד IP44 5X63	3258	5555216
תקע נייד IP67 3X16	278	5555013
תקע נייד IP67 4X16	282	5555015
תקע נייד IP67 5X16	288	5555017
תקע נייד IP67 3X32	290	5555019
תקע נייד IP67 4X32	294	5555021
תקע נייד IP67 5X32	300	5555023
תקע נייד IP67 3X63	13202	5555219
תקע נייד IP67 4X63	13206	5555221
תקע נייד IP67 5X63	13212	5555223
תקע נייד IP67 5X63	13112	5555217
תקע נייד IP67 3X125	13216	5555225
תקע נייד IP67 4X125	13219	5555227
תקע נייד IP67 5X125	13225	5555229
תקע נייד IP67 5X125	3381	5555230

חדש!



### שקעים ישרים לפנל

תיאור	דגם	מק"ט
שקע לפנל ישר IP44 3X16	1366	5555077
שקע לפנל ישר IP44 4X16	1390	5555079
שקע לפנל ישר IP44 5X16	1385	5555081
שקע לפנל ישר IP44 3X32	1395	5555083
שקע לפנל ישר IP44 4X32	1399	5555085
שקע לפנל ישר X X 5X32	3451	5555089
שקע לפנל ישר IP44 3X63	1261	5555091
שקע לפנל ישר IP44 4X63	1248	5555093
שקע לפנל ישר IP44 5X63	1252	5555095
שקע לפנל ישר IP67 3X16	218	5555119
שקע לפנל ישר IP67 4X16	222	5555121
שקע לפנל ישר IP67 5X16	228	5555123
שקע לפנל ישר IP67 3X32	230	5555125
שקע לפנל ישר IP67 4X32	234	5555127
שקע לפנל ישר IP67 5X32	240	5555129
שקע לפנל ישר IP67 3X63	1264	5555131
שקע לפנל ישר IP67 4X63	1124	5555133
שקע לפנל ישר IP67 5X63	1128	5555135
שקע לפנל ישר IP67 4X125	1457	5555137
שקע לפנל ישר IP67 5X125	1461	5555139

### שקעים משופעים לפנל

תיאור	דגם	מק"ט
שקע לפנל משופע IP44 3X16	1463	5555059
שקע לפנל משופע IP44 4X16	1467	5555061
שקע לפנל משופע IP44 5X16	1473	5555063
שקע לפנל משופע IP44 3X32	1492	5555065
שקע לפנל משופע IP44 4X32	1496	5555067
שקע לפנל משופע IP44 5X32	1500	5555069
שקע לפנל משופע IP44 3X63	1147	5555071
שקע לפנל משופע IP44 4X63	1151	5555073
שקע לפנל משופע IP44 5X63	1155	5555075
שקע לפנל משופע IP67 3X16	1475	5555097
שקע לפנל משופע IP67 4X16	1479	5555099
שקע לפנל משופע IP67 5X16	1485	5555101
שקע לפנל משופע IP67 3X32	1502	5555103
שקע לפנל משופע IP67 4X32	1506	5555105
שקע לפנל משופע IP67 5X32	1551	5555107
שקע לפנל משופע IP67 3X63	2180	5555109
שקע לפנל משופע IP67 4X63	205	5555111
שקע לפנל משופע IP67 5X63	209	5555113
שקע לפנל משופע IP67 4X125	212	5555115
שקע לפנל משופע IP67 5X125	216	5555117



5555133



5555097



5555131



5555085



5555059



5555061



5555121



5555119



5555137



5555099



5555071



5555073



5555109



5555111



5555083

**שקעים לקיר**



5555037

5555039

5555051

5555025

5555055

5555027

תיאור	דגם	מק"ט
שקע לקיר IP44 3X16	27001	5555025
שקע לקיר IP44 4X16	27002	5555027
שקע לקיר IP44 5X16	27004	5555029
שקע לקיר IP44 3X32	27005	5555031
שקע לקיר IP44 4X32	27006	5555033
שקע לקיר IP44 5X32	27008	5555035
שקע לקיר IP44 5X63	1145	5555037
שקע לקיר IP67 3X16	9301	5555039
שקע לקיר IP67 4X16	9322	5555041
שקע לקיר IP67 5X16	9342	5555043
שקע לקיר IP67 3X32	9351	5555045
שקע לקיר IP67 4X32	9372	5555047
שקע לקיר IP67 5X32	9382	5555049
שקע לקיר IP67 4X63	132	5555051
שקע לקיר IP67 5X63	136A	5555053
שקע לקיר IP67 4X125	139	5555055
שקע לקיר IP67 5X125	143	5555057

**תקעים לקיר**



5555253

5555249

5555259

תיאור	דגם	מק"ט
תקע לקיר IP44 3X16	332	5555249
תקע לקיר IP44 5X16	342	5555251
תקע לקיר IP44 3X32	344	5555252
תקע לקיר IP44 5X32	354	5555253
תקע לקיר IP67 5X63	361	5555259
תקע לקיר IP67 5X125	368	5555261
תקע לקיר IP44 3X16 דגם 844 ללא קופסא	844	5555327
תקע לקיר IP44 5X16 דגם 801 ללא קופסא	801	5555328



### אינטרלוקים



תיאור	דגם	מק"ט
אינטרלוק אנכי IP44 3X16	7002	5555165
אינטרלוק אנכי IP44 4X16	5100	5555167
אינטרלוק אנכי IP44 5X16	5103	5555169
אינטרלוק אנכי IP44 3X32	5696	5555171
אינטרלוק אנכי IP44 4X32	5105	5555173
אינטרלוק אנכי IP44 5X32	5108	5555175
אינטרלוק אנכי IP44 3X63	6571	5555177
אינטרלוק אנכי IP44 4X63	5956	5555179
אינטרלוק אנכי IP44 5X63	5959	5555181
אינטרלוק אנכי IP67 3X16	7012	5555183
אינטרלוק אנכי IP67 4X16	5600	5555185
אינטרלוק אנכי IP67 5X16	5603	5555187
אינטרלוק אנכי IP67 3X32	5793	5555189
אינטרלוק אנכי IP67 4X32	5605	5555191
אינטרלוק אנכי IP67 5X32	5608	5555193
אינטרלוק אנכי IP67 4X63	5110	5555195
אינטרלוק אנכי IP67 5X63	5113	5555197
אינטרלוק אנכי IP67 4X125	5691	5555199
אינטרלוק אנכי IP67 5X125	5692A	5555201

### ציוד למכולות



תיאור	דגם	מק"ט
שקע לפנל שעה 3 למכולות IP67 4X32	2123	5555203
תקע נייד שעה 3 למכולות IP67 4X32	2175	5555205
שקע נייד שעה 3 למכולות IP67 4X32	2177	5555207
אינטרלוק שעה 3 למכולות IP67 4X32	5792	5555209
שקע לקיר שעה 3 למכולות IP67 4X32	9562	5555211



### שקעים ותקעים מיוחדים



תיאור	דגם	מק"ט
שקע שוקו על הטיח	4105	5555263
שקע שוקו תחת הטיח	4125	5555265
תקע שוקו	3982	5555267
שקע תחת הטיח 3X16	4122	5555268
שקע תחת הטיח 5X32	4130	5555269
תקע לפנל IP44 3X63	1981	5555281
תקע לפנל IP67 5X32	834	5555362
תקע לפנל IP44 - 5X32	1409	5555278
דגם 821 תקע לפנל IP44 5X32	821	5555308
תקע לפנל IP44 5X63	1688	5555283
דגם 1983 תקע לפנל - IP67 5X125	1983	5555309
שקע לקיר IP44 5X16 שעה 6 400V	1887	5555287
תקע נייד IP44 5X16 שעה 6 400V נעילה ללא בורג	33	5555288
תקע מיוחד לקיר IP44 5X32	804	5555290
תקע נייד IP44 5X32A 11H 440V	2237	5555361
תקע נייד IP44 3X16 שעה 2 500V	2271	5555292
תקע נייד IP67 5X63 שעה 2	13214	5555218
שקע לפנל IP44 3X16 שעה 12 50V	127	5555294
שקע לפנל IP44 3X16 שעה 12 50V	611	5555296
תקע נייד IP44 3X16 עם קלפה עם הגנת גרומט שעה 12 50V	637	5555297
שקע נייד IP44 3X16 עם קלפה והגנת גרומט שעה 1250V	689	5555298
תקע נייד IP44 3X16 שעה 4 110V נעילה ללא בורג	947	5555299
תקע נייד הופך כיוון פאזה IP44 5X16	319	5555255
תקע נייד הופך כיוון פאזה IP44 5X32	322	5555257

### תקע נייד



AJ-013



AJ-045

מק"ט	מספר פינים / אמפר	דגם	נתונים
6101000	תקע נייד 16*3	AJ-013	IP 44, 220-240V
6101500	תקע נייד 16*4	AJ-014	IP 44, 220-240V
6102000	תקע נייד 16*5	AJ-015	IP 44, 220-415V
6103000	תקע נייד 32*3	AJ-023	IP 44, 220-240V
6103500	תקע נייד 32*4	AJ-024	IP 44, 220-240V
6104000	תקע נייד 32*5	AJ-025	IP 44, 220-415V
6105000	תקע נייד 63*5	AJ-035	IP 67, 220-415V
6105125	תקע נייד 125*5	AJ-045	IP 67, 220-415V

יתרונות: חומר הבסיס הוא NYLON6, אשר מספק למוצר בידוד, עמידות בפני כימיקלים, בלתי-שביר. לפי תקנים IEC60309-1, IEC60309-2, CEIEN60309-1, CEIE60309-2

### שקע נייד



AJ-215

מק"ט	מספר פינים / אמפר	דגם	נתונים
6106000	שקע נייד 16*3	AJ-213	IP 44, 220-240V
6106111	שקע נייד 16*3 מיוחד חיבור מהיר	AJ-2132	IP 67, 220-240V
6106500	שקע נייד 16*4	AJ-214	IP 44, 220-240V
6107000	שקע נייד 16*5	AJ-215	IP 44, 220-415V
6107600	שקע נייד 32*3	AJ-223	IP 44, 220-240V
6107800	שקע נייד 32*4	AJ-224	IP 44, 220-240V
6108000	שקע נייד 32*5	AJ-225	IP 44, 220-415V
6109000	שקע נייד 63*5	AJ-235	IP 67, 220-415V
6109100	שקע נייד 125*4	AJ-244	IP 67, 220-415V
6109125	שקע נייד 125*5	AJ-245	IP 67, 220-415V

### שקע לקיר



AJ-125

מק"ט	מספר פינים / אמפר	דגם	נתונים
6110000	שקע לקיר 16*3	AJ-113	IP 44, 220-240V
6110500	שקע לקיר 16*4	AJ-114	IP 44, 220-380V
6111000	שקע לקיר 16*5	AJ-115	IP 44, 220-380V
6112000	שקע לקיר 32*3	AJ-123	IP 44, 220-240V
6112500	שקע לקיר 32*4	AJ-124	IP 44, 220-415V
6113000	שקע לקיר 32*5	AJ-125	IP 44, 240-415V
6113500	שקע לקיר 63*4	AJ-134	IP 67, 220-415V
6114000	שקע לקיר 63*5	AJ-135	IP 67, 220-415V
6114125	שקע לקיר 125*5	AJ-145	IP 67, 220-415V

### שקע לפנל



שקע ישראלי



AJ-313

מק"ט	תאור	דגם	נתונים
6115000	שקע לפנל 16*3	AJ-313	IP 44, 220-240V
6116000	שקע לפנל 16*5	AJ-315	IP 44, 220-415V
6116500	שקע לפנל 32*3	AJ-323	IP 44, 220-240V
6117000	שקע לפנל 32*5	AJ-325	IP 44, 240-415V
6117500	שקע לפנל 63*5	AJ-435	IP 67, 240-415V
6117700	שקע לפנל 125*5	AJ-3452	IP 67, 240-415V
31029	שקע לפנל ישראלי עם קלפה	631042	16A

### תקע לקיר



AJ-535



AJ-524

נתונים	דגם	תאור	מק"ט
IP 44, 220-415V	AJ-513	תקע לקיר 16*3	6118400
IP 44, 220-415V	AJ-515	תקע לקיר 16*5	6118800
IP 44, 220-415V	AJ-523	תקע לקיר 32*3	6118900
IP 44, 220-415V	AJ-524	תקע לקיר 32*4	6118000
IP 44, 220-415V	AJ-525	תקע לקיר 32*5	6119000
IP 44, 220-415V	AJ-535	תקע לקיר 63*5	6119900
IP 67, 220-415V	AJ-545	תקע לקיר 125*5	6119999

### תקע נייד מיוחד עם כניסת כבל חיבור מהיר



AJ-0152

נתונים	דגם	תאור	מק"ט
IP 44	AJ-P013	תקע נייד IP44 16*3 חיבור מהיר	6101110
IP 67	AJ-0132	תקע נייד IP67 16*3 חיבור מהיר	6101111
IP 44	AJ-P015	תקע נייד IP44 16*5 חיבור מהיר	6102110
IP 67	AJ-0152	תקע נייד IP67 16*5 חיבור מהיר	6102111
IP 67	AJ-0252	תקע נייד IP67 32*5 חיבור מהיר	6104001

### שקע נייד מיוחד עם כניסת כבל חיבור מהיר



AJ-C215



AJ-1152

נתונים	דגם	תאור	מק"ט
IP 44	AJ-C213	שקע נייד IP44 16x3 חיבור מהיר	6106100
IP 44	AJ-C215	שקע נייד IP44 16x5 חיבור מהיר	6107100
IP 67	AJ-2252	שקע נייד IP67 32*5 חיבור מהיר	6108001

### שקע לקיר מיוחד דגם IP67

נתונים	דגם	תאור	מק"ט
IP 67	AJ-1132	שקע לקיר 16*3	6110111
IP 67	AJ-1152	שקע לקיר 16*5	6111111



6000050



6000055



### מתאם שקע ישראלי לתקע

תאור	מק"ט
מתאם שקע ישראלי לתקע 3X16 CEE	6000050
מתאם שקע ישראלי לתקע 5X16 CEE	6000055



6100000



6000060

### מפצל CEE

תאור	מק"ט
מפצל CEE - כניסה תקע 16*3 יציאה שלושה שקעים 16*3	6100000
מפצל שקע ישראלי ושקע CEE לתקע 3X16 CEE	6000060
מפצל תקע 5X16 CEE לשקע ישראלי ושקע 5X16 CEE	6000072
מפצל CEE כניסה תקע 16X5 יציאה שלושה שקעים 16X5	6100050



6100050



6000072





6000100



6000110



6000120



**שקעים ותקעים CEE 24V סגול**

תאור	מק"ט
תקע נייד סגול 2P 16A 24V IP44	6000100
שקע נייד סגול 2P 16A 24V IP44	6000110
שקע נייד סגול 2P 32A 24V IP44 9019	6000140
שקע לפנל/לקיר סגול 2P 16A 24V IP44	6000120



6000130



6000135



**תקע נייד הופך פאזה CEE**

תאור	מק"ט
תקע נייד הופך פאזה 5X16A CEE	6000130
תקע נייד הופך פאזה 5X32 CEE	6000135



**שקע עם מפסק מחוגר (אינטרלוק)**

מק"ט	תאור	אמפר	אטימות
6000010	אינטרלוק שקע לקיר	3X16	IP67
6000020	אינטרלוק שקע לקיר	5X16	IP67
6000025	אינטרלוק שקע לקיר	3X32	IP67
6000030	אינטרלוק שקע לקיר	5X32	IP67
6000040	אינטרלוק שקע לקיר	5X63	IP67



**אינטרלוק אנכי לקיר IP67**

מק"ט	תאור	אמפר
5000010	אינטרלוק אנכי IP67 סדרה 19	3X16
5000020	אינטרלוק אנכי IP67 סדרה 19	5X16
5000030	אינטרלוק אנכי IP67 סדרה 19	5X32

**שקעים מיוחדים GEWISS**

תאור	מק"ט
לבן 900W עמעם	7720803
שקע אמר 125/250V לבן	7720212
שקע אמר 125V 3 פין לבן	7720214
שקע איטלקי כפול 16A	7720203
שקע גרמני שוקו 16A לבן	7720205



7720803



7720212



7720203



7720214



7720205

**שקע להרכבה על פס דין**

תאור	מק"ט
שקע כח ישראלי לפס דין	31025
שקע שוקו מודולרי להרכבה על פס דין	57216



57216



31025

### שקעים ותקעים מיוחדים



31014 + 31004



31006



31007



31008



31010



31002

תאור	מק"ט
תקע אמריקאי 2 פינים שטוחים. 15A 125V	31004
שקע אמריקאי 2 פול שטוחים לפנל. חברור הלחמה 15A, 125A	31014
תקע אירופאי למכשירים (קומקום) 3 פול פינים 10A 250V	31006
שקע אירופאי נייד למכשירים (קומקום) 3 פול 6A, 250V	31008
שקע אירופאי נייד למכשירים (קומקום) עם חריץ 3 פול 6A 250V	31010
תקע אירופאי נייד - 3 פינים 250V, 6A	31007
תקע שוקו גרמני	31002

### שקעים תקעים שוקו תלת פאזים



31020



31021



31023



31025



31027



31022



5014



5214



3982

תאור	מק"ט
תקע שוקו ישר 5 פינים	31020
תקע שוקו זזית 90 מעלות 5 פינים	31021
שקע שוקו 5 פינים תה"ט	31022
שקע שוקו 5 פינים עה"ט לקיר	31023
שקע הארקה בית חולים	31027



### שקעי ותקעי שוקו

תאור	מק"ט
שקע שוקו על הטיח MENNEKES 5X16 דגם 5014	5555263
שקע שוקו תחת הטיח MENNEKES דגם 5214	5555265
תקע שוקו MENNEKES דגם 3982	5555267

### מהדק שחור

מק"ט	תאור
24200	מהדק שחור מספר 0 - PA2U - שורה של 12 יח'
24201	מהדק שחור מספר 1 - PA3U - שורה של 12 יח'
24202	מהדק שחור מספר 2 - PA4U - שורה של 12 יח'
24203	מהדק שחור מספר 3 - PA5U - שורה של 12 יח'



### מהדק פחית הגנה

מק"ט	תאור
24210	מהדק+פחית הגנה מספר 0 - PA8HDS - שורה של 12 יח'
24211	מהדק+פחית הגנה מספר 1 - PA10HDS - שורה של 12 יח'
24212	מהדק+פחית הגנה מספר 2 - PA12HDS - שורה של 12 יח'
24213	מהדק+פחית הגנה מספר 3 - PA14HDS - שורה של 12 יח'



אריזות המהדקים  
החדשות של



חדש!

מהדקי קופסאות חיבורים מהיר

- ✓ מהדקים לשימוש בתור מהדקי חיבור חוטים בקופסאות הסתעפות.
- ✓ חיבור מהיר ללא צורך בברגים לחוטים קשיחים עד 2.5 מ"מ בטכנולוגית PUSHIN.
- ✓ חיבור על ידי דחיפה קלה במיוחד, ניתן להוציא את החוט על ידי סיבוב ומשיכה.
- ✓ בעל תקנים בין לאומיים רבים ומיוצר לפי דרישות EN60998, UL486C

מק"ט	תאור
800174642	מהדק קופסאות חיבורים 2 חוטים 0.75-2.5 מ"מ
800174643	מהדק קופסאות חיבורים 3 חוטים 0.75-2.5 מ"מ
800174644	מהדק קופסאות חיבורים 4 חוטים 0.75-2.5 מ"מ
800174645	מהדק קופסאות חיבורים 5 חוטים 0.75-2.5 מ"מ
800174646	מהדק קופסאות חיבורים 8 חוטים 0.75-2.5 מ"מ
800174649	מהדק קופסאות חיבורים 6 חוטים 1.5/2.5-6 מ"מ



מהדק חיבור מהיר עם מנוף



מק"ט	תאור
9832	מהדק חיבור מהיר עם מנוף 2P
9833	מהדק חיבור מהיר עם מנוף 3P
9835	מהדק חיבור מהיר עם מנוף 5P



מהדק חיבור מהיר עם מנוף - כניסות ויציאות מרובות



מק"ט	תאור
9836	מהדק חיבור מהיר עם מנוף 1P עם כניסה ויציאה
9837	מהדק חיבור מהיר עם מנוף 2P עם 2 כניסות ויציאות
9838	מהדק חיבור מהיר עם מנוף 3P עם 3 כניסות ויציאות

Weidmüller



### תקע פנימי

תאור	מק"ט
תקע פנימי ל 3 מגעים + הארקה 10A	800149810
תקע פנימי ל 4 מגעים + הארקה 10A	800149830
תקע פנימי ל 6 מגעים	800120000
תקע פנימי ל 6 מגעים 35A מתאים HE167	800149870
תקע פנימי ל 10 מגעים	800120390
תקע פנימי ל 16 מגעים	800120750
תקע פנימי ל 24 מגעים	800121110



### שקע פנימי

תאור	מק"ט
שקע פנימי ל 3 מגעים + הארקה 10A	800149820
שקע פנימי ל 4 מגעים + הארקה 10A	800149840
שקע פנימי ל 6 מגעים	800120020
שקע פנימי ל 6 מגעים 35A מתאים HE167	800149890
שקע פנימי ל 10 מגעים	800120410
שקע פנימי ל 16 מגעים	800120770
שקע פנימי ל 24 מגעים	800121130



### יחידה חיצונית כניסה מהצד

תאור	מק"ט
יח' חיצונית ניידת ל 3 או 4 מגעים כניסה מהצד PG11	800165248
יח' חיצונית ניידת ל 6 מגעים כניסה מהצד PG16	800165252
יח' חיצונית ניידת ל 10 מגעים כניסה מהצד PG16	800165407
יח' חיצונית ניידת ל 16 מגעים כניסה מהצד PG21	800165648
יח' חיצונית ניידת ל 24 מגעים כניסה מהצד PG21	800166123

### יחידה חיצונית כניסה מלמעלה

תאור	מק"ט
יח' חיצונית ניידת ל 3 או 4 מגעים כניסה מלמעלה PG11	800165247
יח' חיצונית ניידת ל 6 מגעים כניסה מלמעלה PG16	800165264
יח' חיצונית ניידת ל 10 מגעים כניסה מלמעלה PG16	800165422
יח' חיצונית ניידת ל 16 מגעים כניסה מלמעלה PG21	800165659
יח' חיצונית ניידת ל 24 מגעים כניסה מלמעלה PG21	800166137

### יחידה חיצונית לפנל

תאור	מק"ט
יח' חיצונית לפנל ל 3 או 4 מגעים	800149760
יח' חיצונית לפנל 90 מעלות ל 3   4 מגעים	800149770
יח' חיצונית לפנל ל 6 מגעים	800120210
יח' חיצונית לפנל ל 10 מגעים	800120500
יח' חיצונית לפנל ל 16 מגעים	800120860
יח' חיצונית לפנל ל 24 מגעים	800121240

### יחידה חיצונית לקיר

תאור	מק"ט
יח' חיצונית לקיר ל 3 או 4 מגעים כניסה PG11	800165249
יח' חיצונית לקיר ל 6 מגעים כניסה PG16	800165275
יח' חיצונית לקיר ל 10 מגעים כניסה PG16	800165437
יח' חיצונית לקיר ל 16 מגעים כניסה PG21	800165672
יח' חיצונית לקיר ל 24 מגעים כניסה PG21	800166151



### יחידה חיצונית ניידת עם תפס



תאור	מק"ט
יח' חיצונית ניידת עם תפס ל 3 או 4 מגעים כניסה PG11	800165250
יח' חיצונית ניידת ל 6 מגעים עם תפס PG16	800165320
יח' חיצונית ניידת ל 10 מגעים עם תפס PG16	800165458
יח' חיצונית ניידת ל 16 מגעים עם תפס PG21	800165727
יח' חיצונית ניידת ל 24 מגעים עם תפס PG21	800166172

### 4 יח' - הכולל יחידה חיצונית ניידת + יחידה חיצונית לפנל+שקע ותקע פנימיים) - "קיטים"



תאור	מק"ט
קיט HDC ל 3 מגעים + הארקה כניסה מהצד PG11 10A	800171256
קיט HDC ל 6 מגעים + הארקה כניסה מהצד PG16 16A	800171246
קיט HDC ל 10 מגעים + הארקה כניסה מהצד PG16 16A	800171251
קיט HDC ל 16 מגעים + הארקה כניסה מהצד PG21 16A	800171252
קיט HDC ל 24 מגעים + הארקה כניסה מהצד PG21 16A	800171253
קיט HDC ל 32 מגעים + הארקה כניסה מהצד PG13.5 16A	800171254
קיט HDC ל 32 מגעים + הארקה כניסה מהצד PG29 16A	800171254
קיט HDC ל 48 מגעים + הארקה כניסה מהצד PG29 16A	800171255

### מכסה לכיסוי קונקטור



תאור	מק"ט
פין קידוד זכר Weidmüller $\Sigma$ HDC CM GUIDING PIN	800120266
פין קידוד נקבה Weidmüller $\Sigma$ HDC CM GUIDING SOCKET	800120267



תאור	מק"ט
מכסה לקונקטור 6 פיין	800166520
מכסה לקונקטור 10 פיין	800166523
מכסה לקונקטור 16 פיין	800166526
מכסה לקונקטור 24 פיין	800166563

800120266 800120267



הסדרה הצרה

הסדרה הצרה 10 אמפר

### דגם צר 10 אמפר 10 פינים



תאור	מק"ט
תקע פנימי צר 10 פינים	800165061
שקע פנימי צר 10 פינים	800165062
יח' חיצונית צרה 10 פינים כניסה מהצד PG16	800166381
יח' חיצונית צרה 10 פינים כניסה מלמעלה PG16	800166393
יח' חיצונית צרה 10 פינים לפנל	800166404
יח' חיצונית צרה 10 פינים לקיר PG16	800166417

### דגם צר 10 אמפר 16 פינים



תאור	מק"ט
תקע פנימי צר 16 פינים	800165077
שקע פנימי צר 16 פינים	800165078
יח' חיצונית צרה 16 פינים כניסה מהצד PG16	800166469
יח' חיצונית צרה 16 פינים כניסה מלמעלה PG16	800166481
יח' חיצונית צרה 16 פינים לפנל	800166492
יח' חיצונית צרה 16 פינים לקיר PG16	800166507



### מהדקי כתף סדרה HPS

לחיבור ללא צורך בחיתוך. עשויים פוליאימיד 6 לפי תקן VDE,EN 60998 למתח 500V, חלקי ההידוק עשויים נחושת מצופה ניקל.

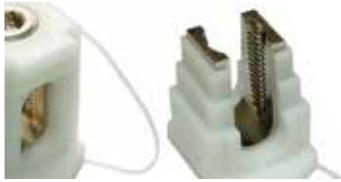

מק"ט	גודל / ממ"ר	דגם
9610	2 X 10	HPS-10
9616	2 X 16	HPS-16
9635	2 X 25/35	HPS-35
9650	2 X 50	HPS-50
9670	2 X 70	HPS-70
9695	2 X 95	HPS-95
9696	2 X 120	HPS-120
9697	2 X 150	HPS-150 בורג אלן



מהדקי כתף



מהדקי כתף תוצרת המזרח

### מהדקי כתף תוצרת המזרח

תאור	מק"ט
מהדק כתף 16 ממ"ר	79616
מהדק כתף 35 ממ"ר	79635
מהדק כתף 50 ממ"ר	79650
מהדק כתף 70 ממ"ר	79670

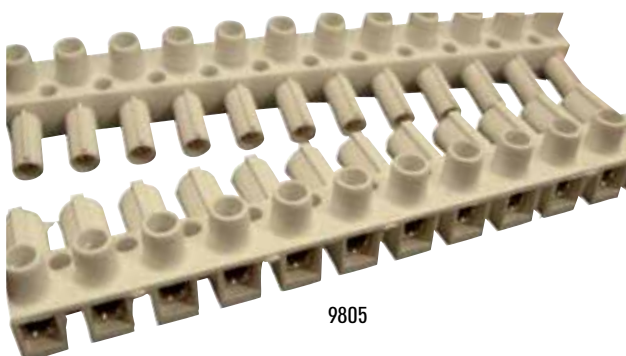

9805

### מהדק שקע תקע - PLUG IN TERMINAL

תאור	מק"ט
מהדק מספר 1, מבודד מלא <b>גם הזכר וגם הנקבה</b>	9805

### תקעים שקעים סדרת BCS-3

סדרת BCS-3 מחברים מהירים (תלת קוטביים-כזה, אפס, הארקה), לחיבור מהיר של מעגלי חשמל. מתוכננים לחבור של ציוד מגון, לחיבור מהיר של גופי תאורה, למגש ציוד בעמ' תאורה.



דגם	תאור	מק"ט
BCS-3/M2-B	תקע נייד עם נעילה	9813
BCS-3/H2-B	שקע נייד עם נעילה	9815
BCS-3/EM-B	תקע לפנל	9816
BCS-3/EH-B	שקע לפנל	9817
BCS-3\MHB	מתאם זכר נקבה לפנל	9818

### מהדקים קרמיים



תאור	מק"ט
מהדק קרמי גודל 1 - 1 פול	564150
מהדק קרמי גודל 1 - 2 פול	564200
מהדק קרמי גודל 1 - 3 פול	564250
מהדק קרמי גודל 2 - 1 פול	564290
מהדק קרמי גודל 2 - 2 פול	564300
מהדק קרמי גודל 2 - 3 פול	564400
מהדק קרמי גודל 3 - 1 פול	564450
מהדק קרמי גודל 3 - 2 פול	564500
מהדק קרמי גודל 3 - 3 פול	564550



# פרק

---

# 08



100  
YEARS

100 שנות נסיון | 100% איכות

# נתיכים ואביזרים

  
APATOR

FERRAZ SHAWMUT IS NOW MERSEN

MERSEN





FERRAZ SHAWMUT IS NOW MERSEN  
**MERSEN**

**נתיכי סכין - כושר ניתוק גבוה (HRC)**  
אופיין: gl-gL-Gg כושר ניתוק 120KA, 500V

גודל 1

מק"ט	אמפר
18886	160
18889	200
18891	250

גודל 1

מק"ט	אמפר
18863	63
18880	80

גודל 00

מק"ט	אמפר
18783	125
18786	160

גודל 000

מק"ט	אמפר
18710	10
18716	16
18725	25
18735	35
18740	40
18750	50
18763	63
18780	80
18781	100



גודל 1



גודל 00

גודל 3

מק"ט	אמפר
19096	425
19097	500
19098	630

גודל 3

מק"ט	אמפר
19093	315
19094	355
19095	400

גודל 2

מק"ט	אמפר
18993	315
18994	355
18995	400

גודל 2

מק"ט	אמפר
18981	100
18983	125
18986	160
18989	200
18991	250

גודל 4 עם חיבור בורג

מק"ט	אמפר
19197	630
19198	800
19199	1000
19200	1250



גודל 2

**בסיסים לנתיכי סכין עשויים חומר טרמופלסטי עמיד בטמפרטורה גבוהה כבה מאליו**

מגעים קפיציים - לחץ מגע גבוה, ציפוי כסף

**בסיסים מדגם PBD**

גודל	מק"ט
בסיס יחיד גודל 00	19280
בסיס יחיד גודל 1	19282
בסיס יחיד גודל 2	19284
בסיס יחיד גודל 3	19286



בסיס לנתיך סכין

גודל	מק"ט
בסיס יחיד גודל 00	19201
בסיס תלת פזי גודל 00	19203
בסיס יחיד גודל 1	19211
בסיס תלת פזי גודל 1	19213
בסיס יחיד גודל 2	19221
בסיס תלת פזי גודל 2	19223
בסיס יחיד גודל 3	19231
בסיס יחיד גודל 4 1250	19233

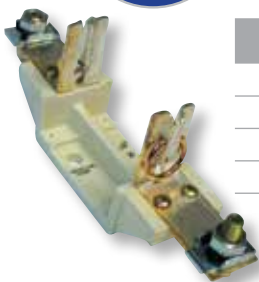

בסיס דגם PBD

FERRAZ SHAWMUT IS NOW MERSEN



### מנתקי שליפה לנתיכי סכין NH

לפי תקנים אירופאיים IEC269 & IEC947, מתאים לנחושת ואלומיניום



RBK-2



RBK-00

מק"ט	תאור	דגם	זרם נומינלי A/	מתח V/	עמידות KV/מתח
19313	גודל 160A 000 - צר	RBK000	100	690	6
19315	גודל 160A 00	RBK00	160	690	6
19316	גודל 250A 1	RBK-1	250	690	8
19317	גודל 400A 2	RBK-2	400	690	12
19318	גודל 630A 3	RBK-3	630	690	12

### מנתקי שליפה חד פאזים סדרת FH

לפי תקן: IEC 60947-13, EN 60947-1-3



FH2

מק"ט	דגם	זרם/A	מתח V
19330	FH00	160	440VDC 690VAC
19332	FH1	250	250VDC 690VAC
19334	FH2	400	250VDC 690VAC
19336	FH3	630	250VDC 690VAC

### מנתקי שליפה אנכיים סדרת ARS

לפי תקן IEC 947



ARS-2

מק"ט	דגם	זרם/A	מתח V
19322	ARS00	160	690
19324	ARS2	400	690
19326	ARS3	630	690

### ידית שליפה ומיקרוסוויץ' לנתיכי סכין



ידית שליפה  
19004



ידית שליפה  
19005



22301

מק"ט	גודל
19004	ידית שליפה לנתיכים גודל 00 עד גודל 3
19005	ידית שליפה לנתיכי סכין עם שרוול הגנה מעור
22301	מיקרוסוויץ' נתיך להרכבה על נתיכי סכין A10, V250 מתאים לגודל 00 עד 3

### נתיכים דגם - אלקו - G4, G2

לפי תקן שווצרי SNV 24482, SEV 1066 500v gG



לינק לגודל 1

### סכיני חיבור - "לינקים"

מק"ט	גודל
19252	לינק לגודל 00
19253	לינק לגודל 0
19254	לינק לגודל 1
19256	לינק לגודל 2
19258	לינק לגודל 3



G2

G4

מק"ט	גודל
18574	63 אמפר G2
18575	80 אמפר G2
18581	100 אמפר G2
18583	125 אמפר G2
18585	150 אמפר G2
18589	200 אמפר G2
18590	250 אמפר G2
18692	300 אמפר G4
18693	315 אמפר G4
18694	350 אמפר G4
18695	400 אמפר G4



FERRAZ SHAWMUT IS NOW MERSEN



גודל	מק"ט
63A	19163
80A	19180
100A	19181
125A	19183
160A	19186



19125

### נתיכי אולטרה רפיד 00 חיבור סכין

גודל	מק"ט
16A	19116
20A	19120
25A	19125
32A	19135
50A	19150

גודל	מק"ט
160A	20986
200A	20989
250A	20991
315A	20993
350A	20994
400A	20995



20963

### נתיכי אולטרה רפיד 00 חיבור ברגים

גודל	מק"ט
35A	20935
50A	20950
63A	20963
80A	20980
100A	20981
125A	20983

גודל	מק"ט
גודל 2 315 אמפר	22504
גודל 2 355 אמפר	22506
גודל 2 400 אמפר	22508
גודל 3 500 אמפר	22600
גודל 3 630 אמפר	22602



22404

### נתיכי אולטרה רפיד גודל 1-2-3 חיבור סכין

גודל	מק"ט
גודל 1 160 אמפר	22400
גודל 1 200 אמפר	22402
גודל 1 250 אמפר	22404
גודל 2 200 אמפר	22500
גודל 2 250 אמפר	22502

גודל	מק"ט
250/2	22991
315/2	22993
355/2	22994
400/2	22995
500/3	22996
630/3	22998



21986

### נתיכי אולטרה רפיד גודל 1-2-3 חיבור ברגים

גודל	מק"ט
100/1	21981
125/1	21983
160/1	21986
200/1	21989
250/1	21991
200/2	22989



### נתיכים קונטיננטליים דגם D gL-gG 50KA,500V אישור: VDE

מק"ט	גודל	אמפר
19535	DIII	35
19550	E33-DIII	50
19563	E33-DIII	63
19580	DIV	80
19581	DIV	100
19583	DV	125
19586	DV	160
19589	DV	200



מק"ט	גודל	אמפר
19502	E27-DII	2
19504	E27-DII	4
19506	E27-DII	6
19510	E27-DII	10
19516	E27-DII	16
19520	E27-DII	20
19525	E27-DII	25
19595	E27-DII	35

### בסיסים ואביזרים לנתיכים קונטיננטליים דגם D עד 100A



מק"ט	דגם
719650	בית נתיך קונט. 63 אמפר-קומפלט כולל כיסוי פלסטיק וראש
19641	בית נתיך קונט. 25 אמפר
19646	ראש קונטי מתברג 63 אמפר
19645	ראש קונטי מתברג 25 אמפר
19648	ראש קונטי מתברג 100 אמפר

### נתיכים מסדרה DO - ניאוזד

gL-gG 250VDC, 400VAC, 50KA

מק"ט	אמפר	גודל
19725	25	D02
19735	35	D02
19750	50	D02
19763	63	D02
19764	80	D03
19765	100	D03



מק"ט	אמפר	גודל
19702	2	D01
19704	4	D01
19706	6	D01
19710	10	D01
19716	16	D01
19720	20	D02

### בסיסים וראשים לנתיכי ניאוזד דגם DO - 400V

D01 - 16A, D02 - 63A



מק"ט	דגם
19791	בסיס ניאוזד 16A D01
19802	ראש מתברג לניאוזד E14 D01
19792	בסיס ניאוזד 63A D02
19804	ראש מתברג לניאוזד E18 D02
19793	בית נתיך נאוזד לפס צבירה D02 63A

### נתיכים דגם D1 - אצבע - E16-

VDE 50KA, 500V אופיין: gL-gG



מק"ט	אמפר
19602	נתיך אצבע 2 אמפר
19604	נתיך אצבע 4 אמפר
19606	נתיך אצבע 6 אמפר
19610	נתיך אצבע 10 אמפר
19616	נתיך אצבע 16 אמפר
19620	נתיך אצבע 20 אמפר
19625	נתיך אצבע 25 אמפר



20281

**דגם - LET אולטרה רפיד לפי BS 88: 4 250VAC - גודל 17x27**

מק"ט	אמפר
20263	36
20280	80
20281	100
20283	125
20286	160

מק"ט	אמפר
20210	10
20216	16
20220	20
20225	25
20235	35
20250	

**נתיך 17\*27 אנגלי מהיר 50 א'**

מק"ט	אמפר
20250	50

**דגם - LCT אולטרה רפיד לפי BS 88: 4 250VAC - גודל 10x28**



20201

מק"ט	אמפר
20202	10
20203	16
20204	20



**דגם CT - גודל 10x51 אולטרה רפיד לפי BS 88:4 660VAC**

מק"ט	אמפר
20206	10
20207	16
20208	20

**דגם: GOULD - U.S.A ; A50P**

נתיכים אולטרה רפיד-להגנה על חצי מוליכים. 500VAC (450VDC) - 100KA



A50P

מק"ט	אמפר
19983	125
19985	150
19987	175
19989	200
19990	250
19992	300
19994	350
19995	400

מק"ט	אמפר
19935	35
19940	40
19950	50
19960	60
19970	70
19979	90
19980	80
19981	100

**נתיכים אולטרה רפיד - להגנה על חצי מוליכים**

לפי תקן בריטי BS88:4. דגם - SF25H 250VAC - גודל 36x27

מק"ט	אמפר
20075	75
20081	100
20084	140

**דגם ET אולטרה רפיד לפי BS 88: 4 660VAC - גודל 17x49**



ET

מק"ט	אמפר
20156	55
20163	63
20180	80
20110	100

מק"ט	אמפר
20115	15
20120	20
20125	25
20135	35
20140	40

**דגם EET (כפול) אולטרה רפיד לפי BS 88:4 660VAC - גודל 17x49**



EET

מק"ט	אמפר	מק"ט	אמפר
20181	75	20183	110
20182	90	20186	160

FERRAZ SHAWMUT IS NOW MERSEN



### נתיכים גליליים תעשייתיים - לפי תקן צרפתי

120kA 400-500VAC gG אופיין (HRC) כושר ניתוק גבוה



זרם	גודל	מק"ט
10 אמפר	נתיך 8 x 31	21210
16 אמפר	נתיך 8 x 31	21216
20 אמפר	נתיך 8 x 31	21220

זרם	גודל	מק"ט
1 אמפר	נתיך 8 x 31	21201
2 אמפר	נתיך 8 x 31	21202
4 אמפר	נתיך 8 x 31	21204
6 אמפר	נתיך 8 x 31	21206

8x31



זרם	גודל	מק"ט
10 אמפר	נתיך 10 x 38	21310
12 אמפר	נתיך 10 x 38	21312
16 אמפר	נתיך 10 x 38	21316
20 אמפר	נתיך 10 x 38	21320
25 אמפר	נתיך 10 x 38	21325
32 אמפר	נתיך 10 x 38	21332

זרם	גודל	מק"ט
0.5 אמפר	נתיך 10 x 38	21385
1 אמפר	נתיך 10 x 38	21301
2 אמפר	נתיך 10 x 38	21302
4 אמפר	נתיך 10 x 38	21304
6 אמפר	נתיך 10 x 38	21306
8 אמפר	נתיך 10 x 38	21308

10x38



זרם	גודל	מק"ט
16 אמפר	נתיך 14 x 51	21416
20 אמפר	נתיך 14 x 51	21420
25 אמפר	נתיך 14 x 51	21425
32 אמפר	נתיך 14 x 51	21432
40 אמפר	נתיך 14 x 51	21440
50 אמפר	נתיך 14 x 51	21450

זרם	גודל	מק"ט
1 אמפר	נתיך 14 x 51	21401
2 אמפר	נתיך 14 x 51	21402
4 אמפר	נתיך 14 x 51	21404
6 אמפר	נתיך 14 x 51	21406
8 אמפר	נתיך 14 x 51	21408
10 אמפר	נתיך 14 x 51	21410
12 אמפר	נתיך 14 x 51	21412

14x51



זרם	גודל	מק"ט
40 אמפר	נתיך 22 x 58	21540
50 אמפר	נתיך 22 x 58	21550
63 אמפר	נתיך 22 x 58	21563
80 אמפר	נתיך 22 x 58	21580
100 אמפר	נתיך 22 x 58	21581
125 אמפר	נתיך 22 x 58	21583

זרם	גודל	מק"ט
6 אמפר	נתיך 22 x 58	21506
10 אמפר	נתיך 22 x 58	21510
16 אמפר	נתיך 22 x 58	21516
20 אמפר	נתיך 22 x 58	21520
25 אמפר	נתיך 22 x 58	21525
32 אמפר	נתיך 22 x 58	21532

22x58

### מנתקי נתיכים מודולרים לנתיכים גליליים

גודל 10X38 32A; 690V.MSC.10

גודל 14X51 50A; 690V.MS.14

גודל 22X58 125A; 690V.MS.22

### קיט לחיבור מנתק

גודל	מק"ט
10X38	21005
14X51 + 22X58	21007

גודל	מק"ט
10x38 חד פאזי	21002
14x51 חד פאזי	21004
22x58 חד פאזי	21006

חד פאזי

גודל	מק"ט
10x38 דו פאזי	21003

דו פאזי

גודל	מק"ט
10x38 תלת פאזי	21008
14x51 תלת פאזי	21010
22x58 תלת פאזי	21012

תלת פאזי



גודל	מק"ט
10X38 בית נתיך 4 קטבים	21013
58X22 בית נתיך 4 קטבים	21014
אינדיקציה לנתיך נוקר שרוף לבית נתיך 10X38	5544

4 קטבים





מק"ט	גודל	אמפר
19450	E33-DIII	50
19463	E33-DIII	63
19480	DIV	80
19481	DIV	100
19483	DV	125
19486	DV	160
19489	DV	200



אולטרה רפיד קונטי

**נתיכים קונטיננטליים דגם D  
אולטרה רפיד 50KA, 500V**

מק"ט	גודל	אמפר
19406	E27-DII	6
19410	E27-DII	10
19416	E27-DII	16
19420	E27-DII	20
19425	E27-DII	25
19430	E27-DII	30
19435	E33-DIII	35

מק"ט	גודל	אמפר
19780	D02	25
19781	D02	35
19782	D02	50
19783	D02	63



אולטרה רפיד ניאוד

**נתיכים אולטרה רפיד - סדרה  
D0 ניאוד**

gR 50KA, 250VDC, 400VAC אופיין:

מק"ט	גודל	אמפר
19776	D01	6
19777	D01	10
19778	D01	16
19779	D01	20

**נתיכים גליליים אולטרה רפיד לפי תקן צרפתי - להגנה על חצי מוליכים**

אופיין 10X38, 14X51, 22X58 100KA 690VAC - 300KA 660VAC

מק"ט	אמפר	גודל
20720	20	22x58
20725	25	22x58
20732	32	22x58
20740	40	22x58
20750	50	22x58
20763	63	22x58
20780	80	22x58
20781	100	22x58
20783	125	22x58

22x58

מק"ט	אמפר	גודל
20606	6	14x51
20611	10	14x51
20616	16	14x51
20620	20	14x51
20625	25	14x51
20632	32	14x51
20640	40	14x51
20650	50	14x51

14x51

מק"ט	אמפר	גודל
20801	1	10x38
20802	2	10x38
20804	4	10x38
20806	6	10x38
20810	10	10x38
20812	12	10x38
20816	16	10x38
20820	20	10x38
20825	25	10x38
20830	30	10x38

10x38



**נתיך להגנה על רבי מודד  
DMM-ל (פלוק) - שו"ע ל-1000V  
של בסמן AC/DC**



מק"ט	דגם	גודל
20844	FSM 44/100	10x35
20845	FSM 11	10x38
5532	FSM 15	10x38

### נתיכים מיוחדים לסולארי 1000VDC 10X38



מק"ט	כריט
20850	נתיך 10X38 HP10M10 מהיר 10 אמפר 1000VDC
20851	נתיך 10X38 HP10M12 מהיר 12 אמפר 1000VDC
20852	נתיך 10X38 HP10M15 מהיר 15 אמפר 1000VDC
20853	נתיך 10X38 HP10M20 מהיר 20 אמפר 1000VDC
20854	נתיך 10X38 HP10M25 מהיר 25 אמפר 1000VDC
20855	נתיך 10X38 HP10M30 מהיר 30 אמפר 1000VDC

### נתיכים מיוחדים לסולארי 1000VDC 10X38 מהמזרח



מק"ט	תאור מוצר
720852	נתיך 15 אמפר מהיר 10X38 1000VDC
720853	נתיך 20 אמפר מהיר 10X38 1000VDC
720854	נתיך 25 אמפר מהיר 10X38 1000VDC



4000002613





20865



21015



### מנתק נתיכים סולארי Weidmüller

מק"ט	דגם
21015	בית נתיך מודולרי 10X38 חד קוטבי מיוחד ל-1000VDC
4000002613	 בית נתיך 10X85 לסולאר 1500VDC
20865	 HP15FHM32A דגם - 10X85 1500VDC בית נתיך

### נתיכים תעשייתיים UL ו- BS אמריקאים

דגם TRS ; GOULD - U.S.A  
בעלי השהייה להגנה על מנועים ושנאים.  
200KA - 600VAC

מק"ט	אמפר
20520	20
20525	25
20530	30
20535	35
20540	40
20550	50
20560	60
20581	100
20583	125



TRS

מק"ט	אמפר
20502	2
20503	3
20504	4
20505	5
20506	6
20507	7
20508	8
20510	10
20512	12
20515	15

### סדרה F21 (NITD)

נתיכים תעשייתיים לפי תקן בריטי  
BS 88: 1+2 550VAC



NITD/F21

מק"ט	אמפר
20332	2
20334	4
20336	6
30338	10
20340	16
20342	20

### סדרה NSD-F06

נתיכים תעשייתיים לפי תקן בריטי  
BS 88: 6 . 420VAC



NSD/F06

מק"ט	אמפר
20312	2
20314	4
20316	6
20318	10
20320	16
20322	20
20324	25
20326	32

FERRAZ SHAWMUT IS NOW MERSEN



### סדרה H07 (AA0)

נתיכים תעשייתיים לפי תקן בריטי  
BS 88: 6 415VAC

מק"ט	אמפר
20360	16
20362	20
20364	25
20366	32



AA0/H07

מק"ט	אמפר
20352	2
20354	4
20356	6
20358	10

### סדרה K07 (BA0)

נתיכים תעשייתיים לפי תקן בריטי  
BS 88: 6415VAC

מק"ט	אמפר
20374	80
20376	100

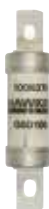

BA0/K07

מק"ט	אמפר
20368	40
20370	50
20372	63

FERRAZ SHAWMUT IS NOW MERSEN  
**MERSEN**



### נתיכי זכוכית 5X20

מק"ט	אמפר	מק"ט	אמפר
21605	5	21705	0.5
21606	6	21707	0.7
21607	7	21709	0.9
21608	8	21601	1
21610	10	21651	1.5
21615	15	21602	2
21620	20	21652	2.5
		21603	3
		21604	4



### נתיכי זכוכית תוצרת גרמניה

מק"ט	תאור	כמות בחבילה
201012	נתיך זכוכית גרמני 5X20 0.125 אמפר	10
201016	נתיך זכוכית גרמני 5X20 0.160 אמפר	10
201025	נתיך זכוכית גרמני 5X20 0.250 אמפר	10
201031	נתיך זכוכית גרמני 5X20 0.315 אמפר	10
201040	נתיך זכוכית גרמני 5X20 0.400 אמפר	10
201044	נתיך זכוכית גרמני 5X20 0.5 אמפר	10
201046	נתיך זכוכית גרמני 5X20 0.63 אמפר	10
201160	נתיך זכוכית גרמני 5X20 1.6 אמפר	10
201200	נתיך זכוכית גרמני 5X20 2.0 אמפר	10
201250	נתיך זכוכית גרמני 5X20 2.5 אמפר	10
201315	נתיך זכוכית גרמני 5X20 3.15 אמפר	10
201400	נתיך זכוכית גרמני 5X20 4.0 אמפר	10
201500	נתיך זכוכית גרמני 5X20 5.0 אמפר	10
201630	נתיך זכוכית גרמני 5X20 6.3 אמפר	10
201800	נתיך זכוכית גרמני 5X20 8.0 אמפר	10
201900	נתיך זכוכית גרמני 5X20 10.0 אמפר	10



FERRAZ SHAWMUT IS NOW MERSEN

**MERSEN**

### נתיכים קרמיים 5X20 מהירים

מק"ט	תאור
200005	נתיך קרמי 5*20 מהיר 0.5 אמפר
200010	נתיך קרמי 5*20 מהיר 1 אמפר
200020	נתיך קרמי 5*20 מהיר 2 אמפר
200030	נתיך קרמי 5*20 מהיר 3.15 אמפר
200050	נתיך קרמי 5*20 מהיר 5 אמפר
200060	נתיך קרמי 5*20 מהיר 6.3 אמפר
200080	נתיך קרמי 5*20 מהיר 8 אמפר
200100	נתיך קרמי 5*20 מהיר 10 אמפר

FERRAZ SHAWMUT IS NOW MERSEN



## נתיכים תעשיתיים קרמי-זכוכית



### נתיכים קרמים 5X20 איטיים

תאור	מק"ט
נתיך קרמי 5*20 איטי 0.5 אמפר	201005
נתיך קרמי 5*20 איטי 1 אמפר	201010
נתיך קרמי 5*20 איטי 2 אמפר	201020
נתיך קרמי 5*20 איטי 3.15 אמפר	201030
נתיך קרמי 5*20 איטי 5 אמפר	201050
נתיך קרמי 5*20 איטי 6.3 אמפר	201060
נתיך קרמי 5*20 איטי 8 אמפר	201080

### נתיכי זכוכית 6X32

מק"ט	אמפר	מק"ט	אמפר	מק"ט	אמפר
21903	0.3	21808	8	21801	1
21935	0.35	21810	10	21851	1.5
21904	0.4	21815	15	21802	2
21905	0.5	21820	20	21852	2.5
21906	0.6	21825	25	21803	3
21907	0.7	21830	30	21804	4
21975	0.75	21901	0.1	21805	5
21908	0.8	21915	0.15	21806	6
21909	0.9	21902	0.2	21807	7



תאור	מק"ט
בית נתיך לנתיכי זכוכית לגודל 5x20	21680
בית נתיך לנתיכי זכוכית לגודל 6x32	21685

### נתיכי זכוכית 24KV

תאור	מק"ט
נתיך זכוכית 24 ק"ו 15A	222932
נתיך זכוכית 24 ק"ו 20A	222933
נתיך זכוכית 24 ק"ו 25A	222934
נתיך זכוכית 24 ק"ו 35A	222935



FERRAZ SHAWMUT IS NOW MERSEN



**24 ק"ו - אורך 442 מ"מ**

תאור	מק"ט
נתיך מ"ג 24 16A	19810
נתיך מ"ג 24 20A	19812
נתיך מ"ג 24 25A	19814
נתיך מ"ג 24 31.5A	19816
נתיך מ"ג 24 40A	19818
נתיך מ"ג 24 50A	19820
נתיך מ"ג 24 63A	19822
נתיך מ"ג 24 80A	19824
נתיך מ"ג 24 100A	19826



**36 ק"ו - אורך 537 מ"מ**

תאור	מק"ט
נתיך מ"ג 36 10A	19828
נתיך מ"ג 36 16A	19830
נתיך מ"ג 36 20A	19832
נתיך מ"ג 36 25A	19834
נתיך מ"ג 36 31.5A	19836
נתיך מ"ג 36 40A	19838
נתיך מ"ג 36 50A	19839
נתיך מ"ג 36 63A	19840



**שולף נתיכים מתח גבוה**



גודל	מק"ט
שולף נתיכים מתח גבוה 36KV	55522

### הגבלות זרמים ונתונים לנתיכים

כושר ניתוק KA	זרם A	סוג נתיך	מתח V
			<b>תקן UL</b>
10	0-30	PLUG	125
10	0-600	CLASS H	250
50/100/200	0-600	CLASS K	250
200	0-600	CLASS RK1	250
200	0-600	CLASS RK5	250
10	0-30	MIDGET	250
200	0-1200	CLASS T	300
100	0-60	CLASS G	480, 600
10	0-600	CLASS H	600
200	0-600	CLASS J	600
50/100/200	0-600	CLASS K	600
200	0-600	CLASS RK1	600
200	0-600	CLASS RK5	600
200	0-1200	CLASS T	600
200	0-30	CLASS CC	600
10/50/100	0-30	MIDGET	600
200	601-6000	CLASS L	600
			<b>סוגים אחרים</b>
200	0-2000	אולטרא רפיד	130-4000
עד 10	0-30	זכוכית וקרמיים	1000
200	25-225	נתיך לקבלים	600-4300
200	70-600	נתיך לרתכת	250,600





100 YEARS

100 שנות ניסיון | 100% איכות

# 18V





פרק

10



100 YEARS

100 שנות נסיון | 100% איכות

# אביזרי כבל מתח גבוה ונמוך



## סרט בידוד לפ"צ מתח גבוה



HVBT



BBIT

BPTM

מק"ט	תאור המוצר	מתח עבודה	תיאור
222010	HVBT-14-A (SPOOL 10 M)	24KV	סרט בידוד לפסי צבירה מ"ג

## בידוד פסי צבירה - 24-36kV

מק"ט	תאור המוצר	מתח עבודה
222014	BPTM-15/6-A/U-4 (S30)	24KV
222016	BPTM-30/12-A/U-4 (S30)	24KV
222022	BPTM-50/20-A/U-4 (S30)	24KV
222024	BPTM-75/30-A/U-4(S20)	24KV
222348	BPTM-100/40-A/U-4 (S25)	24KV
222026	BPTM-120/40-A/U-4 (S25)	24KV
222256	BBIT-25/10-A/U-4 (S25)	36KV
222252	BBIT-40/16-A/U-4 (S20)	36KV
222254	BBIT-65/25-A/U-4 (S15)	36KV
222256	BBIT-100/40-A/U-4 (S15)	36KV

## סופיות תלת גידיות 12-42kV

מקט	סופית-פנים	אורך מ"מ	סופית חוץ	אורך מ"מ	חתך הכבל	מתח עבודה
555222	IXSU-F3301	450	OXSU-F3301	450	10-16	6.3/11 (12)KV
555222	IXSU-F3304	1200	OXSU-F3304	1200	10-16	6.3/11 (12)KV
555222	IXSU-F3311	450	OXSU-F3311	450	16-35	6.3/11 (12)KV
555222	IXSU-F3314	1200	OXSU-F3314	1200	16-35	6.3/11 (12)KV
555222	IXSU-F3321	450	OXSU-F3321	450	25-70	6.3/11 (12)KV
555222	IXSU-F3324	1200	OXSU-F3324	1200	25-70	6.3/11 (12)KV
555222	IXSU-F3331	450	OXSU-F3331	450	95-240	8.7/15(17.5)KV
555222	IXSU-F3334	1200	OXSU-F3334	1200	95-240	8.7/15(17.5)KV
555222	IXSU-F3341	450	OXSU-F3341	450	240-500	8.7/15(17.5)KV
555222	IXSU-F3344	1200	OXSU-F3344	1200	240-500	8.7/15(17.5)KV
555222	IXSU-F3321	450	OXSU-F3321	450	25-50	12.7/22(24) KV
555222	IXSU-F3324	1200	OXSU-F3324	1200	25-50	12.7/22(24) KV
555222	IXSU-F3331	450	OXSU-F3331	450	70-185	12.7/22(24) KV
555222	IXSU-F3334	1200	OXSU-F3334	1200	70-185	12.7/22(24) KV
555222	IXSU-F3341	450	OXSU-F3341	450	185-400	12.7/22(24) KV
555222	IXSU-F3344	1200	OXSU-F3344	1200	185-400	12.7/22(24) KV
555222	IXSU-F6332	650	OXSU-F6332	650	50-120	19/33(36)kv
555222	IXSU-F6334	1200	OXSU-F6334	1200	50-120	19/33(36)kv
555222	IXSU-F6342	650	OXSU-F6342	650	120-400	19/33(36)kv
555222	IXSU-F6344	1200	OXSU-F6344	1200	120-400	19/33(36)kv
555222	IXSU-F6352	650	OXSU-F6352	650	400-800	19/33(36)kv
555222	IXSU-F6354	1200	OXSU-F6354	1200	400-800	19/33(36)kv
555222	IXSU-F7354	1200	IXSU-F7354	1200	1200	20.8/ 36(42)KV
555222	IXSU-F7355	1200	IXSU-F7355	1200	1200	20.8/ 36(42)KV

### סופיות קומפקטיות פנים / חוץ 12-24-42kV



Single core Termination  
IXSU-F/OXSU-F

מתח עבודה	חתך	סופית חוץ	חתך כבל	סופית פנים	מק"ט
6.3/11 (12)KV	10-35	OXSU-F3111	10-35	IXSU-F3111	555222
6.3/11 (12)KV	25-95	OXSU-F3121	25-95	IXSU-F3121	555222
6.3/11 (12)KV	95-240	OXSU-F3131	95-240	IXSU-F3131	555222
6.3/11 (12)KV	240-400	OXSU-F3141	240-400	IXSU-F3141	555222
6.3/11 (12)KV	500-800	OXSU-F3151	500-800	IXSU-F3151	555222
6.3/11 (12)KV	1000-1200	OXSU-F3161	1000-1200	IXSU-F3161	555222
8.7/15(17.5)KV	16-25	OXSU-F4111	16-25	IXSU-F4111	555222
8.7/15(17.5)KV	35-95	OXSU-F4121	35-95	IXSU-F4121	555222
8.7/15(17.5)KV	95-240	OXSU-F4131	95-240	IXSU-F4131	555222
8.7/15(17.5)KV	240-400	OXSU-F4141	240-400	IXSU-F4141	555222
8.7/15(17.5)KV	400-800	OXSU-F4151	400-800	IXSU-F4151	555222
12.7/22(24) KV	25-70	OXSU-F5121	25-70	IXSU-F5121	555222
12.7/22(24) KV	70-240	OXSU-F5131	70-240	IXSU-F5131	555222
12.7/22(24) KV	185-400	OXSU-F5141	185-400	IXSU-F5141	555222
12.7/22(24) KV	400-800	OXSU-F5151	400-800	IXSU-F5151	555222
12.7/22(24) KV	1000-1200	OXSU-F5161	1000-1200	IXSU-F5161	555222
19/33(36)kv	50-120	OXSU-F6131	50-120	IXSU-F6131	555222
19/33(36)kv	120-400	OXSU-F6141	120-400	IXSU-F6141	555222
19/33(36)kv	400-800	OXSU-F6151	400-800	IXSU-F6151	555222
20.8/ 36(42)KV	35	OXSU-F7121	35	IXSU-F7121	555222
20.8/ 36(42)KV	50-120	OXSU-F7131	50-120	IXSU-F7131	555222
20.8/ 36(42)KV	120-300	OXSU-F7141	120-300	IXSU-F7141	555222
20.8/ 36(42)KV	300-630	OXSU-F7151	300-630	IXSU-F7151	555222

### סופית חד גידית פנים לשנאי 24-42kV

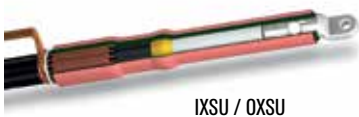

IXSU / OXSU

מק"ט	דגם המוצר	חתך הכבל	מתח עבודה	כבל
222375	IXSU-F5131-IL01	50-150	24kv	18/30kv
222277	IXSU-F5141-IL01	150-300	24kv	18/30kv
555222	IXSU-F5151-IL01	400-630	24kv	18/30kv
222632	IXSU-F6131-IL01	50-150	36kv	18/30kv
555222	IXSU-F6141-IL01	150-300	36kv	18/30kv
555222	IXSU-F6151-IL01	400-630	36kv	18/30kv
555222	IXSU-F7131-IL01	50	42kv	26/45kv
555222	IXSU-F7141-IL01	120-300	42kv	26/45kv
555222	IXSU-F7151-IL01	300-630	42kv	26/45kv

**טי 630 אמפר מתוברג מבודד 24kV**



RICS-5249AR

מק"ט	תאור המוצר	חתך הכבל	מתח עבודה	תיאור
222062	RICS-5133	95-150	24KV	טי 630 אמפ' מתוברג M16
222360	RICS-5123	50	24KV	טי 630 אמפ' מתוברג M16
222064	RICS-5143	95-240	24KV	טי 630 אמפ' מתוברג M16
222058	RICS-5139	95-150	24KV	טי 630 אמפ' מבודד כולל כניסה למגן ברק
222070	RICS-5249	95-300	24KV	טי 630 אמפ' מבודד כולל כניסה למגן ברק
222072	RICS-5249AR	95-150	24KV	טי כפול משולב מגן ברק+סופית קומפקטית
222073	RICS-5249AR-0	150-300	24KV	טי-כפול מגן ברק+סופית קומפקטית

**חיבור טי מסוכך 630 אמפר 24-42kV**



RSTI



RSTI-CC-SA

מק"ט	תאור המוצר	חתך הכבל	מתח עבודה	תיאור
222290	RSTI-5851	35-70	24KV	חיבור טי מסוכך 630 אמפר לכבל 18/30kv
222292	RSTI-5853	95-185	24KV	חיבור טי מסוכך 630 אמפר לכבל 18/30kv
222294	RSTI-5854	95-240	24KV	חיבור טי מסוכך 630 אמפר לכבל 18/30kv
222296	RSTI-6851	35-95	36KV -42KV	חיבור טי מסוכך 630 אמפר לכבל 18/30kv
222298	RSTI-6852	95-150	36KV-42KV	חיבור טי מסוכך 630 אמפר לכבל 18/30kv
222300	RSTI-6853	120-240	36KV-42KV	חיבור טי מסוכך 630 אמפר לכבל 18/30kv
222302	RSTI-6855	185-300	36KV-42KV	חיבור טי מסוכך 630 אמפר לכבל 18/30kv
555222	RSTI-6851	50-95	36KV-42KV	חיבור טי מסוכך 630 אמפר לכבל 26/45kv
555222	RSTI-6853	120-240	36KV-42KV	חיבור טי מסוכך 630 אמפר לכבל 26/45kv
222304	RSTI-CC5854	95-240	24KV	ברך אחורית לכניסת כבל נוסף לכבל 18/30kv
222306	RSTI-CC6852	95-150	36KV	ברך אחורית לכניסת כבל נוסף לכבל 18/30kv
222308	RSTI-CC6853	185-300	36KV	ברך אחורית לכניסת כבל נוסף לכבל 18/30kv

**חיבור ברך 400 אמפר מסוכך 24-36kV**

מק"ט	תאור המוצר	חתך הכבל	מתח עבודה	תיאור
222339	RSES-645B	95 /120	24-36kv	חיבור ברך 400 אמפר מסוכך 24-36kv
222341	RSES-645C	150-240	36kv	חיבור ברך 400 אמפר מסוכך 24-36kv



RSSS-RSES

### ברך פין / מחבר מסוכך 250A

מק"ט	תאור המוצר	חתך הכבל	מתח עבודה	תיאור
222335	RSES-525B-IL01	35-95	24KV	ברך מסוכך 250 אמפר
222337	252LR-E-5-270	120	24KV	ברך מסוכך 250 אמפר
222338	RSSS-525B-IL01	35-95	24KV	תקע מסוכך 250 אמפר
222333	151SR-D-0-270	120	24KV	תקע מסוכך 250 אמפר

### מגיני ברק למחבר T מבודדים/מסוככים מגיני ברק למחברי T לוחות קומפקטיים - 6-36kv

מק"ט	תאור המוצר	חתך הכבל	מתח עבודה	תיאור
222094	RSTI-CC58SA0605	INDOOR	6KV 5KA	מגן ברק למערכת מסוככת 6KV
222100	RSTI-CC58SA1205	INDOOR	12KV 5KA	מגן ברק למערכת מסוככת 12KV
222106	RSTI-CC58SA2405	INDOOR	24KV 5KV	מגן ברק למערכת מסוככת 24KV
222118	RSTI-CC68SA3010	INDOOR	36KV 10KA	מגן ברק למערכת מסוככת 36KV
222286	RDA-06	INDOOR	7.2KV 10KA	מגן ברק לרשת 6.6KV
222288	RDA-24	INDOOR	24KV 10KA	מגן ברק לטי כפול בתא קומפקטי 10KA
222190	VDA-24	INDOOR	24KV 5KA	מגן ברק לטי כפול בתא קומפקטי 5KA
222260	CPA-03	INDOOR	3.3KV 10KA	מגן ברק ללוחות ומנועים
222262	CPA-06	INDOOR	6.6KV 10KA	מגן ברק ללוחות ומנועים
222264	DOV-27D-MODOBO-I	OUTDOOR	24KV 10KA	מגן ברק חיצוני לרשת 24KV
222366	BOW-OCP-33M-B3-BDM	OUTDOOR	36KV 10KA	מגן ברק חיצוני לרשת 33KV
222172	SNA-24	INDOOR	24KV 5KA	מגן ברק פנימי ללוחות 5KA ללא זנב
222260	SNA-24-I-N	INDOOR	24KV 5KA	מגן ברק ללוחות 5KA עם זנב
222184	SPA-24	INDOOR	24KV 10KA	מגן ברק פנימי ללוחות 10KA ללא זנב
222362	SPA-33-I-N	INDOOR	36KV 10KA	מגן ברק פנימי ללוחות





**מופות תלת גידיות / מעבר 12-24kV**

מק"ט	תאור המוצר	חתך הכבל	מתח עבודה	תיאור
222378	EPKJ-17A/1XU-3XU	25-50	17KV	מופת מעבר מתלת לחד גידי פלסטי
222340	EPKJ-17B/1XU-3XU	70-150	17KV	מופת מעבר מתלת לחד גידי פלסטי
222380	EPKJ-17C-1XU-3XU	185-300	17KV	מופת מעבר מתלת לחד גידי פלסטי
222342	EPKJ-24C/1XU-3HL	95-240	24KV	מופת מעבר שמן לפלסט 22 ק"ו
222624	EPKJ-2079	16-70	7.2KV	מופה תלת גידית לכבל לא מסוכך
222382	EPKJ-2080	95-150	7.2KV	מופה תלת גידית לכבל לא מסוכך
222386	SXST-4303	25-35	12-17.5KV	מופה לכבל תלת גידי מסוכך ומשוריין
222388	SXST-4313	50-70	12-17.5KV	מופה לכבל תלת גידי מסוכך ומשוריין
222224	SXST-4323	95-185	12-17.5KV	מופה לכבל תלת גידי מסוכך ומשוריין
222390	SXST-4333	240-300	12-17.5KV	מופה לכבל תלת גידי מסוכך ומשוריין
222387	SXSU-4312	50-70/25-50	12-17.5kv	מופה לכבל תלת גידי פלסטיק לא משוריין
555222	SXSU-4322	95-185/50-150	12-17.5kv	מופה לכבל תלת גידי פלסטיק לא משוריין
555222	SXSU-4332	185-300/150-300	12-17.5kv	מופה לכבל תלת גידי פלסטיק לא משוריין

**מופות חג גידיות 12-36(42)kV**

מק"ט	תאור המוצר	חתך הכבל	מתח עבודה	תיאור
222369	SXSU-3111	50-95	12-17.5KV	מופה חד גידית (מחליף EPKJ-17B)
222223	SXSU-3121	95-185	12-17.5KV	מופה חד גידית (מחליף EPKJ-17B)
222376	SXSU-3131	185-300	12-17.5KV	מופה חד גידית (מחליף EPKJ-17C)
222392	SXSU-5121	25-95	24KV	מופה חד גידית לכבל 12/20
222241	SXSU-5131	95-240	24KV	מופה חד גידית לכבל 12/20
555222	SXSU-5141	240-500	24KV	מופה חד גידית לכבל 12/20
222226	SXSU-6122	50-150	36KV	מופה חד גידית לכבל 18/30
222232	SXSU-6132	185-300	36KV	מופה חד גידית לכבל 18/30
222238	SXSU-6142	400-630	36KV	מופה חד גידית לכבל 18/30
222394	MXSU-6131	150-300	36KV	מופה חד גידית לכבל 18/30 כולל מחבר מכני
222396	MXSU-6141	240-400	36KV	מופה חד גידית לכבל 18/30 כולל מחבר מכני
555222	MXSU-6151	500	36KV (42)	מופה חד גידית לכבל 18/30 כולל מחבר מכני
555222	MXSU-6161	630	36KV (42)	מופה חד גידית לכבל 18/30 כולל מחבר מכני



SXSU / MXSU

### מוכות למתח נמוך 1kv

מתח עבודה	חתך הכבל	תאור המוצר	מק"ט
1kv	4 X 1.5-6	EPKJ 0228	222532
1kv	4X 6-16	EPKJ 0235	222534
1kv	4X16-35	EPKJ 0242	222536
1kv	4X 35-70	EPKJ 0249	222538
1kv	4X 70-150	EPKJ 0256	222540
1kv	4X 150-300	EPKJ 0263	222542
1kv	5X 1.5-6	EPKJ 5X1.5-6	222546
1kv	5X 6-16	EPKJ 5X6-16	222548
1kv	5X 16-25	EPKJ 5X16-25	222550
1kv	4X 1.5-2.5	EPKJ 4X1.5-2.5	222552
1kv	4X 25-95	EPKJ 4X25-95	222554
1kv	4X 120-240	EPKJ 4X120-240	222556



EPKJ

### שרוולים מתכווצים במוטות

#### עובי דופן בינוני 3.5 מ"מ עם דבק MWTM

מתח עבודה	תאור המוצר	מק"ט
1kv	MWTM-10/3-1500/S (S15)	222410
1kv	MWTM-16/5-1500/S (S15)	222412
1kv	MWTM-25/8-1500/S (S10)	222414
1kv	MWTM-35/12-1500/S (S10)	222416
1kv	MWTM-50/16-1500/S (S10)	222418
1kv	MWTM-63/19-1000/S (S10)	222420
1kv	MWTM-75/22-1000/S (S5)	222422
1kv	MWTM 85/25-800/S(5)	222424
1kv	MWTM 95/29-800/S(5)	222425
1kv	MWTM-115/34-800/S (S5)	222426



MWTM

### שרוולים מתכווצים במוטות

#### עובי דופן עבה 4.4 מ"מ עם דבק WCSM

מתח עבודה	תאור המוצר	מק"ט
1kv	WCSM-12/3-1500/S (S20)	222430
1kv	WCSM-16/4-1500/S (S20)	222432
1kv	WCSM-24/6-1500/S (S10)	222434
1kv	WCSM-34/8-1500/S (S10)	222436
1kv	WCSM-48/12-1500/S (S10)	222438
1kv	WCSM-56/16-1500/S (S10)	222440
1kv	WCSM-70/20-1500/S (S5)	222442
1kv	WCSM-110/30-800/S (S5)	222444
1kv	WCSM-130/35-900/S (S5)	222446



WCSM

### שרול עם תיקון רוכסן - CRSM



222449

מתח עבודה	תאור המוצר	מק"ט
1kv	CRSM-34/10-1500/239 (S1)	222449
1kv	CRSM-53/13-1500/239 (S1)	222450
1kv	CRSM-84/20-1500/239 (S1)	222452
1kv	CRSM-107/29-1500/239 (S1)	222453
1kv	CRSM-143/36-1000/239 (S1)	222454
1kv	CRSM-198/55-1000/239 (S1)	222453

### מפצלות לכבל 4 גידים 1kv



חתך הכבל	תאור המוצר	מק"ט
35-6	502K033/S(S15)	222500
35-70	502K046-53/S (S5)	222501
70-150	502K016/S (S5)	222502
185-300	502K026/S (S5)	222503

### מפצלות לכבל 3 גידים 1kv



402W533

חתך הכבל	תאור המוצר	מק"ט
35-4	402W533/S (s10)	222504
50-150	402W516/S(S5)	222505
185-300	402W526/S (S5)	555222

### כיפות סוף כבל 1kv



חתך הכבל	תאור המוצר	מק"ט
מקס' 8 - מינ' 4 מ"מ	102L011/S (S100)	222455
מקס' 17 - מינ' 8 מ"מ	102L022/S (S100)	222456
מקס' 30 - מינ' 15 מ"מ	102L033/S (S100)	555222
מקס' 50 - מינ' 25 מ"מ	102L044-S(S50)	222458
מקס' 70 - מינ' 35 מ"מ	102L048-S(S25)	555222
מקס' 95 - מינ' 45 מ"מ	102L055/S (S10)	555222

### קפיצים לחיבור הארקות



EPPA

תאור המוצר	מק"ט
EPPA-034-A 20-12mm	222310
EPPA-034-B 28-17mm	222312
EPPA-034-C 40-25mm	222314
EPPA-034-F 39-30mm	222316
EPPA-034-G 60-40mm	222318
EPPA-034-H 75-50mm	222320



FH-1630-PIE-38

### מערכת מבער גז לכיווץ

תאור המוצר	דגם	מק"ט
כולל צינור 5 מטר הברגות 3/8. ידית מבער כולל וסת + פיה בקוטר 38 מ"מ וזוג מפתחות	FH-1630-PIE-38	222603

### מחבר מפוחים גמיש לתא SF6 מתח 17.5kv



מתח עבודה	חתך הכבל	דגם	מק"ט
17.5KV	35-400	RCAB-4120	222244

# פרק

# 11



100  
YEARS

100 שנות נסיון | 100% איכות

# מוצרי בקרה ואוטומציה

## Weidmüller



### ValueLine managed switches

- Managed Plug & Play
- switches in a high-quality metal housing (IP 30) Price-conscious middle- range Managed switches for the entry into a configurable network infrastructure Managed full Gigabit switch with 8 ports Approvals: CE, FCC, cULus, Class I Div. 2 / ATEX, DNV / GL



### PremiumLine managed switches

- Plug & Play switches in a rugged aluminum housing (IP 30) Compact design Switches for an economical entry solution
- Fast Ethernet versions with 5 and 8 ports Models with copper or fibre-optic interface (multimode and singlemode)
- Full Gigabit Plug and Play switch with 5 ports Power-over-Ethernet (PoE) switch with 6 Fast Ethernet ports, 4 of them PoE+ ports Approvals: CE, FCC, cULus, Class I Div. 2 / ATEX, DNV / GL

HVBT



### PoE switches Managed switches

- 4 IEEE 802.3af/at- compliant PoE ports
- up to 30 W per PoE port • 24/48 V DC redundant
- wide-range power supply • advanced PoE
- management functions, including PD error checking and PoE scheduling



### WLAN AP/Bridge/Client

- Compatible with IEEE
- 802.11 a/b/g Power supply via
- redundant 24 VDC supply inputs or via Power-over-Ethernet Support for Multi-SSID and VLAN Turbo-roaming delivers seamless wireless connections Integrated DI/DO for on-site monitoring and warning Supports QoS (WMM) -40 to 75°C operating temperature (T models)





### Industrial Security Router

- 2 gigabit ports (LAN/WAN)
- NAT masquerading, 1:1 network mapping and port forwarding
- forwarding VPN function (OpenVPN and IPsec)
- Key switch function for enabling/disabling the WAN/VPN connection •Variant with integrated
- 3G/UMTS modem for high- speed, Internet-based mobile communications access (1345250000, IE- SR-2GT-UMTS/3G) •Variant without VPN function for NAT and security applications (1489940000, IE-SR-2GT-LAN-FN)



### BasicLine unmanaged switches

- Plug & Play switches in a rugged aluminum housing (IP 30) Compact design Switches for an economical entry solution
- Fast Ethernet versions with 5 and 8 ports Models with copper or fibre-optic interface (multimode and singlemode)
- Full Gigabit Plug and Play switch with 5 ports Power-over-Ethernet (PoE) switch with 6 Fast Ethernet ports, 4 of them PoE+ ports Approvals: CE, FCC, cULus, Class I Div. 2 / ATEX, DNV / GL



### ValueLine unmanaged switches

- Unmanaged Plug & Play
- switches in a high-quality metal housing (IP 30) Price-conscious middle- range Managed switches for the entry into a configurable network infrastructure Unmanaged full Gigabit switch with 16 ports SC Multi-mode Combo-Ports Approvals: CE, FCC, cULus, Class I Div. 2 / ATEX, DNV / GL







### Connect Power PROeco

- switch-mode power supply
- 12-24-48V
- single-phase
- 3-phase



### Connect Power PROmax

- switch-mode power supply
- 5-12-24-48V
- 3-5-6-7.5-10-14-20-40A
- single-phase
- 3-phase



### Uninterruptible power supplies

- UPS control unit Battery module Buffer module
- 24V 10-20-40A
- 1.3-3.4-7.2-12-17AH



### Connect Power INSTA

- switch-mode power supply
- 5-12-24-48V
- 1-2-4-5A



### Serial/Ethernet Converter

- Improved surge protection for serial, LAN and supply ports Sturdy screw-on terminal
- blocks for the power supply and serial connectors
- Easy cabling with cascading Ethernet ports Redundant DC power supply inputs Warnings via relay output and e-mail Minimal power consumption



### PoE switches Managed switches

- 4 IEEE 802.3af/at- compliant PoE ports up to 30 W per PoE port • 24/48 V DC redundant
- wide-range power supply • advanced PoE
- management functions, including PD error checking and PoE scheduling





**ACT20C: The Connective**

- Communication - enabled interface for status monitoring and diagnostics FDT/DTM software via Ethernet for configuring local or remote access
- ACT20C as a communication- enabled station with "Plug & Produce" function Network-compatible signal converters
- Network-compatible current measuring transducers



**ACT20X: The Intrinsically Safe**

- Wide range of functions for isolating and converting intrinsically safe signals
- Complies with the strict standards of the process industry (Ex zones 0, 1, 2 and 20, 21, 22), with SIL capability
- Convenient configuration using FDT/DTM software
- Current supply isolator Current output isolator
- Temperature transducer NAMUR disconnect-switch amplifier, relay output NAMUR disconnect-switch amplifier, transistor output Valve control component
- Universal measurement and signal isolating transformer



**ACT20P: The Multifaceted**

- Precise and highly functional signal converters
- Simple configuration via display (Pro DCDC II), FDT/DTM software or DIP switch
- Release levers simplify handling
- More space in the control cabinet, from 12.5 mm wide for two channels Signal convert Passive isolator Signal splitter Temperature transduce Measuring and monitoring relay
- Current measuring transduce
- Bridge measuring transducer Universal



### Connect Power PRO-E

- switch-mode power • supply
- 5-12-24-48V
- 0.57-0.75-1.1-1.6-2.1- 2.2-2.3-3.2-3.3-4.2-4.5- 5-5.2-6.5-7.3-8.5-10.5-14.6-16-21-A
- single-phase



### Connect Power PROtop

- switch-mode power supply
- 12-24-48V
- 3-5-10-20-40A
- single-phase





### Field bus coupler

- PROFINET
- PROFIBUS DP-V1
- EtherCAT
- Modbus/TCP
- EtherNet/IP
- DeviceNet
- CANopen
- POWERLINK



---

### Digital input modules

All modules are available with 4, 8 or 16 inputs and comply fully with IEC 61131-2. The digital input modules are available as P- or N-switching variant. The digital inputs are for Type 1 and Type 3 sensors in accordance with the standard. With a maximum input frequency of up to 1 kHz, they are used in many different applications. The variant for PLC interface units enables rapid cabling to the proven Weidmüller interface sub-assemblies using system cables. This ensures rapid incorporation into your overall system. Two modules with a timestamp function are able to capture binary signals and to provide a timestamp in 1  $\mu$ s resolution. Further solutions are possible with the module UR20-4DI-2W-230V-AC which works with accordant current up to 230V as an input signal.



---

### Digital output modules

- Digital output modules are available in the following variants: 4 DO, 8 DO with 2- and 3-wire technology, 16 DO with or without PLC interface connection. As with the digital input modules, frequencies of up to 1 kHz are possible. Protection of the outputs ensures maximum system safety. This consists of an automatic restart following a short-circuit.
- In addition to the standard applications of the digital output modules, the range also includes special variants such as the 4RO-SSR module for rapidly switching applications. Fitted with solid state technology, 0.5 A is available here to each output. Furthermore, there is also the 4RO-CO relay module for power-intensive applications. It equipped with four CO contacts, optimized for a switching voltage of 255 V UC and designed for a switching current of 5 A.



### ACT20M: The Slimmest

- Safe and space-saving
- (6 mm) isolation and conversion
- Quick installation of the power supply unit using the CH20M mounting rail bus
- Easy configuration via DIP switch or FDT/DTM software
- Extensive approvals such as ATEX, IECEX, GL, DNV
- High interference resistance
- Signal converters
- Passive isolator
- Signal splitter
- Temperature transduce
- Universal



### MCZ: The Smallest

- The smallest analogue signal converter in terminal block format on the market Space-saving conversion of analogue signals in the control cabinet thanks to the slim, 6 mm wide module width
- Simple wiring with plug-in cross-connectors
- Frequency signal converter
- Limit-value monitoring
- Passive isolator
- Temperature transducer



### Process-value display

- Isolating transformers, supply isolators and signal converters for DC standard signals Temperature measuring transducers for resistance thermometers and thermocouples, frequency converters, potentiometer-measuring- transducers, bridge measuring transducers (strain gauges)trip amplifiers and modules for monitoring electrical and non- electrical process variables
- AD/DA converters displays calibration devices DC current
- DC voltage Voltage / current / process
- interfaces / meter
- Frequency





**u-remote IP67**

- Weidmuller u-remote – our innovative remote I/O concept with IP 67 which focuses purely on user benefits: tailored planning, faster installation, safer start-up, no more downtime. For considerably improved performance and greater productivity.
- u-remote stands for "More Performance". Simplified



**u-remote IP67**

- PROFINET - Ethernet/IP – EtherCAT
- PROFINET
- Profibus-DP
- Universal Pro
- CANopen
- DeviceNet
- Gateway



**I/O**

- 8-16DI
- 8-16DO
- 8DIDO
- 4AI
- 4AO
- PT100
- Thermo
- Counter
- M8-M12



### Analogue input modules

Analogue input modules of the u-remote system are available in many variants with different resolutions and wiring solutions. Variants are available with 12- and 16-bit resolution, which record up to 4 analogue sensors with +/-10 V, +/-5 V, 0...10 V, 0...5 V, 2...10 V, 1...5 V, 0...20 mA or 4...20 mA with maximum accuracy. Each plug-in connector can optionally connect sensors with 2- or 3-wire technology. The parameters for the measurement range can be individually set for each channel. In addition, each channel has its own status LED. A special variant for Weidmüller interface units enables current measurements with 16-bit resolution and maximum accuracy for 8 sensors at a time (0...20 mA or 4...20 mA).



### Analogue output modules

The analogue output module controls up to 4 analogue actuators with +/-10 V, +/-5 V, 0...10 V, 0...5 V, 2...10 V, 1...5 V, 0...20 mA or 4...20 mA with an accuracy of 0.05% of the measurement-range end value. An actuator with 2-, 3- or 4-wire technology can be connected to each plug-in connector. The measurement range is defined channel-by-channel using parameterisation. In addition, each channel has its own status LED.



### Safety modules

Safety technology is of central importance in industrial automation and machine building. If you want to reduce risks and avoid dangers for people and environment, you need solutions which satisfy stringent requirements and statutory specifications. The safety modules of the u-remote system have key features such as emergency-stop circuits and wire-breakage or short-circuit detection. They meet all SIL 3 requirements according to IEC 62061 and EN ISO 13849-1, category 4, PL e, and support the safe operation of your system





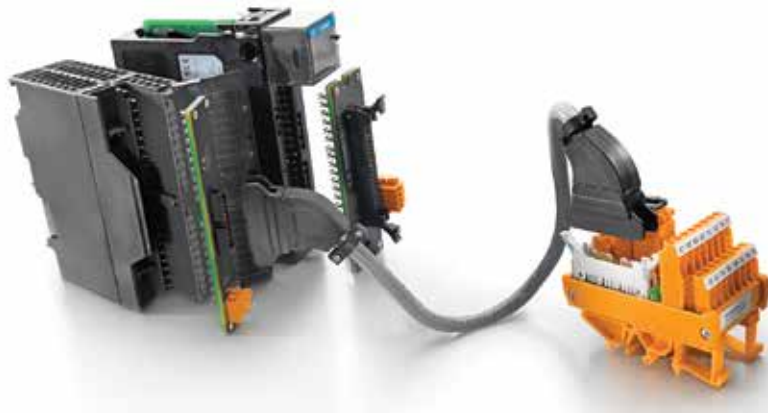

The interface components are available as a clear alternative to the point-to-point wiring system in order to reduce costs and to simplify the setup of the electrical cabinets. The main function of this interface is as an adapter between the control devices and field elements.

The interfaces consist of:

- Standard connectors for connection to the control devices.
- PCB terminals with tension clamp or screw connections for the field connection.
- Additional components like LEDs, fuses, relays or isolators which can integrate new functions.
- Profiles and base frames for attaching to standard TS32 and TS35 mounting rails.
- The pre-assembled cables supplied by Weidmuller are also used to connect the tester with the interface.
- These are the advantages of the system:
  - Saves time during the installation
  - No risk of wiring mistakes.
  - Shorter schedules for project planning.
  - Improved order in the electrical cabinet.
  - Saves space in the cable ducts.
  - Small module widths.



### PAC, pre-assembled cables

- The pre-assembled PAC cables establish an electrical and logical connection between the PLC and the PLC interfaces. These cables consist of the following components:
  - Manufacturer's PLC connector.
  - Multi-pole LIYY or LY YCY cable (shielded) with a cross-section of 0.14 mm<sup>2</sup> or 0.25 mm<sup>2</sup>.
  - Flat cable connector, SUB-D or RSV, for connection to the interface.
  - The cables are tested automatically for their continuity and insulation to guarantee the functionality for which they have been designed.
- SIEMENS S7 300 - SIEMENS S7 400 - SIEMENS S7 1200 - SIEMENS S7 1500 - TELEMECANIQUE MICRO - TELEMECANIQUE PREMIUM - TELEMECANIQUE TWIDO
- TELEMECANIQUE QUANTUM - TELEMECANIQUE M340 - ROCKWELL SLC 500
- ROCKWELL COMPACT LOGIX - ROCKWELL CONTROL LOGIX - FANUC 90-30 & ALPSA 8035 - GEFANUC RX3I - OMRON CQM1 - OMRON CJ1W - MOELLER XIOC - ABB S800
- EMERSON DELTA V - MITSUBISHI MELSEC Q



### Energy Meter

Weidmüller energy meters can do far more than just measure the consumption of electrical energy. For example, the basic parameters for energy quality can also be determined or the currents of all conductors can be analyzed individually or differentially - e.g. with our Energy Meter. This allows you a quick status overview of the electrical energy in your production facility. This applies both in relation to efficient usage, as well as to quality, stability and availability.



### Energy Analyzer

Energy analyzers, such as the Energy Analyzer, measure all quality parameters of the electrical supply network: from the symmetry parameters through to the transients - and many more parameters besides. With the Energy Analyzer you comprehensively test the quality of the electrical energy in your production facility and introduce optimization steps to maximize the effectiveness and availability of your system.



### Energy Logger

With the Energy Logger D550, pulse signals from up to 15 measuring instruments can be collected, saved and forwarded via a LAN interface. The particularly compact Energy Logger D550 is the cost-effective solution to simplify and accelerate collection and forwarding of consumption and process data.





Industrial Ethernet connection technology by Weidmuller offers the optimal solution for the infrastructure of your machine, system or factory. All connection technology is available from one source.

The benefits for you:

- Cat. 6 throughout A with STEADYTECR technology
- pre-assembled cables and cables sold by the meter
- Copper and fiber-optic cables
- in IP20 and IP67
- all relevant industrial connections: RJ45, M12, SC, ...
- comprehensive range of accessories



Sensor/actuator cables are used for wiring sensors and actuators and for transmitting data or power in various applications. The molded cable offers connected and tested connection of the plug-in connector to the cable ex-works. The cables may be exposed to a wide range of conditions, such as humidity, dust, heat, cold, shock or vibration.



### M5:

Options - One end without connector, Pin, Socket, angled, straight, 3-pole, 4-pole, Shielded, 1.5-5-10m.

### M8:

Options - One end without connector, Socket, Socket (shielded), Socket, clip-in, Socket with LED, Pin, Male (shielded), Angled, 3-pole, 4-pole, PUR halogen-free black (U), PVC black (V), 0.1-1.2-1.5-2-2.5-3-5-10-15-20-30m.

### M8 with plastic threaded ring:

Options - One end without connector, Socket, Socket with LED, Angled, Straight, 3-pole, 4-pole, PUR halogen-free black (U), 1.5-3-5-10m.

### M12:

Options - Angled on angled, Straight on angled, Straight on straight, M12 male on M12 socket, M12 male to M12 socket (shielded), M12 male on M12 socket with LED, M12 male on M8 socket, M12 male on M8 socket, Snap-on, M12 male on M8 socket with LED, M12 socket on M12 socket, M12 socket on M12 socket with LED, Twin male M12-M12, Twin male M12-M12 with LED, Twin male M12-M8, Twin male M12-M8 with LED, 3-pole, 4-pole, 5-pole, 8-pole, 12-pole, A-coded, B-coded, bridged, PUR halogen-free black (U), PVC black (V), 0.6-1-1.5-2-3-5-10-15m.

### M12 with plastic threaded ring:

Options - Connecting line, One end without connector, M12 male on M12 socket, M12 male on M8 socket, M12 pin to M12 pin, Angled on angled, Straight on angled, Straight on straight, 3-pole, 4-pole, 5-pole, PUR halogen-free black (U), 1.5-3-5-10m.

### M12 with stainless-steel threaded ring:

Options - One end without connector, Socket, Angled, straight, 3-pole, 4-pole, PUR halogen-free black (U), 0.3-0.5-1.5-2-3-5-10-15-25m.

### M16:

Options - One end without connector, Socket, Angled, 12-pole, PUR black (U): 1.5-3-5-10m.

### M23:

Options - One end without connector, connecting cable, Pin, Socket, Angled, Straight, 12-pole, 19-pole, PUR, halogen-free, black (U), 1-3-5-10m.

### 7/8":

Options - One end without connector, Socket, Pin, Angled, straight, 3-pole, 4-pole, 5-pole, PUR, halogen-free, black (U), 1.5-2-3-5-10m.

### Data cables

Options - Profibus DP, PROFIBUS DP star-quad, Profibus PA, CANopen, DeviceNet, EtherCat, Sub-bus, USB



### Valve plug with integrated seal

Options - Type A, Type B/BD, Design type C/CD, Zener diode, suppressor diode.



### SAI connectors

Customizable plug-in connectors, Built-in connector, Panel feed-through with cable, Panel feed-through, Round plug M23, SUB-D connector, Y-distributors / T-pieces / adapters.













